

Ш. УБАЙДУЛЛАЕВ, Б. ҒАҒУРОВ, О. ОРТИҚОВ

ТАЙЁРИИ ИБТИДОИИ ТОДАЪВАТИ

*Китоби дарсӣ барои донишомӯзони синфи 10-уми муассисаҳои
таълими миёна*

Нашири якум

*Вазорати таълими Халқи Республикаи Ўзбекистон
ба нашр тавсия намудааст*

Тошканд - "ИЛМ ЗИЁ" - 2017

УО•К 355.233.11(075.3)=222.8
КВК 68.49 уа72

Тақризчи ён: **А. А. ШУМАН** - сардори Раёсати тайёр кардани кадрҳои ҳарбии Вазорати муҳофизати Республикаи Ўзбекистон, полковник;
Ш. УРИНОВ - сардори кафедраи ҳарбии Донишгоҳи миллии Ўзбекистон, полковник;
Л. ДАВИРОВ - сардори кафедраи ҳарбии ДДПТ ба номи Низомӣ, подполковник;
А. СОТВОЛДИЕВ - дотсенти кафедраи ҳарбии ДДПТ ба номи Низомӣ.

Ch 31 Убайдуллаев Ш. ва диг.

Тайёрии ибтидоии тодаъватӣ [матн:] Китоби дарси барои синфи 10.
Ш. Убайдуллаев, Б.Фафуров, О.Ортиқов. – Тошканд: «ILM ZIYO»,
2017. – 192 саҳ.
ISBN 978-9943-16-410-9

Дар ин васоит дар бораи асосҳои қонунии ҳимоя кардани Республикаи Ўзбекистон, намудҳо ва сохтори қўшунҳои Қувваҳои Мусаллаҳ, мафҳумҳо оид ба Низомҳои ҳарбӣ, иҷрои амалҳои саф, намудҳои силоҳи оташфишон ва техникаи ҳарбӣ, инчунин дар баробари омӯзонидани услубҳои истифода аз онҳо оид ба қоидаҳои иҷрои машқҳои ҷисмонӣ доир ба сифати ҷисмонӣ, тоқатфарсой, зўри, тезӣ, чаққонӣ ва барои донишомӯзоне, ки касби ҳарбиро мукамал азхуд карданианд, дар бораи донишкадаҳои ҳарбӣ ва қоидаҳои қабул ба таҳсил маълумот дода шудааст.

УО•К 355.233.11(075.3)=222.8
КВК 68.49 уа72

Аз ҳисоби маблағҳои Бунёди мақсадноки китоби республика чоп шудааст.

ISBN 978-9943-16-410-9

© Ш. Убайдуллаев ва диг., 2017.
© Хонаи нашриёти "ИЛМ ЗИЁ", 2017.

МУҚАДДИМА

Мувофиқи Қонуни Республикаи Ўзбекистон "Дар бораи ўхдадории умумии ҳарбӣ ва хизмати ҳарбӣ" дар тайёрии ибтидоии ҷавонони синни тодаъватӣ фанни "Тайёрии ибтидоии тодаъватӣ" қисми таркибии ҷараёни тайёр кардани ҷавонон ба хизмат дар сафҳои Қувваҳои Мусаллаҳи Республикаи Ўзбекистон буда, ин фан барои муассисаҳои таълими миёна фанни таълимии ҳатмӣ ба ҳисоб меравад.

Зимни омӯзиши фанни "Тайёрии ибтидоии тодаъватӣ" ҷавонон бояд:

- ҳуқуқ ва вазифаҳои худро мувофиқи Конститутсияи Республикаи Ўзбекистон дар бораи ҳимоя кардани мамлакат аз таҷовузҳои мусаллаҳона ва мудофияи мамлакат, тавсифи мудофиявӣ ва мақсадҳои доктринаи ҳарбии (аз соли 2000 эътиборан мудофиявӣ) моро, мақсад ва вазифаҳои Қувваҳои Мусаллаҳи Республикаи Ўзбекистон, инчунин намудҳои қўшунҳоро донанд;

- Қонунҳои Республикаи Ўзбекистонро "Дар бораи мудофия", "Дар бораи ўхдадории умумии ҳарбӣ ва хизмати ҳарбӣ", Қарори Девони Вазиронро "Дар бораи ташкил намудани хизмати резерви даъвати сафарбарии шаҳрвандони Республикаи Ўзбекистон", Низомро дар бораи ҳисоби ҳарбии шаҳрвандони Республикаи Ўзбекистон, ҷавобгариҳои маъмурий ва ҷиноиро, ки дар қонунҳо барои саркашӣ аз хизмати ҳарбӣ ва ҷиноятҳои ҳарбии содиркарда муқаррар шудаанд, донанд;

- қасамёди ҳарбӣ ва талабҳои асосии Низомҳои Қувваҳои Мусаллаҳи Республикаи Ўзбекистонро дар ҳоли дарки амиқ омӯзанд;

- бо мусаллаҳшавии қисми ҳарбӣ, ҷойгиршавии техникаи ҳарбӣ ва фаолияти таркиби шахсии он шинос шаванд;

- асосҳои кори ҳарбӣ, донишҳои зарурии ҳарбӣ ва малақаҳои амалиро, инчунин обутоби ҷисмонӣ ва бардамии руҳиро ёд гиранд;

- ҳимояи шаҳрванд ва асосҳои донишҳои тиббиро донанд;

- донишомӯзоне, ки фанни "Тайёрии ибтидоии тодаъватӣ"-ро азхуд намудаанд, ҳангоми даъват ба хизмат ба сафҳои Қувваҳои Мусаллаҳи Республикаи Ўзбекистон бояд вазифаи конститутсионии худро дар ҳимоя кардани Ватан бенуқсон иҷро намоянд ва дар муддати кӯтоҳ силоҳҳои замонавӣ ва техникаи ҳарбии ба онҳо супоридашударо доништа гиранд.

Ҳангоми таълими ҳарбии ҷавонон ба онҳо машқҳо, ҳаракатҳо ва амалҳои дар фаъолияти омӯзиши-қанговарии қўшунҳо иҷрошавандаро то қадри имкон ба ҳолатҳои дар қисми ҳарбӣ иҷрошаванда наздик карда омӯзонидан дар назар дошта мешавад. Дар натиҷаи бисёр такрор кардани ин машқҳо дар ҷавонон донишҳои зарурии ҳарбӣ ва асосҳои малакаҳои касбӣ ба вуҷуд меояд.

Ба хизмати ҳарбӣ тайёр намудани даъватшавандагон зери раҳбарии умумии Девони Вазирони Республикаи Ўзбекистон гузаронида мешавад. Шўрои Вазирони Республикаи Қароқалпоқистон, ҳокимияти вилоят, шаҳр ва ноҳияҳо маблағгузори ва таъмини ҷиҳатҳои моддӣ-техникии корҳои ба хизмати ҳарбӣ тайёр намудани даъватшавандагонро ба амал мебароранд, дар ҳоли барпо намудани базаи таълимӣ-моддӣ он ба ташкил кардани чунин тайёри ҷавобгар ба ҳисоб мераванд.

Ташкил намудан, ба амал баровардан ва назорат кардани натиҷаҳои ҷараёни ба хизмати ҳарбӣ тайёр намудани даъватшавандагон, аз ҷиҳати услубӣ таъмин намудани таълими фанни "Тайёрии ибтидоии тодаъватӣ" аз тарафи Вазорати муҳофизати Республикаи Ўзбекистон, инчунин вазоратҳо, кўмидаҳои давлатӣ ва идораҳои, ки дорои муассисаҳои таълимӣ мебошанд, ба амал бароварда мешавад.

Нахустин Президенти мо И. Каримов навишта буд, ки "ба сифати як исботи таърихӣ фикри "Миллате, ки қадри истиқлолият ва озодии худро наметавонад, онро ҳимоя карда наметавонад, ба он қувва ва қудраташ намерасад, ҳеҷ вақт озод зиндагӣ карда наметавонад" фикр мекунам ҳикмати "Агар касе, ки армияи худро нахўронад, пагоҳ маҷбур мешавад, ки армияи дигаронро хўронад"-ро фаромўш накардан лозим. Дар ин ҷо на танҳо маъноӣ амиқ, балки ҳақиқати хеле талх ҳам ниҳон аст".

Дар ҷамъияти мо Қувваҳои Мусаллаҳ ба ҷону тани халқ, ба кафолати истиқлолияти мамлакат, яклухтии ҳудуди он, ҳаёти осоишта ва меҳнати бунёдкорона, ба мактаби тарбияи маънавий-ахлоқии ҷавонон табдил меёбад.

Баробари ноил шудан ба истиқлолият, 23 ноябри соли 1991 дар Қурултойи VIII-уми ғайринавбатии ДОСААФ-и республика дар бораи ташкил намудани ташкилоти ба муҳофизати Республикаи Ўзбекистон кўмакрасони "Ватанпарвар" қарор қабул карда шуд. Ҳамчунин Низоми нави ташкилот тасдиқ гардид. Ташкилоти "Ватанпарвар" вориси қонунии ДОСААФ-и Ўзбекистон эълон карда шуда, тамоми ташкилотҳои дар сохтори он буда, ба ихтиёри ташкилоти "Ватанпарвар" гузашт.

Тайёрии даъватшавандагон аз рӯи мутахассисиҳои техникаи ҳарбӣ дар муассисаҳои таълимӣ ташкилоти ба муҳофизати Республикаи Ўзбекистон кўмакрасони "Ватанпарвар" ба амал бароварда мешавад.

Даъватшавандагоне, ки дар муассисаҳои таълими умумии миёна ва миёнаи махсус, таълими касбу ҳунари аз рӯи самт ба ихтисосҳои дар ҳисоби ҳарбибуда тавҳам таълим мегиранд, аз рӯи мутахассисиҳои техникаи ҳарбӣ дар ҳамин муассисаҳо аз тайёри мегузаранд. Дар муассисаҳои таълимии ташкилоти ба мудофияи Республикаи Ўзбекистон кўмакрасони "Ватанпарвар" ба тайёри аз рӯи ихтисосҳои техникаи ҳарбӣ ҷавононе, ҷалб карда мешаванд, ки синнашон ба ҳабдаҳ расидааст ва аз рӯи саломатӣ ба хизмати ҳарбӣ бояд даъват шаванд.

Ҳоло дар сафҳои ташкилоти ба мудофияи Республикаи Ўзбекистон кўмакрасони "Ватанпарвар" шўроҳои Республикаи Қароқалпоқистон, шаҳри Тошканд, 12 вилоят, 179 шаҳр ва ноҳияҳо фаъолият мебаранд. Бештар аз даҳ ҳазор ташкилотҳои ибтидоӣ, ки дар ҷамоаҳои меҳнатӣ, муассисаҳои таълимӣ, ҷойҳои зисти аҳоли ташкил карда шудаанд, дар сафҳои худ аз сеюним миллион зиёдтар аъзоҳоро муттаҳид мекунанд. Фаъолияти онҳо аз тайёр кардани ҷавонон ба меҳнат, ҳимояи Ватан, бой намудани ҷаҳонбинии сиёсӣ, маънавии онҳо, дар руҳи садоқат ба таърихи бой, анъанаҳои пуршаъни ҷанговарона ва арзишҳо тарбия кардан, ривож додани намудҳои ҳарбӣ ва амалии спорт иборат мебошад.

Барои тайёр будан ба мудофияи боътимоди мамлакат аз қувваҳои экстремистии вайронкор ҳамеша огоҳ, мунтазам тайёри дидан лозим. Барои ҳамин, эътибори ташкилоти ба мудофияи Республикаи Ўзбекистон кўмакрасони "Ватанпарвар" ба ҳамкориҳои амалӣ бо ташкилотҳои давлатӣ ва ҷамоатӣ, аз ҷиҳати ҷисмонӣ обутоб дода бо донишҳои техникаи ҳарбӣ мусаллаҳ намудани ҷавонон, пуртоқат, пурбардошт, боматонат, маънан баркамол тарбия кардани онҳо нигаронида шудааст.

Зеро, ташаккул додани Қувваҳои Мусаллаҳи тезкор, қобилияти ҷангиаш воло, аз ҳар ҷиҳат хуб таъминшуда, ки қодир ба ҳимояи боътимоди субот ва осоиштагии мамлакати мо бошад, талаби давр ва тақозои ҳаёт мебошад. Тарбия кардани писар ва духтарони аз ҳар ҷиҳат комил, мард, ҷасур, ватанпарвар вазифаи серқирра ва васеъмукҳос аст.

Аз ин рӯ, ба мақсади мустаҳкам намудани дўстии байниҳамдигарӣ, эҳсосоти бародарӣ, ҳамҷиҳатӣ, пешгирӣ кардани зуҳуроти гуногуни манфӣ дар мавзӯҳои "Ватанро мардон ҳимоя мекунанд!", "Қудрат - дар адолат аст", "Ҳамсафи худро эҳтиром кун", "Қиёфаи маънавии хизматчиҳои ҳарбӣ" сўҳбатҳо, вохӯриҳо, озмунҳо гузаронида мешаванд. Оид ба мадҳи муборизаҳои қаҳрамононаи аҷлоди бузурги мо дар роҳи озодии Ватан, ҷасорати намояндагони бузурги таърих, қаҳрамонҳои халқ Шерак, Томирис, Спитамен, Муқаннаъ, Маҳмуд Торобӣ, инчунин саркардаҳои бузург Ҷалолиддин Мангубердӣ, Амир Темур, Заҳириддин Муҳаммад

Бобур, ки дар тарбияи ҳарбӣ-ватанпарвӣ ҷавонон воситаи муҳим мебошанд. маъруза ва сӯҳбатҳо гузаронида мешаванд. Мақсад аз ташкили чунин маъруза ва сӯҳбатҳо, воҳӯриҳо дар шуури ҷавонон ҷой додани зарурати омӯзиши амиқи мероси бойи аҷдод, талқин кардани вазифаи Конститутсионии ҳар як шаҳрванди Ўзбекистон будани хизмат кардан дар сафҳои Қувваҳои Мусаллаҳи мо, даҳлатнопазирии сарҳадҳои Ватан, вазифаи муқаддас будани таъмини осоиштагии диёр мебошад.

Ба туфайли истиқлолият тарзи зист, анъанаҳо, урфу одатҳо ва арзишҳои умумбашарии халқи мо аз нав зинда мешавад, ба қалби ҷавонон ҷой додани эҳсоси Ватан, ташаккули маънавият ва дар рӯҳи ҳарбӣ-ватанпарварона тарбия кардани онҳо аҳамияти муҳим касб мекунад.

Ўзбекистони мо ба чунин эъзоз лоиқ аст. Чунки халқи мо бо соҳибони бузурги маънавият ва маърифати худ аз қабилҳои Мусо ал-Хоразмӣ, Аҳмад ал-Фарғонӣ, Имом ал-Бухорӣ, Абу Мансур ал-Мотурӯдӣ, Абуали ибн Сино, Абурайҳон Берунӣ, Бурҳониддин ал-Марғинонӣ, Аҳмад Яссавӣ, Баҳоуддин Нақшбанд, Мирзо Улуғбек, Алишер Навоӣ, даҳӯени ҳарбии худ ба монанди Шерак, Спитамен, Муқаннаъ, Ҷалолиддин Мангубердӣ, Амир Темур, Заҳириддин Муҳаммад Бобур фахр мекунад.

3 июли соли 1992 дар Республикаи Ўзбекистон Қонунҳои "Дар бораи мудофия", "Дар бораи ӯҳдадорӣ умумӣ ҳарбӣ ва хизмати ҳарбӣ", "Дар бораи хизмати муқобил" қабул карда шуд ва ҳамон рӯз матни "Қасамеди ҳарбӣ" ҳам тасдиқ карда шуд. Зинаи якуми офаридани базаи ҳуқуқии сохтори Қувваҳои Мусаллаҳ 30 августи соли 1995 дар сессияи III-юми даъвати II-юми Олий Маҷлиси Республикаи Ўзбекистон бо қабул карда шудани доктринаи ҳарбии Республикаи Ўзбекистон ба анҷом расид. Доктрина ин маҷмуаи муносибат ва қоидаҳои расмӣ мебошад, ки самти сохтори ҳарбӣ, роҳҳои тайёри ба ҷанг ва пеш бурдани ҷанги мамлакат ва Қувваҳои Мусаллаҳро муқаррар мекунад. Он аз тарафи роҳбарияти сиёсии давлат тартиб дода мешавад ва самтҳои асосии он бо тараққиёти қувваҳои истеҳсоли, дараҷаи комёбиҳои илму фан, тасаввурот дар бораи ҷанге, ки эҳтимоли он арзи вучуд мекунад, вобаста аст.

Анҷоми зинаи ибтидоии ташаккули Қувваҳои Мусаллаҳи Республикаи Ўзбекистон ба сессияи XI-уми Олий Кенгаши Республикаи Ўзбекистон, ки 8 декабри соли 1992 шуда гузашт, рост омад. Дар ин сессия Қонуни Асосии давлати мо - Конститутсияи Республикаи Ўзбекистон қабул карда шуд. Ин қомус қонун шуд, ки ҳолати ҳуқуқии Қувваҳои Мусаллаҳро дар мамлакат мустақкам намуд, вазифаҳои асосӣ ва таърихии онро муқаррар карда дод.

Боби XXVI-уми Конститутсия ба масъалаҳои мудофия ва бехатарӣ

бахшида шудааст. Дар моддаи 125 чунин муқаррар шудааст: "Қувваҳои Мусаллаҳи Республикаи Ўзбекистон барои ҳимоя кардани суверенитети давлат ва яклухтии ҳудуди он, осоиштагӣ ва бехатарии ҳаёти аҳоли сохта мешавад". Мувофиқи моддаи 52 Конституцияи Республикаи Ўзбекистон таъкид мешавад, ки "Ҳимоя кардани Республикаи Ўзбекистон - вазифаи ҳар як шаҳрванди Республикаи Ўзбекистон".

Аз аввалин рӯзҳои эълон шудани истиқлолият Республикаи Ўзбекистон ба ривоҷи иқтисодӣ, сиёсӣ, иҷтимоии давлат, мустақкам намудани осоиштагӣ ва барқарорӣ дар мамлакат ва минтақаи Осиёи Марказӣ эътибори калон дод.

Ҳалли ин масъала танҳо ба шарти таъмини боэътимоди қудрати мудофиавии мамлакат, бехатарии миллии он мумкин буда, ба он ба воситаи пеш бурдани сиёсати ягонаи давлатӣ дар низоми тadbирҳои характери иқтисодӣ, сиёсӣ, ҳуқуқӣ, ташкилӣ ва ҳарбидошта муваффақ шудан мумкин аст. Ҳуҷҷате, ки чунин тadbирҳоро дар худ мучассам кардааст, доктринаи ҳарбӣ ба ҳисоб меравад, ки 30 августи соли 1995 аз тарафи Олий Маҷлиси Республикаи Ўзбекистон қабул карда шудааст. Ҳамин тавр, дар соли чоруми амалан бори аввал ташкил ёфтани худ давлати ҷавони соҳибистиқлол ба доктринаи ҳарбии илман асоснок соҳиб шуд.

Вазъияти геосиёсии ҷаҳон ва минтақаро дар охири панҷ соли асри XX ба ҳисоб гирифта, доктринаи ҳарбии дар амал буда ривоҷ дода шуд ва аз соли 2000-ум сар карда, ба сифати доктринаи мудофия ба амалиёт ҷорӣ гардид. Доктринаи мудофияи Республикаи Ўзбекистон - ҳуҷҷати дорои аҳамияти умумидавлатӣ мебошад. Он қисми муҳими стратегияи давлат буда, дар асоси сиёсати ҳарбӣ самти фаъолияти ҳарбӣ ва сохтори ҳарбӣ, инчунин афкор ва қоидаҳои асосии расман қабулгардидаи назария ва амалиёти ҳарбию, ки барои кадрҳои ҳарбӣ ҳатмӣ ба ҳисоб меравад, дар худ инъикос мекунад.

Доктринаи мудофияи Ўзбекистон ҳолати ҳозираи ҳарбӣ-сиёсии минтақаи Осиёи Марказӣ, манбаъҳои шаклан ниҳони хавфи ҳарбӣ, вазифаҳои асосии ҳарбӣ-стратегӣ, самтҳои сохтор ва шартҳои истифодаи Қувваҳои Мусаллаҳ, масъалаҳои ба мудофия тайёр намудани Қувваҳои Мусаллаҳ, халқ ва мамлакатро дар бар мегирад. Ин тамоилҳои доктринаи мудофия дар таъмин намудани фаҳмидани масъалаҳои мудофия ва ягонагии афкор дар ҳалли онҳо аҳамияти калон касб мекунад.

Доктринаи мудофияи Республикаи Ўзбекистон аз се қисми асосӣ иборат аст:

I. Қоидаҳои умумӣ.

II. Ҷиҳатҳои сиёсии доктрина.

III. Ҷиҳатҳои ҳарбӣ-ташкилии доктрина.

Устувории асосии доктринаи муҳофизат инҳоянд: аз нуқтаи назари сиёсӣ мавҷуд будани қоидаи "бартараф намудани ҷанг ва таҷовузи ҳарбӣ - самти асосии стратегӣ мебошад". Ба ҳамин муносибат Республикаи Ўзбекистон ўҳдадорихоӣ дақиқи дар зер аксёфтаро ба зиммаи худ мегирад:

- Ба ғайр аз ҳолатҳои боздоштани истилогарӣ ба дигар давлатҳо, ки бо Республикаи Ўзбекистон ё Ўзбекистон ба шартнома дар бораи ёрии ҳамдигарии ҳарбӣ алоқадор ҳастанд, Қувваҳои Мусаллаҳи худро бар зидди дигар давлатҳо истифода намебарад;

- ба ҳеҷ давлат таҳдид намекунад ва ягон давлати ҷаҳонро душмани худ ҳисоб намекунад, инчунин ба ҳеҷ яке аз он на ҳудудӣ ва на дигар даъво намекунад, дар ҳоли ба инобат гирифтани асосҳои ҳуқуқи байналхалқӣ, манфиатҳои бехатарии байниҳамдигарӣ тайёр аст, ки муносибатаро бо тамоми мамлакатҳо ба роҳ монад;

- тамоилҳои беядроиро дастгирӣ мекунад, ба он амал мекунад;

- ҷой надодан, истехсол накардан ва нахаридани силоҳи ядрой.

Ўзбекистон нафақат ба ин тамоилҳо амал мекунад, балки тарафдори осиштанӣ ва барқарорӣ дар минтақа мебошад, барои ҳамин то қадри имкон мубориза мебарад ва чунин меҳисобад, ки ба он бечуну чаро ба воситаи ғалабаи ақлу идрок, татбиқи иродаи худ ноил мешавад.

Дар бобати ташкилотчиғии ҳарбӣ доктринаи муҳофизат ҷиҳатҳои ба худ хоси минтақаи Осиёи Марказӣ, манбаъҳои ниҳони хавфи ҳарбӣ, характер ва оқибатҳои ба ҷангҳои замони ҳозира хосро ба инобат гирифта, вазиғаҳои асосии стратегии ҳарбиरो дақиқ муқаррар мекунад. Ин яъне, дар давраи сулҳ нигоҳ доштани қудрати муҳофизатии давлат, ки ба дараҷаи кофӣ яклухтии ҳудуди республика, тамоман бартараф кардани иғвогарихоӣ гуногун ва таҷовуз, ки ба суверенитети он равшандаро қафолат медиҳад, барои зарба задан ба истилогарон дар ҳамкорӣ бо Қувваҳои Мусаллаҳи давлатҳои иштирокчиёни Шартномаи бехатарии ҷамоавӣ таъмин намудани тайёрии ҳамешагии Қувваҳои Мусаллаҳи худ мебошад. Дар даври ҷанг - ба тарзи қафолатнок бозгардондани истилогарӣ: чун қувваҳои худ, дар ҳамкорӣ бо қувваҳои ҳарбии дигар давлатҳои дар асоси шартнома бо Республикаи Ўзбекистон алоқаманд ба истилогар додани зарбаи ҳалокатовар.

Доктринаи муҳофизат тамоилҳои сохтори Қувваҳои Мусаллаҳро муқаррар мекунад. Дар он, аз ҷумла таъкид шудааст, ки ривоҷи мутаносиби намудҳои қўшун, ки ба ҳимояи Республикаи Ўзбекистон қодир аст, муқаррар гаштааст. Ва ниҳоят, дар доктринаи муҳофизат ба

мақсади дар савияи баланд иҷро намудани вазифаи дар назди Қувваҳои Мусаллаҳ истода шаклҳои умумии муаммоҳои тайёрии тезкорӣ ва ҷанговарона, самтҳои устувори таълиму тарбияи таркиби шахсӣ нишон дода шудаанд.

Дар доктрина, дар замони ҳозира ба объекти хеле манфиатноки марказҳои вайронкор, ки ба паҳн кардани терроризми байналхалқӣ, экстремизми динӣ ва ақидапарастӣ, аз роҳи демократии интихобкардаи худ баргардондани мамлакатҳои минтақа кӯшиш мекунанд, табдил ёфтани минтақаи Осиёи Марказӣ ба ҳисоб гирифта шудааст. Дар чунин шароит, муҳимтарин вазифаи давлат аз ташкил намудани Вазорати мудофиа, қисмҳои соҳиби силоҳҳои замонавӣ, аз ҷиҳати профессионали ҳуб тайёршуда, ташаккули низоми ягонаи ҳимоя ва мудофиаи мамлакат, механизми самараноки ҳамкориҳои байниҳамдигарии тамоми намудҳои кӯшун ва идораҳои он, иборат мебошад.

Доктринаи қабулшуда хусусияти мутлақ мудофиавӣ дошта, ифодаи сиёсати сулҳпарваронаи Республикаи Ўзбекистон мебошад. Дар доктрина мавқеъ ва масъулияти вазорат ва идораҳо, ташкилотҳо, муассисаҳои давлат ва нодавлат дар таъмини салоҳияти мудофиавии мамлакат нишон дода шудааст. Ба амал баровардани қоидаҳои доктрина барои ҳар як шаҳрванди Ватани мо вазифаи муқаддас мебошад.

Вазъияти ҳарбӣ-сиёсии минтақаи мо, ислоҳотҳои, ки дар Қувваҳои Мусаллаҳ ба амал бароварда мешаванд, афзудани шавқи ҷавонон ба хизмати ҳарбӣ, инчунин ба мақсади боз ҳам мустаҳкам намудани қудрати мудофиавии давлат Қонуни "Дар бораи ўҳдадорӣ умумии ҳарбӣ ва хизмати ҳарбӣ" дар сессияи Х-уми даъвати II-юми Олий Маҷлиси Республикаи Ўзбекистон, ки моҳи декабри соли 2002 шуда гузашт, дар ҳоли аз нав таҳриршуда қабул карда шуд. Дар қонун масъалаҳои ташкил кардани хизмати ҳарбӣ такмил дода шуда, намудҳои зерини хизмати ҳарбӣ ҷорӣ карда шуд:

- хизмати ҳарбии муддатнок;
- хизмати ҳарбии резерви даъвати сафарбарӣ;
- хизмати ҳарбӣ аз рӯи контракт (шартнома);
- хизмати резервчиён, ки дар сафҳои Қувваҳои Мусаллаҳи Республикаи Ўзбекистон хизмат кардаанд.

Хизмати ҳарбии муддатнок хизмати маҷбурии шаҳрвандони дар синни хизматбуда дар лавозимҳои аскарӣ қаторӣ ва таркиби сержантҳо, инчунин офитсерони муқаддам хизмати ҳарбиро нагузашта дар мобайни муддати дар ҳуҷҷатҳои қонун муқаррашуда мебошад. Хизмати ҳарбии муддатнок ба ҳисоби тақвим барои аскарони оддӣ ва

сержантҳо 12 моҳ, барои шахсони соҳиби маълумоти олий 9 моҳ муқаррар мешавад.

Дар асоси қонун намуди нави хизмат - хизмати ҳарбии резерви даъвати сафарбарӣ ҷорӣ карда шуд. Шахсони ба хизмати ҳарбӣ созгор, инчунин ҳуқуқи вогузоштан ва аз хизмат озод шуданро надошта, лекин дар муддати навбатӣ ба сафҳои Қувваҳои Мусаллаҳ даъват нашуда, ба сафи резерви даъвати сафарбарӣ гирифта мешаванд.

Хизмат дар резерви даъвати сафарбарӣ дар асоси тамоили ҳудуди ба тарзи тайёрии моҳона ташкил карда мешавад ва аз тарафи даъватшавандагон ба ҳисобрақами махсуси Вазорати молияи Республикаи Ўзбекистон пардохтани бадали пулӣ дар назар гирифта шудааст. Ба сафҳои хизмат дар резерви даъвати сафарбарӣ шаҳрвандон то синни 27 солагӣ гирифта мешаванд ва мумкин аст ба тайёрии ҳарбии ҳарсола ҷалб карда шаванд, дар ҳоли вазъияти фавқуллода ё худ рӯй додани таҷовузи ҳарбӣ ба муқобили Ўзбекистон ба хизмати ҳақиқии ҳарбӣ даъват карда мешаванд. Шаҳрвандоне, ки хизматро дар резерви даъвати сафарбарӣ гузаштаанд, баъди 27 солагӣ ба сафи хизмати резерви Қувваҳои Мусаллаҳ гирифта мешаванд.

Миқдор ва тартиби пардохти бадали пулӣ, ки шахсони ба сафи хизмат дар резерви даъвати сафарбарӣ ҷалбшуда мепардозанд, бо Низоми аз тарафи Девони Вазирони Республикаи Ўзбекистон тасдиқшуда муайян карда мешавад. Ин маблағҳо ба зиёд кардани таъминоти пулӣ ва моддии хизматчиёни ҳарбии хизмати ҳарбии муддатнок, инчунин ба гузаронидани тайёрии ҳарбии шахсони ба сафҳои хизмати резерви даъвати сафарбарӣ ҷалбшуда ба таври мақсаднок равона карда мешавад.

Тартиби ташкил кардан ва гузаштани хизмат дар сафи резерви даъвати сафарбарӣ бо Низом дар бораи тартиби гузаштани хизмати ҳарбии шаҳрвандони Республикаи Ўзбекистон, ки аз тарафи Девони Вазирони Республикаи Ўзбекистон ба тасдиқ мерасад, муайян карда мешавад.

Дар ислоҳотҳои Қувваҳои Мусаллаҳ ташкил намудани армияи профессионали вазифаи асосии стратегӣ ба ҳисоб меравад. Аз ҳамин сабаб, дар ташкил кардани Қувваҳои Мусаллаҳ *хизмати ҳарбӣ аз рӯи контракт* аҳамияти хос дорад.

Шахсоне, ки хизмати ҳарбиро ба сифати касб интихоб намудаанд, хизмати ҳарбиро аз рӯи контракт дар таркиби лавозимҳои аскарӣ қаторӣ, сержант ва офитсерҳо мегузаранд. Муддат ва шартҳои асосии гузаштани хизмати ҳарбӣ дар контракт нишон дода мешавад. Контракти аввали хизмат дар таркиби лавозимҳои аскарӣ қаторӣ ва сержантҳо ба муддати 3 сол, дар таркиби лавозимҳои офитсерӣ 5 сол баста мешавад.

Муддати хизмати ҳарбии дар контракт дар назар дошташуда бо курсантҳои муассисаҳои таълими олии ҳарбӣ барои даври таҳсил бо шартӣ дар оянда дар лавозимҳои офитсерӣ камаш панҷ сол ҳатман хизмати ҳарбиро гузаштани онҳо баста мешавад.

Баъди ба охир расидани муддати контракт, бо мувофиқати тарафҳо, ин муддатро ба воситаи бастани контрактӣ нав идома додан мумкин. Тартиб ва муддати гузаштани хизмати ҳарбӣ аз рӯи контракт бо Низом дар бораи тартиби гузаштани хизмати ҳарбии шаҳрвандони Республикаи Ўзбекистон муайян карда мешавад.

Дар Қонун ба сифати боз як намуди хизмат хизмати резервчиён, ки дар сафҳои Қувваҳои Мусаллаҳ хизмати ҳарбиро гузаштаанд, нишон дода шудааст. *Хизмати резервчиён* аз таркиби аскарони оддӣ, сержантҳо ва офитсерҳо, ки хизмати ҳақиқии ҳарбӣ, инчунин хизмати резерви даъвати сафарбариро гузаштаанд, ташкил карда мешавад. Ин чунин намуди хизмати ҳарбӣ мебошад, ки ба мақсади то ба дараҷаи штатҳои тақозои давраи ҷанг пур кардани сафҳои қўшунҳо, қисмҳо, шўъбаҳои Қувваҳои Мусаллаҳ, инчунин пурзўр кардани сохторҳои, ки даври ҷанг тақозо мекунад, дар асоси ўҳдадорӣ умумии ҳарбӣ ҷорӣ карда мешавад.

Ўҳдадорони хизмати ҳарбӣ, ки ба сифати резервчиён хизмат мегузаранд, дар замони сулҳ, чун қоида ба мақсади нигоҳ доштани тайёрии ҷанговаронаи қўшунҳо, нигоҳ доштан ва такмили малакаҳои барои иҷрои ўҳдадориҳои резервчиён аз рӯи ихтисоси дар ҳисоби ҳарбӣ буда дар даври сулҳ ва ҷанг, мумкин аст барои гузаштани тайёрии ҳарбӣ, ки дар базаи қисмҳои ҳарбӣ дар асоси тамоили ҳудудӣ ташкил мешавад, ҷалб карда шаванд.

Аз резервчиён ҳам дар даври ҷанг, ҳам дар даври сулҳ ҳангоми бар зидди Республикаи Ўзбекистон сар задани таҳдиди таҷовузи ҳарбӣ ва таҳдид ба бехатарии мамлакат, дар баргараф кардани оқибатҳои офатҳои табиӣ ва вазъиятҳои фавқулодда, бино бар Фармони Президенти Республикаи Ўзбекистон дар таркиби қўшунҳо ва қисмҳои ҳарбӣ аз рӯи мақсадҳои ҷанговарона истифода бурдан мумкин. Дар чунин ҳолатҳо ба резервчиён, ки дар сафҳои Қувваҳои Мусаллаҳи Республикаи Ўзбекистон хизмати ҳарбӣ гузаштаанд, аз тарафи давлат ба дараҷаи муайян имтиёзҳо дода мешавад.

Дар хусуси ба хизмати ҳарбӣ тайёр кардани шаҳрвандон дар моҳҳои 12-17 Қонун "Дар бораи ўҳдадорӣ умумии ҳарбӣ ва хизмати ҳарбӣ" гуфта шудааст. Ҳамчунин дар бораи фаолияти Вазорати муҳофизати Республикаи Ўзбекистон, дигар вазорат ва ташкилотҳои мутасаддӣ дар қорҳои ба хизмати ҳарбӣ тайёр кардани даъватшавандагон нишон дода

шудааст. Дар моддаи 13 Қонун ҳатмӣ будани фанни мазкур ва дар кадом зинаҳои таҳсили донишомӯзон дар муассисаҳои таълими миёна, литсейҳои академӣ ва коллеҷҳои касбу ҳунар омӯзонидани он, инчунин бо назардошти мавқеи ин фан дар таъмини бехатарии мамлакат, ҳаёти осоиштаи аҳоли, барои донишомӯзоне, ки дараҷаи азхудкунии ин фан дар онҳо паст аст, зарурати аз тарафи ҳокимияти маҳаллӣ ташкил кардани лагерҳои мудофия-спорт-солимигардонӣ қайд карда шудааст.

Имрӯз дар сиёсати давлат, ки барои ба воя расонидани авлоди аз ҳар ҷиҳат баркамол нигаронида шудааст, тарбияи ҷавонон дар рӯҳи ватанпарварона аҳамияти устувор касб мекунад. Аз ин рӯ, абитуриентҳое, ки хизмати муддатноки ҳарбиرو дар сафи Қувваҳои Мусаллаҳи Республикаи Ўзбекистон гузашта, аз тарафи қумондонии қисми ҳарбӣ ба тавсиянома соҳиб шудаанд, зимни дохилшавӣ ба муассисаҳои таълими олии аз имтиёзи 50% истифода мебаранд.

Қарори раҳбари давлати мо Ш.М.Мирзиёев аз 4 апрели соли 2017 «Дар бораи даровардани тағйирот ба Қарори Президенти Республикаи Ўзбекистон аз 31 майи соли 2012 «Дар бораи чора-тадбирҳои иловагӣ оид ба такмили низоми имтиёзҳо ба шаҳрвандоне, ки дар сафҳои Қувваҳои Мусаллаҳи Республикаи Ўзбекистон хизмати ҳарбии муддатнокро гузаштаанд» ифодаи амалӣ ва давоми мантиқии саъйу ҳаракатҳо дар ин самт шуд.

Чунин имтиёзҳо ба шаҳрвандоне, ки хизмати муддатноки ҳарбиرو гузаштаанд, барои баланд бардоштани аҳамияти хизмати ҳарбӣ дар байни ҷавонон, дар соҳиб шудани онҳо ба дониш ва тайёрии хуб дар давоми хизмати ҳарбӣ, бешубҳа чун омили хоси рағбатноккунӣ хизмат мекунад.

ҚИСМИ I. АСОСҲОИ ҲУҚУҚИИ ХИЗМАТИ ҲАРБӢ

Дар ин қисм дар бораи Қонунҳои Республикаи Ўзбекистон "Дар бораи мудофия", "Дар бораи ўҳдадории умумии ҳарбӣ ва хизмати ҳарбӣ", Қарори Девони Вазирон "Дар бораи ташкил намудани хизмати резерви даъвати сафарбарии шаҳрвандони Республикаи Ўзбекистон", оиди Низом дар бораи ҳисоби ҳарбии шаҳрвандони Республикаи Ўзбекистон, саркашӣ кардан аз хизмати ҳарбӣ, ҷавобгарии интизомӣ ва ҷиноӣ барои ҷиноятҳои ҳарбӣ, Ҳангоми роҳ додан ба тартибшиканӣ ҳангоми хизмат, инчунин қоидаҳои асосии доктринаи мудофияи Республикаи Ўзбекистон, корҳои тарбиявӣ, сохтори Қувваҳои Мусаллаҳ, асосҳои интизому ҳарбӣ ва қоидаҳои арзиши ҳарбӣ, саломдиҳии ҳарбиёна, ўҳдадориҳои аскар пеш аз сафкашӣ ва дар саф маълумот дода шудааст.

Боби I. АСОСҲОИ ҚОНУНҲОИ РЕСПУБЛИКАИ ЎЗБЕКИСТОН ДАР БОРАИ МУДОФИА ВА ХИЗМАТИ ҲАРБӢ

1.1. Конституцияи Республикаи Ўзбекистон дар бораи ҳимояи Ватан

Дар Конституция, ки қомуси асосии Республикаи Ўзбекистон аст, асосҳои ба мудофия, бехатарӣ ва хизмати ҳарбӣ тааллуқдошта дар якҷанд моддаҳо ва боби XVI возеҳ нишон дода шудаанд.

Моддаи 1. Ўзбекистон — республикаи демократии суверен. Номҳои давлат "Республикаи Ўзбекистон" ва "Ўзбекистон" як маъноро ифода мекунанд.

Моддаи 3. Республикаи Ўзбекистон соҳти милли-давлатӣ ва маъмури-худудии худ, ҳокимияти давлатӣ ва низоми органҳои идоракуниро муқаррар мекунанд, сиёсати дохилӣ ва хориҷиро ба амал мебарорад.

Сарҳади давлатӣ ва худуди Ўзбекистон даҳлатнопазир ва яклухт мебошад.

Моддаи 125. Қувваҳои Мусаллаҳи Республикаи Ўзбекистон барои ҳимоя кардани суверенитети давлат ва яклухтии худудии он, осоиштагӣ ва бехатарии ҳаёти аҳоли ташкил карда мешавад.

Сохтори Қувваҳои Мусаллаҳ ва ташкил намудани онҳо бо қонун муқаррар мегардад.

Моддаи 126. Республикаи Ўзбекистон барои таъмини бехатарии худ ба дараҷаи кофӣ соҳиби Қувваҳои Мусаллаҳ мебошад.

Моддаи 17. Республикаи Ўзбекистон субъекти комилҳуқуқи муносибатҳои байналхалқӣ мебошад. Сиёсати хориҷии он ба қоидаҳои баробарии суверени давлатҳо, истифода набурдани қувва ё таҳдид накардан бо қувва, даҳлатнопазирии сарҳадҳо, бо роҳи сулҳ ҳал кардани низоъҳо, даҳлат накардан ба корҳои дохилии дигар давлатҳо ва дигар қоида ва меъёрҳои умумэтирофи ҳуқуқи байналхалқӣ асос меёбад. Республика ба мақсади таъмини манфиатҳои олии давлат, фаровонӣ ва бехатарии халқ метавонад иттифоқҳо созад, ба ҳамдӯстиҳо ва дигар сохторҳои байнидавлатӣ ҳамроҳ шавад ва аз онҳо ҷудо шуда барояд.

Моддаи 52. Ҷимоя кардани Республикаи Ўзбекистон – вазифаи ҳар як шаҳрванди Республикаи Ўзбекистон мебошад. Шаҳрвандон мувофиқи тартиби бо қонун муқарраршуда ўҳдадоранд хизмати ҳарбӣ ё муқобилро гузаранд.

Моддаи 93. 18. Ҳангоми ҳуҷум ба Республикаи Ўзбекистон ё сар задани зарурияти иҷрои ўҳадорӣ аз рӯи шартномаи мудофия кардани ҳамдигар аз таҷовуз ҳолати ҷанг эълон мекунад ва қарори қабул кардашро дар байни се рӯз ба тасдиқи палатаҳои Олий Маҷлиси Республикаи Ўзбекистон тақдим мекунад.

19. Дар ҳолати рӯй додани вазъияти фавқулодда (хавфи беруна, бетартибҳои оммавӣ, ҳалокати азим, офати табиӣ, эпидемияҳо) бо назардошти бехатарии шаҳрвандон, дар тамоми ҳудуди Республикаи Ўзбекистон ё баъзе ҷойҳои он ҳолати фавқулодда ҷорӣ мекунад ва қарори қабулкардари дар байни се рӯз ба тасдиқи палатаҳои Олий Маҷлиси Республикаи Ўзбекистон тақдим мекунад. Шартҳо ва тартиби ҷорӣ намудани ҳолати фавқулодда бо қонун муқаррар карда мешавад.

20. Сарфармондеҳи Олии Қувваҳои Мусаллаҳи Республикаи Ўзбекистон ба ҳисоб меравад, сарфармондеҳони Олии Қувваҳои Мусаллаҳро тайин ва аз вазифа озод мекунад, унвонҳои олии ҳарбӣ медиҳад.

1.2. Қонуни Республикаи Ўзбекистон "Дар бораи мудофия", мафҳуми мудофия

Нигоҳ доштани суверенитети Республикаи Ўзбекистон, яклухтии ҳудуд, даҳлатнопазирии сарҳадҳои он вазифаи асосии Қувваҳои Мусаллаҳ буда, дар нахустин рӯзҳои истиқлолият аз сабаби хел муҳим будани ин масъала, Қонун "Дар бораи мудофия", ки аз тарафи Олий Маҷлис қабул шуд, 3 июли соли 1992 аз тарафи нахустин Президенти

мо И. Каримов имзо шуд ва бо назардошти тағйиротҳо дар минтақа, сиёсати хориҷӣ ва дохилӣ ба ин қонун тағйиротҳо ва иловаҳо дохил карда, таҳрири нави он ба тасдиқ расид.

Вазифаҳои асосии Қонун "Дар бораи мудофия" муқаррар намудани асосҳои ҳуқуқии ташкил кардани мудофия ва идоракунии Қувваҳои Мусаллаҳи Республикаи Ўзбекистон, инчунин муайян кардани ваколатҳои органҳои давлатӣ, иштироки органҳои худидоракунии шаҳрвандон, корхонаҳо, муассисаҳо, ташкилотҳо ва шаҳрвандон дар таъмини мудофияи мамлакат мебошад.

Мудофия гуфта, маҷмӯи тадбирҳои сиёсӣ, иқтисодӣ, иҷтимоӣ-ҳуқуқӣ, ахборӣ, ташкилӣ ва ғайра барои таъмини ҳимояи суверенитети Республикаи Ўзбекистон, яклухтии ҳудуди он, ҳаёти осоишта ва бехатарии аҳоли фаҳмида мешавад.

Тамоилҳои асосии сиёсати давлат дар соҳаи мудофия аз инҳо иборатанд: истифода набурдани қувва бар зидди дигар давлат, пешгирии намудан ва бартараф кардани таҷовуз, ҳолатҳои ёрӣ расондани Республикаи Ўзбекистон ба давлатҳои бо шартномаҳо вобаста аз ин мустасно; мувофиқ ба меъёрҳои ҳуқуқӣ байналхалқӣ иштирок кардан дар сохторҳои коллективонаи бехатарӣ; иштирок накардан дар блокҳои ҳарбӣ-сиёсӣ, ҳамеша омода будан барои дафъи таҷовузҳо ба сохтори ҳарбӣ, ҷангҳои замонавӣ ва Қувваҳои Мусаллаҳ, иқтисодиёт, аҳоли, ҳудуд; рад кардани истехсол, азнав коркард, гирифтани, нигоҳ доштан, паҳн кардан ва ҷойгир намудани силоҳи ядрой ва дигар намудҳои силоҳи қатли ом; ба дараҷаи кофӣ будани мудофия; таъмини шараф будани хизмати ҳарбӣ.

Ташкил кардани мудофия инҳоро дар бар мегирад: офаридани шароити зарурӣ, ки ба пешгирии ва баргардонидани таҷовуз, ба ҳимояи мусаллаҳонаи муташаккилона аз таҷовузҳо ба Республикаи Ўзбекистон нигаронида шудаанд; ба амал баровардани сиёсати ягонаи давлат дар соҳаи мудофия, такмил додани сохтори ҳарбии давлат мувофиқи талабҳои замонавӣ; таъмини мувофиқат ва ҳаракати ҳамкорунаи тамоми қувва ва воситаҳои даркорӣ барои ҳалли вазифаҳои мудофия; пеш бурдани мониторинги вазъияти ҳарбӣ-сиёсӣ, таҳдидҳои аниқ ва потенциалӣ ба бехатарии миллӣ; кор карда баромадани чораҳои сиёсӣ, иқтисодӣ, ҳарбӣ, иҷтимоӣ-ҳуқуқӣ, ахборӣ, ташкилӣ ва ҳоказо барои пешгирии намудани ба ҷанг ва моҷароҳои мусаллаҳона кашида шудани Республикаи Ўзбекистон; мақбул намудани сохтор, нигоҳ доштани ҳолати тайёри, омодагии ҳамешагӣ, миқдор, сохт ва таркиби Қувваҳои Мусаллаҳ; таъмин кардани Қувваҳои Мусаллаҳ ба таври мувофиқ бо силоҳҳо, техникаи ҳарбии замонавӣ, молу мулкҳои ҳарбӣ-техникавӣ ва ашёвӣ, физо, дигар

воситаҳои моддӣ-техникӣ, энергетика ва дигар ресурсҳо, ба вучуд овардани захираҳои онҳо; ба нақша гирифтани истифодаи Қувваҳои Мусаллаҳ; дидани чораҳои самти сиёсии хориҷӣ барои ҳалли вазифаҳои мудофиа; тайёр кардани аҳоли ва ҳудуд ба мудофиа; таъмин кардани ҳифз ва ҳимояи сарҳади давлатии Республикаи Ўзбекистон; гузаронидани тадбирҳо доир ба ҳифзи аҳоли, иқтисодиёт ва объектҳои барои ҳаёт зарур аз силоҳи қатли ом; тайёрии сафарбарии Қувваҳои Мусаллаҳ, иқтисодиёти мамлакат, органҳои давлатӣ, органҳои худидоракунии шаҳрвандон, корхонаҳо, муассиса ва ташкилотҳо, инчунин аҳоли; ба вучуд овардани захираҳои бойгариҳои моддӣ барои захираҳои давлат ва сафарбарӣ; такмил додани базаи илмӣ, илмӣ-техникавӣ, маърифӣ, ҳарбӣ-саноатӣ, иқтисодӣ, ахборӣ ва қонунгузори мудофиа; тарбияи аҳоли дар руҳияи маънавий-ахлоқӣ ва ҳарбӣ-ватанпарварӣ ва аз ҷиҳати ахлоқӣ-руҳӣ тайёр кардани таркиби шахсии Қувваҳои Мусаллаҳ ба ҳимоя кардани давлат; дигар тадбирҳо доир ба ташкил кардани мудофиаи мамлакат.

Ҳолати ҷанг ҳангоми ҳуҷум ба Республикаи Ўзбекистон ё сар задани зарурияти иҷрои ўҳдадориҳои шартнома аз рӯи ҳимояи ҳамдигар аз таҷовуз, аз рӯи тартиби дар қонун пешбинишуда эълон карда мешавад. Дар ҳоли ногаҳон ба ҳудуди Ўзбекистон ҳуҷум кардан ё зада даромадани қўшунҳо фармондеҳии қўшунҳои округҳои ҳарбӣ ва органҳои ҳокимияти маҳаллии давлат эълон карда шудани ҳолати ҷангро мунтазир нашуда бояд тамоми чораҳои дафъ кардани ҳуҷум ё истило бинанд.

Аз вақти эълон шудани ҳолати ҷанг ё дар амал сар шудани ҳаракатҳои ҳарбӣ эътиборан *даври ҷанг* сар мешавад ва аз вақти эълон кардани боздоштгашавии ҳаракатҳои ҳарбӣ эътиборан, чунин ҳаракатҳо дар амал ба охир мерасанд. Дар шароити даври ҷанг аз тарафи Сарфармондеҳи Олии Қувваҳои Мусаллаҳ ташкил намудани органи ваколатдор мумкин аст, ки ба Қувваҳои Мусаллаҳ ва иқтисодиёти мамлакат раҳбариро ба амал мебарорад.

Бо эълон шудани ҳолати ҷанг ё қорӣ шудани ҳолати фавқулодда мумкин аст, ки сафарбарии умумӣ ё қисман сафарбарӣ эълон шавад. Тайёри дидан ба тадбирҳои сафарбарӣ ва тартиби гузаронидани онҳо бо ҳуҷҷатҳои қонун муқаррар карда мешавад.

Мудофиаи ҳудудӣ ба мақсади ҳифз ва ҳимояи сарҳади давлатии Республикаи Ўзбекистон, аз хуруҷҳо, вайронкориҳо ва ҳаракатҳои террористӣ ҳимоя кардани аҳоли, объектҳо ва коммуникатсияҳо, инчунин барои нигоҳ дошта истодани режими ҳолати фавқулодда ташкил карда ва ба амал бароварда мешавад. Вазифаҳо ва тартиби ҳаракатҳои ҳамкорунаи қувваҳои муҳофизатӣ, ки ба таъмини мудофиаи ҳудудӣ ҷалб мешаванд, бо ҳуҷҷатҳои қонунӣ муайян карда мешавад.

Моҷароҳои мусаллаҳона - низоъҳои ҷарбӣ дар доираи маҳдуд (ҳаракатҳо ва задухӯрдҳои яроқнок) ба ҳисоб меравад, дар он ҷанг эъон карда намешавад. Дар ҳоли сар задани моҷароҳои мусаллаҳона ва ба онҳо кашида шудани Республикаи Ўзбекистон, Қувваҳои Мусаллаҳ дар ҳол ҷораҳои бартараф намудани онро меандешад.

Ҳимоя кардани Республикаи Ўзбекистон, яклухтии ҳудуд ва истиқлолияти он - вазифаи конститутсиявии шаҳрвандони Республикаи Ўзбекистон мебошад. Шаҳрвандони Республикаи Ўзбекистон аз рӯи тартиби дар қонун муқарраршуда ўҳдадоранд хизмати ҷарбӣ ё муқобилро гузаранд, инчунин дар даври ҷанг мувофиқи қонун бино, иншоот, транспорт ва воситаҳои алоқаи дар тасарруфи мулки худ бударо барои эҳтиёҷи мудофиа воғузур кунанд, харҷи додашуда аз татарифи Девони Вазирон баъд мувофиқи тартиби муқарраршуда баргардонидани мешавад. Шаҳрвандон ҳуқуқ доранд иттиҳодияҳои ҷамоати ба мустаҳкам намудани қобилияти мудофиавии мамлакат қўмакрасон ташкил кунанд.

Республикаи Ўзбекистон дар асоси меъёр ва принципҳои умумэтирофшудаи иборат аз мудофиаи якка ва коллективона, ки ҳуқуқи байналхалқиро мустаҳкам мекунад, дар соҳаи нигоҳ доштани сохтори ҷарбӣ, осоиштагӣ ва беҳатарӣ ҳамкориро бо дигар давлатҳо ба амал мебарорад.

Боби II. АСОСҲОИ ҲУҚУҚИИ ХИЗМАТИ ҶАРБӢ

2.1. Қонуни Республикаи Ўзбекистон "Дар бораи ўҳдадории умумии ҷарбӣ ва хизмати ҷарбӣ". Мафҳуми ўҳдадории ҷарбии умумӣ ва моҳияти он. Намудҳои хизмати ҷарбӣ

Боз ҳам такмил додани ислоҳотҳои, ки дар мамлакат ба амал бароварда мешаванд, боиси тағйиротҳо дар Қувваҳои Мусаллаҳи Республика ҳам шуданд. Чунончи, қонуни дар таҳрири нав қабулшудаи "Дар бораи ўҳдадории умумии ҷарбӣ ва хизмати ҷарбӣ"-ро аз 12 декабри соли 2002 дида баромадан мумкин. Мувофиқи он, барои ҳимояи Республикаи Ўзбекистон, инчунин ба мақсади таъмини пур кардани сафҳои Қувваҳои Мусаллаҳ ва тайёр кардани резерви онҳо ўҳдадории ҷарбии шаҳрвандон ҷорӣ карда мешавад.

Ўҳдадории ҷарбии умумӣ ба хизмати ҷарбӣ тайёр кардани шаҳрвандонро, даъват ба хизмати ҷарбиро, аз рӯи даъват ё контракт гузаштани хизматро, хизмати резервро, хизмати муқобилро, ба қоидаҳои рӯйхати ҷарбӣ риоя карданро, чора ва тадбирҳои ҳифзи аҳолиро дар ҳолатҳои фавқулодда ё худ таҷовуз ба Ўзбекистон дар бар мегирад.

Мувофиқи Қонуни "Дар бораи ўҳдадории умумии Ҷарбӣ ва хизмати Ҷарбӣ" шаҳрвандони Республикаи Ўзбекистон, хусусан:

- шахсони ба хизмати Ҷарбӣ даъватшаванда ва дар участкаҳои даъватии ноҳия (шаҳр) қайд шудаанд — *даъватшавандагон*;

- шахсоне, ки дар хизмати ҳақиқии Ҷарбианд — *хизматчиёни Ҷарбӣ*;

- шахсони резерв ё захираи Қувваҳои Мусаллаҳ — *ўҳдадорони хизмати Ҷарбӣ*;

- бо сабабҳои гуногун ба рӯихати Ҷарбӣ гирифта нашудаанд ё аз рӯихати Ҷарбӣ бароварда шудаанд, аз ҷумла, шахсони ба истеъфо баромада — *шахсоне, ки ба хизмати Ҷарбӣ ўҳдадор нестанд* номида мешаванд.

Ўҳдадории Ҷарбии умумӣ ба шаҳрвандони хориҷӣ, ки дар ҳудуди Республикаи Ўзбекистон доимӣ ё муваққатан зинданӣ мекунанд ва шахсони бешаҳрвандӣ татбиқ карда намешавад. Шаҳрвандоне, ки бори аввал ба хизмати Ҷарбӣ даъват шудаанд ё ба таври ихтиёрӣ (контракт) даромадаанд, дар бораи садоқат ба халқ ва Президенти Республикаи Ўзбекистон қасамеди Ҷарбӣ қабул мекунанд.

Ўҳдадорони хизмати Ҷарбӣ, ки муқаддам қасамеди Ҷарбӣ қабул накардаанд, ҳангоми ҷалб шудан ба тайёриҳо ё даъват шудан аз рӯи сафарбарӣ қасамеди Ҷарбӣ қабул мекунанд. Хизмати Ҷарбӣ намуди алоҳидаи хизмати давлатии шаҳрвандони Республикаи Ўзбекистон дар боби иҷрои ўҳдадории Ҷарбии умумӣ дар сафи Қувваҳои Мусаллаҳ мебошад. Мувофиқи Қонуни "Дар бораи ўҳдадории умумии Ҷарбӣ ва хизмати Ҷарбӣ" намудҳои зерини хизмати Ҷарбӣ ҷорӣ карда шудаанд:

- хизмати Ҷарбии муддатнок;

- хизмати Ҷарбии резерви даъвати сафарбарӣ;

- хизмати Ҷарбӣ аз рӯи контракт;

- хизмати резервчӣён, ки дар сафҳои Қувваҳои Мусаллаҳ хизмати Ҷарбӣ гузаштаанд.

Дар даври сулҳ барои хизмати Ҷарбии муддатноки дар таркиби лавозимҳои аскари қаторӣ ва сержант, инчунин барои хизмат дар резерви даъвати сафарбарӣ шаҳрвандони аз синни ҳафта то бисту ҳафтсола, аз рӯи саломатӣ барои хизмат дар сафҳои Қувваҳои Мусаллаҳ созгор даъват карда мешаванд. Хизмати Ҷарбии муддатноки шаҳрвандон дар таркиби лавозимҳои аскари қаторӣ ва сержант, инчунин офитсерҳои муқаддам хизмати Ҷарбӣ нагузашта дар сафҳои Қувваҳои Мусаллаҳ дар муддати дар ҳуҷҷатҳои қонун муқарраршуда хизмати маҷбурӣ мебошад.

Муддатҳои хизмати Ҷарбии муддатнок ба ҳисоби календар:

- барои хизматчиёне, ки хизмати Ҷарбии муддатнокро дар таркиби лавозимҳои аскари қаторӣ ва сержант мегузаранд - *дувоздаҳ моҳ* (барои шахсони соҳиби маълумоти олий - *нӯҳ моҳ*);

• барои офитсероне, ки хизмати ҳарбии муддатнокро дар таркиби лавозимҳои офитсерӣ мегузаранд, нӯҳ моҳ муқаррар карда шудааст.

Мувофиқи Қонуни нави "Дар бораи ӯҳдадорӣ умумии ҳарбӣ ва хизмати ҳарбӣ", ки аз тарафи Олий Маҷлиси Республикаи Ўзбекистон аз 12 декабри соли 2002 қабул карда шудааст, даъвати шахрвандон ба хизмати ҳарбии муддатнок ва резерви даъвати сафарбарӣ дар асоси Қарори Девони Вазирони Республикаи Ўзбекистон дар як сол ду маротиба: моҳҳои апрел-май ва октябр-ноябр гузаронида мешуд. Мувофиқи Фармони Президенти Республикаи Ўзбекистон аз 20 ноябри соли 2008 "Дар бораи чора ва тадбирҳои оид ба тақмили шарту шароитҳои гузаштани хизмати ҳарбии шахрвандон дар сафҳои Қувваҳои Мусаллаҳи Ўзбекистон", ба мақсади боз ҳам тақмил додани Қувваҳои Мусаллаҳ даъват дар як сол як маротиба - моҳҳои феврал-март муқаррар карда шуд.

2.2. Қайд кардани шахрвандон дар участкаҳои даъватӣ.

Ўҳдадорӣҳои шахрвандон оид ба аз рӯйхат гузаштан.

Мавқуф гузоштани муддати даъват ба хизмати ҳарбӣ.

Озод кардан аз даъват ба хизмати ҳарбӣ

Қарори Президенти Республикаи Ўзбекистон камаш як моҳ пеш аз саршавии даъват дар воситаҳои ахбори оммавӣ эълон карда мешавад. Баъди эълон карда шудани Қарори Президент дар муддати дар даъватнома нишон додашуда ба пункти даъватӣ ҳозир шудани даъватшавандагон, аз ҷумла даъватшавандагоне, ки муваққатан дар рӯйхат истодаанд, шарт аст. Ба органҳои корҳои муҳофизатӣ ҳозир шудани шахрвандони синни даъватӣ, ки хизмати ҳарбии муддатнок ё хизмати резерви даъвати сафарбариро нагузаштаанд, инчунин даъватшавандагоне, ки аз ҷойи зисти доимӣ ба дигар ҷой кӯчида дар он ҷо ба рӯйхати ҳарбӣ қайд нашудаанд, шарт аст.

Ба тағйир додани ҷойи барӯйхатгирии ҳарбӣ ба даъватшавандагони синни ҳаҷдаҳ ва аз ҳаҷдаҳ гузашта фақат то эълон шудани Қарори Президенти Республикаи Ўзбекистон дар бораи даъвати наватӣ роҳ дода мешавад.

Баъди эълон шудани Қарори Президенти Ўзбекистон тағйир додани ҷойи барӯйхатгирии ҳарбӣ даъватшавандагон фақат дар ҳолатҳои зерин мумкин аст:

- агар ба дигар қор гузаронидани бошад;
- агар ба ҷойи нави зист кӯчида бошад;
- ба муассисаи таълимӣ дохил шуда бошад ва барои давом додани он рафтани бошад.

Мавҷудияти ин асосҳо бояд дар ҳуҷҷатҳои ба органҳои корҳои мудофиа тақдимшаванда тасдиқ ёбанд.

Дар ҳоли дар муддатҳои аз тарафи органҳои корҳои мудофиа муқарраршуда ба участкаҳои даъватӣ ҳозир нашудани шахрвандон, сабабҳои зерин узрнок ба ҳисоб мераванд:

- касалие, ки барои ба участкаи даъватӣ омадани шахрванд имкон надодааст;

- вафоти наздикон (падар, модар, додар, хоҳар, ҳамсар, фарзанд) ё касалии вазнини онҳо;

- офати табиӣ ё дигар ҳолатҳо, ки ба шахрванд вобаста набуда, барои ба участкаи даъватӣ омадан имкон надодааст.

Сабабҳои ҳозир нашудан бояд бо ҳуҷҷатҳои зарурӣ тасдиқ ёбанд.

Дар даври сулҳ шахрвандони зерин ба хизмати ҳарбии муддатнок даъват намешаванд:

- 1) падару модари даъватшаванда қобили меҳнат набуда, барои парвариши онҳо дигар писари ба воярасидаи қобили меҳнат набошад;

- 2) модар ё падари қобили меҳнати даъватшаванда танҳо буда, дар ихтиёри онҳо ду ва аз он зиёд фарзанди синни ба шонздаҳ нарасида бошад ва дигар писари ба воя расидаи қобили меҳнат надошта бошанд;

- 3) дар рӯзи даъват яке аз бародарони даъватшаванда дар хизмати ҳарбии муддатнок бошад;

- 4) дар тарбияи даъватшаванда як фарзанди ноболиғи бе модар бошад;

- 5) ҳамсари даъватшаванда ногирони гуруҳҳои яқум ё дуюм буда ду ва аз он зиёд фарзанд дошта бошад;

- б) шахсоне, ки нисбати онҳо корҳои тафтишӣ дар амал аст ё кори ҷиноятии онҳо дар суд дида мешавад.

Ба муносибати вафот, бетобии дуру дароз ё дигар сабабҳои узрнок шахсоне, ки камаш панҷ сол инҷониб даъватшавандаро ба ихтиёр гирифтаанд, ба падару модари вай баробар карда мешаванд.

Барои давом додани таҳсили рӯзона дар мактабҳои умумии таълим, литсей ва коллеҷҳои касбу ҳунар, инчунин муассисаҳои таълими олии ба донишҷӯёни таҳсилгиранда муддати даъват то анҷоми таҳсил мавқуф гузошта мешавад. Шахсоне, ки аз таҳсил дар муассисаҳои таълим барканор шудаанд, аз ҳуқуқи мавқуф гузоштани муддати даъват маҳрум мешаванд.

Даъватшавандагоне, ки асосҳои мавқуф гузоштани муддати даъватро гум кардаанд, инчунин, мувофиқи Қонуни "Дар бораи ӯҳдадорӣ умумии ҳарбӣ ва хизмати ҳарбӣ" шахсоне, ки ба ҳуқуқи мавқуф гузоштани муддати даъват ё барои озод кардан аз он асос надоранд ва бо сабабҳои гуногун ба хизмати ҳарбии муддатнок ё хизмати резерви даъвати

сафарбарӣ даъват нашудаанд, рӯзи даъват то ба синни бисту ҳафт расидан ҳангоми даъвати навбати ба сафҳои Қувваҳои Мусаллаҳ даъват мешаванд.

Дар даври сулҳ аз даъват ба хизмати ҳарбии муддатнок ё хизмати резерви даъвати сафарбарӣ инҳо озод карда мешаванд:

1) даъватшавандагоне, ки аз рӯи саломатӣ ба хизмати ҳарбӣ носозгор доништа шудаанд;

2) даъватшавандагоне, ки яке аз наздикони онҳо (бародар, хоҳар) ҳангоми гузаштани хизмат ҳалок шудаанд ё вафот кардаанд;

3) даъватшавандагоне, ки дар яке аз ташкилотҳои динии аз рӯйхат гузашта соҳиби рутба мебошанд.

Шахсони дар боло зикршударо бо розигии худ ба хизмати ҳарбӣ даъват кардан мумкин. Шаҳрвандони ба ҷавобгариӣ ҷиноятӣ кашидашуда, инчунин ҳолати судшавии онҳо нотаом ё бекорнашуда ба хизмати ҳарбӣ даъват намешаванд.

Шаҳрвандони зерин, ки ба талабҳои хизмати ҳарбӣ дар Республикаи Ўзбекистон ҷавоб медиҳанд, ба таври ихтиёрӣ (аз рӯи контракт) ба хизмати ҳарбӣ даромада метавонанд:

- ўҳдадорони ҳарбӣ ва занони синни то сисола, ки аз рӯи ихтисоси дар ҳисоби ҳарбӣ буда тайёрӣ надидаанд — ба хизмати ҳарбӣ дар таркиби лавозимҳои аскарони оддӣ;

- аскарони оддӣ, ки муқаддам аз рӯи контракт хизмати ҳарбӣ гузаштаанд ва ўҳдадорони хизмати ҳарбӣ дар таркиби сержантҳо то синни чилсола, инчунин ўҳдадорони ҳарбии то синни сисола, ки хизмати ҳарбии муддатнок ё хизмати резерви даъвати сафарбариро гузаштаанд ва аз рӯи ихтисоси дар ҳисоби ҳарбӣ буда тайёрӣ дидаанд — ба хизмати ҳарбӣ дар таркиби лавозимҳои аскарони оддӣ ва сержантҳо;

- занон ўҳдадорони ҳарбии синни то сисола - ба хизмати ҳарбӣ дар таркиби лавозимҳои аскарони оддӣ ва сержантҳо;

- шаҳрвандони синни аз ҳабдаҳ то бисту яксола, аз ҷумла, шаҳрвандоне, ки соли ба таҳсил қабул шудан синни ҳабдаҳро пур мекунанд, инчунин, ўҳдадорони хизмати ҳарбӣ, ки хоҳиши таҳсил дар муассисаҳои таълимии ҳарбӣ кардаанд ва соҳиби унвонҳои ҳарбии таркиби офитсерҳо нестанд, хизматчиёни ҳарбии аз синни ҳаҷдаҳ то бисту панҷсола - ба хизмати ҳарбӣ ба сифати курсантҳои муассисаи таълимии ҳарбӣ;

- офитсерони резерв ва захираи то синни чилсола — ба хизмати ҳарбӣ дар таркиби лавозимҳои офитсерӣ.

Шаҳрвандон бо вазорат, Қумитаи давлатӣ ва идораи ба хизмати ҳарбӣ тааллуқдошта дар бораи гузаштани хизмати ҳарбӣ контракт мебанданд.

Боби III. ГУЗАШТАНИ ХИЗМАТИ ҲАРБӢ. ХИЗМАТ ДАР РЕЗЕРВ

3.1. Гузаштани хизмати ҳарбӣ. Хизмат дар резерв

Тартиби гузаштани хизмати ҳарбии шаҳрвандони Ўзбекистон бо Қонун "Дар бораи ўҳдадории умумии ҳарбӣ ва хизмати ҳарбӣ" ва Низом дар бораи тартиби гузаштани хизмати ҳарбӣ муқаррар карда мешавад.

Ҳадди синни дар хизмат будан:

- барои аскарони оддӣ (матросҳо), сержантҳо (старшинаҳо), ки аз рӯи контракт хизмат мегузаранд — синни чилу панҷсолағӣ;
- барои офитсерони хурд — синни чилу сесолағӣ;
- барои офитсерони калон — синни чилу панҷсолағӣ, полковникҳо (капитанҳои дараҷаи якум) — синни панҷоҳсолағӣ;
- барои офитсерони унвонҳои генерал-майор, генерал-лейтенант — синни панҷоҳу панҷсолағӣ; барои офитсерони унвони генерал-полковник - синни шастсолағӣ муқаррар мешавад;

• мўҳлати хизмати хизматчиёни ҳарбии дорои дараҷаи илмӣ ва унвони илмӣ, инчунин тайёрии ҳуби касбӣ, дар лавозими фаолият дорои таҷрибаи калони қори амалӣ, аз рӯи саломатӣ барои гузаштани хизмати ҳарбӣ созгор аз тарафи роҳбарони вазоратҳо, Қумитаи давлатӣ ва идораҳои ба хизмати ҳарбӣ тааллуқдор мумкин аст, ки аз ҳадди синнии дар хизмат будан ба мўҳлати то панҷ сол дароз карда шавад.

Саршавии хизмати ҳарбӣ гуфта:

• барои ба хизмати ҳарбӣ даъватшудагон ва офитсерҳои дар захирадабуда — рӯзи ба мақсади ба қисми ҳарбӣ рафтан ба органи корҳои мудофия ҳозир шудан;

• барои ба хизмати ҳарбии аз рӯи контракт даромадагон рӯзи эътибор пайдо кардани контракт дар бораи гузаштани хизмати ҳарбӣ;

• барои даъватшавандагон, ўҳдадорони ҳарбӣ, ки ба муассисаҳои таълимии ҳарбӣ, инчунин ба муассисаҳои таълимии вазоратҳо, Қумитаи давлатӣ ва идораҳои, ки таҳсил дар онҳо ба хизмати ҳарбӣ баробар карда шудааст, дохил шудаанд - рӯзи дохил шудан ба муассисаҳои таълимӣ ҳисоб мешавад.

Рӯзи ба муносибати аз хизмати ҳарбӣ ба резерв хориҷ шудан ё ба истеъфо рафтан аз рӯйхати таркиби қисми ҳарбӣ бароварда шудан барои хизматчиҳои ҳарбӣ анҷом ёфтани хизмати ҳарбӣ ҳисобида мешавад.

ҳолатҳои зерин аз ин мустасно, агар хизматчиҳои ҳарбӣ:

- дар таъбири статсионарӣ бошад;
- дар таътили ҳомиладорӣ ва таваллуд (зانون-хизматчиёни ҳарбӣ) ё дар таътили парвариши кўдак бошад;

- асир бошад, дар гарав бошад;
- бедарак гум шуда бошад, мувофиқи тартиби дар қонун муайяншуда то чун бедарак гумшуда ё фавтида муқаррар шудан, инчунин дар дигар ҳолатҳои дар Низом дар бораи хизмати ҳарбиرو гузаштани шаҳрвандони Республикаи Ўзбекистон нишон дода шуда.

Аз хизмати ҳақиқии ҳарбӣ ҳолӣ кардани хизматчиёни ҳарбӣ аз рӯи асосҳои зерин ба амал бароварда мешавад:

1) ба ҳадди синни муқарраршудаи дар хизмати ҳарбӣ будан расидани хизматчиёни ҳарбӣ;

2) ба охир расидани мӯҳлати хизмати муддатнок;

3) ба охир расидани муддати контракт;

4) ба муносибати ихтисори штатҳо ё дигар чора-тадбирҳои ташкилӣ-штатӣ дар хизмат имконнопазир шудани истифодаи хизматчиӣ ҳарбӣ;

5) ба муносибати саломатӣ ва аз тарафи комиссияи ҳарбӣ-тиббӣ ба хизмати ҳарбӣ носозгор ёфтани вай;

6) мувофиқи ҳуҷҷатҳои қонун, ба муносибати бо ташаббуси яке аз тарафҳо пеш аз мӯҳлат бекор карда шудани контракт;

7) ба муносибати аз таҳсил дар муассисаи таълимии ҳарбӣ хориҷ карда шудан;

8) ҳангоми ба вазифаи хизмат нолоиқ шудан;

9) ба муносибати маҳрум шудан аз шаҳрвандии Республикаи Ўзбекистон;

10) ба муносибати аз унвони ҳарбӣ маҳрум гаштани хизматчиӣ ҳарбӣ;

11) эътибори қонунӣ пайдо кардани ҳукми суд.

Хизматчиёни ҳарбӣ аз хизмати ҳарбӣ ба резерв хориҷ карда мешавад, хизматчиёни ҳарбие, ки ҳангоми хориҷ шудан аз хизмати ҳарбӣ ба ҳадди синнусолии дар резерв будан расида бошанд ё барои хизмати ҳарбӣ носозгор шуда бошанд, ба истеъфо бароварда аз рӯйхати ҳарбӣ бароварда мешаванд.

Хизмат дар резерв

Дар моддаи 3 Қонуни Республикаи Ўзбекистон "Дар бораи хизмат дар резерви Қувваҳои Мусаллаҳ", ки моҳи апрели соли 2003 қабул карда шудааст, дар бораи хизмат дар резерв чунин мафҳум дода шудааст: "Хизмати ҳарбии шаҳрвандон барои ўҳдадорони хизмати ҳарбӣ аз ҷумлаи аскарони оддӣ, сержантҳо ва офитсерҳое, ки хизмати ҳақиқии ҳарбиرو, инчунин хизмат дар резерви даъвати сафарбарӣ гузаштаанд ва барои пур кардани сафҳои қўшун ва қисмҳои Қувваҳои Мусаллаҳро аз рӯи тақозои дараҷаи штати дар даври ҷанг, инчунин ба мақсади пурзўр кардани

қисмҳо аз рӯи тақозои даври ҷанг дар асоси ўҳдадории умумии ҳарбӣ ҷорӣ карда мешавад".

Ўҳдадорони хизмати ҳарбии резерв аз рӯи синнусол ба ду дараҷа тақсим мешаванд:

Хизматчиёни ҳарбӣ	Дараҷаи 1	Дараҷаи 2
Аскарони оддӣ ва сержантҳо	То 35-солаги	То 45-солаги
Офитсерони хурд	То 35-солаги	То 45-солаги
Офитсерони калон	То 45-солаги	То 55-солаги
Генералҳо	То 50-солаги	То 60-солаги

Ҳадди синнии дар резерви дараҷаи дуюм будан ҳадди синни дар хизмати ҳарбии резерв будан ба ҳисоб меравад. Ҳангоми расидан ба синни дар резерв будан ё аз рӯи саломатӣ, ўҳдадорони хизмати ҳарбӣ, ки мувофиқи тартиби муқарраршуда ба хизмати ҳарбии даври ҷанг носозгор доништа шудаанд, аз тарафи органҳои корҳои мудофия ба истеъфо бароварда шуда, аз рӯйхат берун карда мешавад.

Ўҳдадорони хизмати ҳарбӣ дар резерви Қувваҳои Мусаллаҳ ба тоифаҳои якум ва дуюм тақсим мешаванд. Резерви тоифаи якум барои пур кардани сафҳои қўшун ва қисмҳои ҷангӣ, шўъбаҳои таъминоти ҷангии Қувваҳои Мусаллаҳ ба дараҷаи штати даври ҷанг пешбинӣ шудааст.

Худи хизмати резерви тоифаи якум ҳам ба навбати якум ва дуюм тақсим мешавад. Сафи резерви навбати якум аз байни резервчиёни хеле хуб тайёридида, ки ба қисмҳо ва шўъбаҳои тааллуқдори Қувваҳои Мусаллаҳи Республикаи Ўзбекистон ҳамроҳ карда мешаванд, барои то ба дараҷаи штатҳои тақозои давраи ҷанг пур кардани сафҳои қўшунҳо, қисмҳо, шўъбаҳои Қувваҳои Мусаллаҳ пешбинӣ шуда, ба мақсадҳои ҷангӣ истифода бурдани онҳо ба нақша гирифта мешавад. Сафи резерви навбати дуюм аз байни резервчиёни қўшунҳо, қисмҳо, шўъбаҳои таркиби Қувваҳои Мусаллаҳ, ки ба шўъбаҳои таъминоти ҷангӣ ҳамроҳ карда нашудаанд, пур карда мешавад, дар ҳоли зарурат барои пур кардани сафи резервчиёни навбати якум ба нақша гирифта мешавад. Яъне, лозим доништа шавад, резерви навбати дуюм ба хизмат дар сафи резерви якум гузаронида мешавад.

Резерви дараҷаи дуюм барои то ба дараҷаи штатҳои тақозои давраи ҷанг пур кардани сафҳои шўъбаҳои дохилӣ ва таъминоти техникаи Қувваҳои Мусаллаҳ, дар ҳоли рӯй додани вазъиятҳои фавқуллода ё сар задани таҷовузи ҳарбӣ ба муқобили Республикаи Ўзбекистон, барои пурзўр кардани сохторҳо мувофиқи тақозои даври ҷанг пешбинӣ шудааст.

Ўҳдадорони хизмати ҳарбӣ, ки хизмати ҳарбиरो гузаштаанд ва дар резерв истодаанд — *резервчиён* номида мешаванд. Резервчиён аз тарафи органҳои корҳои мудофия ба рӯйхати ҳарбӣ гирифта мешаванд. Дар баробари ҳамин, мансубияти резервчиён ба тоифаҳо аз тарафи органҳои корҳои мудофия интихоб карда мешавад. Интихоб ва ба ҳисоб гирифтани резервчиён, дар ҳоли ба инобат гирифтани ихтисос, шароити оилавӣ, дараҷаи тайёрии ҳарбӣ, салоҳияти интеллектуалӣ ва нишондиҳандаҳои ҷисмонӣ, дар асоси принципи ҳудудӣ ба амал бароварда мешавад.

Барои то ба дараҷаи тақозои давраи ҷанг пур кардан ва пурзӯр намудани сафҳои қўшунҳо, қисмҳо, шўъбаҳои Қувваҳои Мусаллаҳи Республикаи Ўзбекистон офитсерҳои резерв камӣ кунанд, онҳо аз байни офитсерони захира, ки кафедра ва факултетҳои ҳарбии муассисаи таълими олиро хатм кардаанд, барномаи тайёр кардани офитсериро пурра гузаштаанд, интихобан гирифта мешавад.

Ба ҷараёни тайёркунии резервчиёни ба хизмати резерв интихобшуда штаби Муттаҳидаи Қувваҳои Мусаллаҳи Ўзбекистон раҳбарӣ мекунад. Тайёр кардани резервчиён дар ҳолатҳои зерин ба амал бароварда мешавад:

— ба лавозимҳои штатии муқарраршудаи даври сафарбарӣ тайёр кардани резервчиён;

— мувофиқи реҷаи сафарбарӣ тайёр кардан ба ихтисосҳои зурурӣ;

— ба тартиби ҷангӣ овардани дараҷаи штати даври ҷанг;

— барои тафтиши муқаррарии иҷроӣ баъзе тадбирҳои муқарраршуда;

— омўхтани силоҳҳо, истифода, нигоҳ доштани онҳо, азхуд кардани навъҳои нави силоҳҳо.

Ҳангоми ба тайёри ҷалб шудан резервчиён мувофиқи Қонунҳои дар амалбудаи Ўзбекистон, аз тарафи Девони Вазирон ба миқдори муқарраршуда пул ва дигар намуди таъминот мегиранд, дар даври тайёрии ҳарбӣ ҷойи кор, лавозим, маоши миёнаи кор нигоҳ дошта мешавад;

— дар давраи тайёри резервчиӣ ба тайёрии ҳарбӣ ҷалбшударо аз кор холи кардан, шартномаи меҳнатиро бекор кардани кордиҳанда мумкин нест. ҳолатҳои баста шудани корхона ё муассиса аз ин истисно.

Резервчи дар даври тайёри касал шавад ва касали баъди анҷоми тайёри ҳам давом кунанд, ҷойи кор нигоҳ дошта, аз рӯзи анҷоми тайёри, ба вай нафақаи муваққатан корношоямӣ пардохта мешавад.

Резервчиён метавонанд ба ҷойи тайёри ба воситаи автомобил (ғайр аз такси), транспорти роҳи оҳан бепул раванд;

— бепул мактубҳо гусел кунанд;

— дар муассисаҳои таълимӣ ҳарбӣ бепул муолиҷа гиранд.

Ҳаёти онҳо дар даври тайёрии ҳарбӣ аз тарафи давлат ҳатман бима (суғурта) карда мешавад. Дар даври иштирок дар тайёрии ҳарбӣ резервчиён

аз дигар ҳуқуқ ва имтиёзҳои барои хизматчиёни ҳарбии хизмати муддатноки ҳарбӣ муқарраршуда ҳам истифода мебаранд.

Ўҳдадорони хизмати ҳарбӣ ҳангоми дар резерв будан аз рӯи чора-тадбирҳои сафарбарӣ ба тайёрии ҳарбӣ ҷалб карда мешаванд. Муддати тайёрии ҳарбӣ, ки барои ўҳдадорони ҳарбии дар резервбуда пешбинӣ шудааст, ҳар сол барои резервчиёни тоифаи якум то си рӯз, барои резервчиёни тоифаи дуюм то понздаҳ рӯз шуданаш мумкин.

Ўҳдадорони хизмати ҳарбии резерв ва захира барои пешгири намудани вазъияти фавқулодда, ки ба фаолияти меъёрии ҳаёти Республикаи Ўзбекистон таҳдид мекунад ё баратарф кардани оқибатҳои он, дар асоси қарори Девони Вазирон ба муддати то ду моҳ ба тайёрии ҳарбӣ ҷалб шуданашон мумкин аст.

3.2. Имтиёзҳои хизматчиёни ҳарбии муддатнок

Ҳуқуқҳои хизматчиёни ҳарбӣ ва тартиби истифода аз онҳо бо қонунҳои Республикаи Ўзбекистон муқаррар карда мешавад. Ягон кас ҳуқуқ надорад, ки ҳуқуқҳои бо Конститутсия ва қонунҳои Республикаи Ўзбекистон кафолат додашудаи хизматчиҳои ҳарбию маҳдуд кунад. Аз ҳуқуқҳои худ истифода бурдани хизматчиёни ҳарбӣ бояд ба ҳуқуқҳо ва манфиатҳои ҷамъият, давлат, хизмати ҳарбӣ, ба ҳуқуқҳои дигар хизматчиёни ҳарбӣ ва шаҳрвандони гуногун зарар нарасонад.

Давлат муҳофизаи иҷтимоӣ ва ҳуқуқии хизматчиёни ҳарбию кафолат медиҳад, оид ба офаридани дараҷаи муносиби зист, беҳтар намудани шароити хизмат ва маишии онҳо чора-тадбирҳоро ба амал мебарорад. Таъмин ва ҳимоя кардани ҳуқуқҳои хизматчиёни ҳарбӣ ба зиммаи ҳокимияти давлатӣ ва органҳои маҳаллии худидоракунии ҳифзи ҳуқуқ, судҳо ва органҳои идоракунии ҳарбӣ ва командирҳо воғузур мешавад.

Аз ҷумла, хизматчиёни ҳарбӣ, ки хизмати ҳарбии муддатнокро дар сафҳои Қувваҳои Мусаллаҳ мегузаранд, аз имтиёзҳои дар Конститутсияи Республикаи Ўзбекистон ва дигар қонунҳо, низомҳои ҳарбӣ нишон додашуда пурра истифода мебаранд. Аскар-матросҳо, сержант-старшинаҳо, офитсерҳое, ки дар сафҳои Қувваҳои Мусаллаҳи Республикаи Ўзбекистон хизмати ҳарбӣ мегузаранд, аз ҳуқуқи иштирок дар интиҳобот ба Олий Маҷлис, интиҳоботи маҳаллӣ, референдум ва дигар ҳуқуқҳои истифода мебаранд.

Хизматчиёни ҳарбӣ, ки ба хизмати ҳарбии муддатнок даъват шудаанд ҳангоми ба қўшунҳо гусел кардан ва ба захира ҷавоб додан, барои ба манзили доимии зист рафтан аз тарафи давлат бо масрафи роҳ, хўроки рўзона таъмин карда мешаванд. Хизматчиёни ҳарбӣ, ки хизмати ҳарбии

муддатнокро мегузаранд, аз имтиёзи истеъмоли маҳсулоти хўрокворӣ ва гирифтани маоши моҳона дар меъёри аз тарафи Девони Вазирон муқарраршуда истифода мебаранд.

Хизматчии ҳарбӣ то даъват шудан ба хизмат дар ягон ташкилот кор карда истода бошад, ҷойи кораш нигоҳ дошта шуда, муддати дар хизмат буданаш ба ҳисоби стажи умумии муттасил дохил мешавад. Хона, хонадоне, ки то ба хизмати ҳарбии муддатнок мезист, нигоҳ дошта мешавад. Хизматчиёни ҳарбӣ, ки то ба даъват дар муассисаҳои таълимӣ таҳсил мегирифтанд, ҳангоми ба захира хориҷ шудан соҳиби имтиёзи аз рӯи курси худ ба ҳамон муассисаҳои таълимӣ гашта барқарор шудан мебошанд.

Бо қарори Девони Вазирони Республикаи Ўзбекистон аз 3 октябри соли 1994 хизмати ҳарбии якмоҳаи хизматчиёни ҳарбии муддатнок ба стажи меҳнати думоҳа баробар карда мешавад. Ин яъне - хизмати ҳарбии якунимсолаи аскар ва сержантҳои хизмати ҳарбии муддатнок ба стажи сесолаи меҳнат баробар ҳисобида мешавад. Мувофиқи қарори мазкур бо хотима ёфтани муддати хизмати хизматчиёни ҳарбии муддатнок, аз тарафи қисми ҳарбӣ тавсифнома дода шавад, дар санҷишҳои тести дохилшавӣ ба муассисаҳои таълими олий ва миёнаи махсус ба балли тестҳо 10% илова пешбинӣ шуда буд.

Дар Қарори Президенти Республикаи Ўзбекистон аз 31 майи соли 2012 "Дар бораи чора-тадбирҳои иловагӣ оид ба тақмили низоми имтиёзҳо ба шахрвандоне, ки дар сафҳои Қувваҳои Мусаллаҳи Республикаи Ўзбекистон хизмати ҳарбии муддатнокро гузаштаанд" чунин имтиёз 27% буд. Ба ин қарор 4 апрели соли 2017 аз тарафи Президенти Республикаи Ўзбекистон тағйирот дароварда шуд ва мувофиқи Қарори рақами 2867-и Президент ин имтиёз ба миқдори 50% муқаррар карда шуд. Роҳнамое, ки аз тарафи қумондони қисми ҳарбӣ барои дохилшавӣ ба муассисаи таълими олий дода мешавад, дар давоми се сол амал мекунад. Ин дар навбати худ, имконияти ҷавонони дар хизмати ҳарбӣ бударо барои дохилшавӣ ба муассисаи таълими олий боз зиёдтар намуд.

Дар асоси ин қарор маоши моҳонаи хизматчиёни ҳарбии муддатнок ду баробар, миқдори пуле, ки ҳангоми ҷавоб аз хизмати ҳарбӣ дода мешавад - то ҳашт баробари камтарин маоши моҳона ё 20 баробар зиёд карда шуд. Давлати мо ба аъзоҳои оилаи хизматчиёни ҳарбӣ ҳам имтиёзҳо дод. Дар даври хизмати ҳарбии муддатноки фарзандон аъзоҳои оила аз андозаи замин озод карда мешаванд. ҳаминро алоҳида таъкид кардан лозим, ки дар шароити дар деҳот зистани ва соҳиби заминҳои шахсии ба деҳқонӣ асосёфта будани бештар аз 60% аҳоли барои оилаҳои хизматчиёни ҳарбӣ чунин имтиёз хеле сабуқӣ фароҳам меорад.

Дар давоми хизмати тамоми тоифаҳои хизматчиёни ҳарбӣ дар асоси Карори рақами 498-и Девони Вазирон аз 26 январи соли 1994, аз тарафи давлат ҳатман бима (суғурта) карда мешавад. Мувофиқи қарор, агар хизматчиӣ ҳарбӣ дар ҳоли вобаста ба хизмат ҷароҳати тан гирифта, ногирони гурӯҳи 1 шавад ба вай ба миқдори 75% 7-солаи камтарин маоши маҳнати дар республикаи мо муқаррашуда, ногирони гурӯҳи 2 шавад 50%, ногирони гурӯҳи 3 шавад 30%, намуди вазнини ҷароҳати тан гирифта бошад 20 %, ҷароҳати сабук гирифта бошад 10% пули товон пардохта мешавад. Ба аъзоёни оилаи хизматчиёни ҳарбӣ, ки ҳангоми иҷрои вазифаи хизматӣ ҳалок шудаанд, ба миқдори маоши моҳонаи 7-сола пули товон пардохта мешавад.

Агар хизматчиёни ҳарбии ба захирафта дар бораи ба кор даромадан муроҷиат кунанд, роҳбарони органҳои маҳаллии ҳокимият, муассиса, ташкилот ва муассисаҳои таълимӣ бояд, ки дар муддати як моҳ онҳоро бо кор таъмин намоянд. Мактуби аскар, матрос, сержант ва старшинаҳо, аз қисмҳои ҳарбӣ ҳамчунин ба манзили хизмати ҳарбии онҳо бепул гусел карда мешавад. Файр аз ин, дар даври хизмати ҳарбӣ онҳо соҳиби имтиёзҳои хизмати муассисаҳои тиббӣ, гирифтани дорувор мешаванд.

Боби IV. ҚУВВАҲОИ МУСАЛЛАҲИ РЕСПУБЛИКАИ ЎЗБЕКИСТОН - ТАШКИЛОТИ ҲАРБӢИ ДАВЛАТ, АСОСИ МУДОФИАИ РЕСПУБЛИКАИ ЎЗБЕКИСТОН

4.1. Ташкил шудани Қувваҳои Мусаллаҳи Республикаи Ўзбекистон. Роҳбарӣ ба Қувваҳои Мусаллаҳ. Оқруғҳои ҳарбӣ

Дар Доктринаи ҳарбӣ, ки 30 августи соли 1995 аз тарафи Олий Маҷлиси Республикаи Ўзбекистон қабул карда шуд, дар асоси сиёсати ҳарбии давлати мо самт ва тамоилҳои фаъолият ва сохтори ҳарбӣ муайян шудааст. Доктрина афкор ва қоидаҳои асосӣ ва расман қабулшудаи назария ва амалиёти ҳарбию, ки барои кадрҳои ҳарбии ташкилотҳои давлатӣ ҳатмӣ ба ҳисоб меравад, инъикос мекунад, вазифаҳои стратегии ҳозира, тамоилҳои сохтори ҳарбӣ ва шартҳои дастгирӣ намудани Қувваҳои Мусаллаҳ, масъалаҳои ба мудофия тайёр кардани Қувваҳои Мусаллаҳ, халқ ва мамлакатро аз ҷиҳати илмӣ асоснок мекунад.

Дар ҳоли ба инобат гирифтани вазъияти ҳарбӣ-сиёсии минтақа, ислоҳотҳое, ки дар Қувваҳои Мусаллаҳ ба амал бароварда мешаванд, инчунин сиёсати дохилӣ ва хориҷии мамлакат соли 2000-ум дар Республикаи Ўзбекистон доктринаи мудофия ба вуҷуд омад. Доктринаи мудофия қисми таркибии концепсияи умумидавлатии бехатарии миллӣ буда, дар муносибат ба сиёсати хориҷӣ, масъалаҳои муносибати байни-

давлатӣ, муаммоҳои ҷанг ва сулҳ ба тавзеҳи қомилан нав асос меёбад.

Баробари тағйиротҳои таркибӣ дар муносибаҳои байналхалқӣ, шиддатнокӣ, пайдо шудани дудмонҳои нави моҷароҳо, фаъол шудани намудҳои экстремизм ва терроризм масъалаҳои қобилияти мудофия ва мустақкам намудани бехатарӣ аҳамияти хос касб мекунад. Аз ин рӯ, дар доктринаи мудофия, Ўзбекистон ба сифати давлати суверен ва субъекти муносибатҳои байналхалқӣ таъкид менамояд, ки сиёсати хоричӣ ва мудофияи худро ба мақсадҳои осоиштагии тамоми малакатҳо, даҳлат накардан ба корҳои дохилии дигар давлатҳо, ҳимоя кардани суверенитет ва истиқлолияти онҳо, сулҳи умум, барқарории иҷтимоӣ-сиёсӣ ва бесилоҳгардонӣ равон мекунад.

Қувваҳои Мусаллаҳ иттиҳодияҳо, қўшунҳо ва қисмҳои ҳарбӣ, инчунин дигар сохторҳои ҳарбию дар бар мегирад, ки барои бартаарафсозӣ ва пешгирии ҷанг ва моҷароҳои силоҳӣ, манфиатҳои миллий, суверенитет, яклухтии ҳудуд, инчунин осоиштагии ҳаёти аҳолии Республикаи Ўзбекистон аз тарафи давлат ташкил карда шуда, дар идорони давлат қарор гирифтааст. Қувваҳои Мусаллаҳ фаъолияти худро дар асоси тамоилҳои устувори қонун, роҳбарии марказонидашуда ва яккасарварӣ, омодагии доимӣ ба ҳолати ҷангӣ ва сафарбарӣ, инчунин риояи интизоми ҳарбӣ ба роҳ мемонад ва ба амал мебарорад. Объектҳои ҳарбӣ, бино ва иншоотҳо, силоҳу яроқ, тамоми намудҳои техникаи ҳарбӣ ва дигар молу мулкҳои ҳарбӣ мулкҳои давлат ба ҳисоб меравад ва дар тасарруфи Қувваҳои Мусаллаҳ меистад.

Роҳбариро ба Мудофия ва Қувваҳои Мусаллаҳ Президенти Ўзбекистон – Сарфармондеҳи Олии Қувваҳои Мусаллаҳ ба амал мебарорад.

Дар даври ҷанг вазири Мудофияи Ўзбекистон дар айни вақт қонишини Сарфармондеҳи Олии Қувваҳои Мусаллаҳ ба ҳисоб меравад.

Аз рӯи иҷрои вазифаҳои Қувваҳои Мусаллаҳ роҳбарии тезкорро ба онҳо сардори штаби муттаҳидаи Қувваҳои Мусаллаҳ ба амал мебарорад.

Вобаста аз хавфи ҳарбӣ, ҷангҳои ҳозиразамон ва вазъияти географии минтақаи мо сохти ташкилӣ ва истифодаи стратегии Қувваҳои Мусаллаҳ муайян карда мешавад. Дар истифодаи Қувваҳои Мусаллаҳ аз ҷиҳати стратегӣ ба мақсади афзудани тезкории онҳо ташкил кардани округҳои ҳарбӣ дар ҳудуди республика муқаррар шудааст. Дар малакати мо чор округи ҳарбӣ ташкил шудааст. Инҳо: *округи ҳарбии Тошканд, округи ҳарбии Шарқӣ, округи ҳарбии Шимолӣ-ғарбӣ ва округи ҳарбии махсуси Ҷанубӣ-ғарбӣ.*

Округи ҳарбӣ иттиҳодияи ҳудудии ҳарбӣ-маъмури ва тезкор-стратегии умумқўшунӣ мебошад, ки дар самтҳои оператсионӣ бехатарӣ ва яклухтии ҳудудии Республикаи Ўзбекистонро таъмин мекунад. Округҳои ҳарбӣ вазифаҳои ба зиммаи худ гузошташударо ба иҷро мерасонанд, инчунин мувофиқи ҳуҷҷатҳои қонун қарорҳо қабул мекунад.

4.2. *Вазифаҳо ва таркиби ҷарбӣ-стратегии Қувваҳои Мусаллаҳ. Органҳои асосии идораи ҷарбӣ*

Қувваҳои Мусаллаҳ дар айни замон вазифаи ҳимоя кардани ҳаёт ва озоиштагии шаҳрвандонро ба зиммаи худ мегиранд. Мувофиқи Устави Ташкилоти Давлатҳои Муттаҳида, ҳуқуқи ҷудонопазири иборат аз худмудофиакуниро ба амал мебарорад, ба дараҷаи зарурӣ соҳиби қудрати ҷарбӣ ва қобилияти мудоғиба шудани давлатро таъмин менамояд.

Дар доктринаи характер ва оқибатҳои ба ҷангҳои ҳозиразамон хосро ба инобат гирифта, муқаррар карда шудааст, ки вазифаи асосии стратегии ҷарбӣ баргараф кардани ҷанг ва таҷовузи ҷарбӣ мебошад ва:

- *дар даври сулҳ* - ба дараҷаи кифоя нигоҳ доштани ҳолати таъмин намудани кафолати қобилияти мудоғибаии давлат, даҳлатнопазирии республика, пешгирии намудани иғво ва таҷовузиҳои эҳтимолии бар зидди суверенитет ва яклухтии ҳудуди он, таъмин намудани тайёрии ҳамешагии ҳаматарафаи Қувваҳои Мусаллаҳ барои баргараф кардани ҳучумҳо ҳам ба тарзи мустақил ва ҳам ба тарзи ҳамкории тарафайн бо Қувваҳои Мусаллаҳи давлатҳои иштирокчиҳои Шартнома дар бораи беҳатарии умумӣ;

- *дар даври ҷанг* - ба таври кафолатнок баргардонидани таҷовуз, яқоя бо қувваҳои худ, дар асоси протоколи мувофиқ бо Республикаи Ўзбекистон, дар ҳамкории бо ҳамкории қувваҳои ҷарбии дигар давлатҳо ба истилоғар додани зарбаи ҳалокатовар мебошад.

Таркиби Қувваҳои Мусаллаҳ аз қўшунҳои хушкӣ, қўшунҳои мудоғиба аз ҳучуми ҳавоӣ ва қувваҳои ҷарбии ҳавоӣ, қўшунҳои муҳандисӣ-сохтмонӣ, қўшунҳои сарҳадӣ, қўшунҳои ҷарбии Хизмати беҳатарии миллии, қўшунҳои дохилии Вазорати корҳои дохилӣ иборат мебошад.

Қўшунҳои хушкӣ

Қўшунҳои хушкӣ - яке аз намудҳои сермиқдори Қувваҳои Мусаллаҳ буда, дар ҳаракати яқоя бо дигар намуди қўшунҳо ба иҷрои вазифаҳо оид ба баргардонидани таҷовуз нисбат ба Ўзбекистон, сарфи назар аз ҷойи содиршуда пешбинӣ шудааст.

Ба таркиби қўшунҳои хушкӣ қисмҳои мототирандоз, танк ва артиллерия, шўъбаҳои мудоғиба аз ҳучумҳои ҳавоӣ, қисмҳои қувваҳои ҳаракати тезкор (десант), қисм ва шўъбаҳои таъминот дохил мешаванд.

Қисмҳои мототирандоз — асоси қўшунҳои хушкӣ, манбаи таркиби ҷанговар ба ҳисоб меравад. Онҳо барои дафъи нишонҳои заминӣ ва ҳавоӣ бо силоҳҳои пурқудрат, танкҳо, тўпҳо ва миномётҳо, ракетаҳои идорашавандаи зиддитанк, комплекс ва сохторҳои зенитӣ, воситаҳои самараноки разведка ва идора таъмин шудаанд.

Қисмҳои танкӣ — қувваи асосии зарбадиҳанда, ки дар шароити ҷангҳои замонавиро пеш бурдани қўшунҳо дар хушкӣ ба иҷрои вазифаҳои муҳим нигаронида шуда, воситаи пурқудрати ҷанги силоҳӣ мебошад. Танкҳои замонавӣ, ки ҷанговарони Ўзбекистон имрӯз идора мекунанд, дорои хусусияти баланди ҷанговарӣ, соҳиби ҳимояи боэтимоди зирехдор буда, дар шароитҳои қўху адир, ноҳамворӣ, ҳудудҳои бераҳа ҳам ба тай намудани масофаҳои дур қодир мебошанд. Онҳо ҳатто дар шароити истифода шудани силоҳи ядрои ҳам ба пеш бурдани ҷанг мувофиқ карда шудаанд.

Қисмҳои артиллерия — дар иҷрои вазифаҳои ҷанговарона қувваи асосӣ (оташӣ) инчунин воситаи муҳими тезкори тактикӣ. Имкониятҳои оташфишонии тўпҳои замонавӣ, сохторҳои реактивӣ, гаубитсаҳо, миномётҳо, қисмҳои артиллерия, ки дар ихтиёри онҳо қарор доранд, самаранокии ҳаракатҳои ҷанговаронаро меафзоянд.

Роли қисмҳои қувваҳои ҳаракати тезкор (десант) — дар айни рӯзҳо хеле афзудааст. Десантчиён бо машинаҳои ҷанговар, сохторҳои худҳаракати артиллерия, танкҳо, бронетранспортёрҳо, воситаҳои самараноки зиддитанкӣ ва зенитӣ, артиллерияи милдор ва реактивӣ, силоҳҳои пурқуввати автоматикӣ, ускунаҳои замонавии алоқа ва идоракунии таъмин карда шудаанд. Десантчиёни мамлакати мо қисми ба дараҷаи баланд тайёршуда ва тезкор (мобил) мебошад. Онҳо бо ёрии авиатсияи ҳарбии нақлиётӣ метавонанд вазифаҳои гузошташударо нисбати истехкомҳои душман дар марраҳои наздик ва хеле дарун ба таври мустақил, инчунин ба воситаи ҳаракатҳои байниҳамдигарӣ бо дигар қисм ва шўбаҳо бо муваффақият иҷро кунанд.

Қўшунҳои мудофия аз ҳучуми ҳавой ва қувваҳои ҳарбии ҳавой

Қўшунҳои мудофия аз ҳучуми ҳавой - намуди қўшуне, ки барои ба зудӣ ҳаракат кардан дар баргараф намудани ҳар гуна ҳучумҳои ҳавой ба Республикаи Ўзбекистон ҳамеша омода аст ва разведкаи радиолокатионии сарҳадҳои ҳавоии мамлакатро таъмин мекунад.

Қўшунҳои мудофия аз ҳучуми ҳавой барои ҳимояи марказ ва ҳудудҳои маъмури-сиёсӣ, саноатӣ-иқтисодӣ, гуруҳҳои қўшунҳо, объектҳои ҳарбӣ ва дигар объектҳои муҳим аз ҳучуми ҳавоии душман пешбинӣ шудааст.

Қўшунҳои мудофия аз ҳучуми ҳавой ба таркиби шахсии баландмалака, ки ба ҳал кардани маҷмӯи тамоми вазифаҳои гузошташуда қодир аст, комплексҳои зенитӣ-ракетадори замонавии барои дафъи объектҳои масофаҳои наздик, миёна ва дур пешбинишуда, ки бо самаранокии худ

фарқ карда меистад, стансияҳои радиолокатиони ба муайян кардани воситаҳои идораи автоматикунонидашуда ва бартарафкунандаи нишонҳо дар тамоми диапазонҳои баланд қодир соҳиб мебошад.

Қувваҳои ҳарбии ҳавоӣ — барои иҷрои вазифаҳои аз ҳаво истода ба авиатсияи душман, қўшунҳои хушкӣ он, объектҳои давлатӣ ва низоми идораи ҳарбии он, салоҳияти паси fronti ва ҳарбӣ-иқтисодӣ, коммуникатсияҳои транспортии он талафот расонидан, ба амал баровардани разведкаи ҳавоӣ, инчунин, барои дастгирии қўшунҳои хушкӣ бо ёрии авиатсия, интиқоли десантчиёни ҳавоӣ, қўшун ва воситаҳои моддӣ бо роҳи ҳавоӣ пешбинӣ шудааст.

Қувваҳои ҳарбии ҳавоӣ дорои самолёт, вертолёт, аппаратҳои бе лётчик идорашавандаи бо силоҳҳои самаранок, воситаҳои навигатсия, сохторҳои радиоэлектронӣ мучаҳҳаз буда, онҳо дар ҳар гуна шароитҳои обу ҳаво, шабу рӯз, дар ҳар гуна баландӣ ба иҷрои вазифаи ҷанговарона қодиранд.

Қўшунҳои муҳандисӣ-сохтмонӣ

Қўшунҳои муҳандисӣ-сохтмонӣ — дар даври сулҳ ба таъмини тараққиёти инфранизоми Қувваҳои Мусаллаҳ ва иҷрои барномаи стратегии иқтисодии давлат, дар даври ҷанг ба иҷрои корҳои сохтмони биноҳои мудофиа, коммуникатсия ва корҳои халоскунӣ-авария пешбинӣ шудааст.

Бунёд ва сохтмони шахрчаҳои ҳарбӣ ва казармаҳои аскарӣ, ҷойҳои истиқоматӣ барои аъзои оилаҳои хизматчиёни ҳарбии таркиби офитсери дар асоси шартномаи берун аз муддат, клубҳои аскарӣ, ошхона ва ҷойхонаҳо, мактаб барои фарзандони хизматчиёни ҳарбӣ, биноҳои боғча, госпитал ва пунктҳои тиббӣ, парк барои техникаи ҷангӣ ва силоҳ, анбор ва гаражҳо - ин ҳама вазифаҳои қисмҳо ва шўъбаҳои сохтмонӣ мебошад.

Қўшунҳои сарҳадӣ

Қўшунҳои сарҳадии Хизмати бехатарии миллӣ — сиёсатро доир ба сарҳад ба амал мебарорад, ҳимоя ва ниғаҳбонии сарҳадҳои давлатро ташкил мекунад.

Хизмати бехатарии миллӣ:

- идораи фаъолияти қўшунҳои сарҳадиро ба амал мебарорад;
- фаъолияти органҳои идораи давлатиро дар ҷойҳо, органҳои ҳокимияти давлатии маҳаллӣ, ташкилотҳои нодавлат ва ноτιҷоратиро дар соҳаи ҳимоя ва бонии сарҳади давлатӣ танзим мекунад;
- қўшунҳои сарҳадӣ имрӯз намуди мустақили қўшун буда, эшелони аввали ҳимояи сарҳади давлатиро ташкил медиҳад.

Роҳ надодан ба тарзи ғайриқонунии тағйири хати сарҳади давлатӣ,

пешгири кардани фитнаҳои ҳарбӣ ва ҳоказо дар сарҳади давлатӣ, роҳ надодан ба тарзи гайриқонунии бурида гузаштани сарҳади давлатӣ, муайян кардан ва боздошти вайронқунандагони сарҳади давлатӣ, ба амал баровардани назорат аз болои риоя кардани режими сарҳади давлатӣ, режими назди сарҳади давлатӣ, режими пунктҳои аз сарҳади давлатӣ гузаронанда, ба амал баровардани аз рӯи тартиби муқарраршуда аз сарҳади давлатӣ гузаронидани шахсон, воситаҳои нақлиёт, молу мулк ва ҳайвонот, инчунин муайян кардани воситаҳои нақлиёт ва мувофиқи тартиби муқарраршуда боздошт намудани онҳо. Пешгири кардани вайронкунии ҳуқуқ оид ба вайрон намудани режими сарҳади давлатӣ, гузаронидани тафтишҳои наздисарҳадӣ ва амалиётҳо ба ўҳдадории қўшунҳои сарҳадӣ дохил мешаванд.

Қўшунҳои дохилии Вазорати корҳои дохилӣ

Қўшунҳои дохилӣ — дар таркиби Вазорати корҳои дохилӣ ташкил карда шуда, вазифаҳои асосии он дар ҳамкории бо органҳои милитсия аз нигоҳ доштани тартиботи ҷамоатӣ дар ҷойҳои зисти аҳоли, корхонаҳои гуногуни хоҷагии халқ ва дигар ҷойҳо, ҳимоя кардани манфиатҳои ҳуқуқӣ ва қонунии шахрвандон, ҳифз намудани ташкилотҳо, идораҳо, муассисаҳо аз ҷинояткорӣ ва дигар ҳаракатҳои зиддиҷамъияти иборат мебошад.

Вазифаи асосии Хизмати бехатарии миллии Вазорати вазъиятҳои фавқулодда ва дигар вазоратҳо, ташкилотҳо инчунин сохторҳои ҳарбӣ иҷро кардани вазифаҳои ба худ хоси таъмини бехатарии миллии, пешгири кардани вазъиятҳои фавқулолдаи табиӣ ва техногенӣ, барҳам додани оқибатҳои онҳо ва бонӣ намудани корхона ва муассисаҳои хоҷагии халқ ба ҳисоб меравад, ки ҳаёти инсонро таъмин мекунад.

Органҳои асосии идоракунии ҳарбӣ

Аз маҷмӯи тадбирҳои сиёсӣ, иқтисодӣ, иҷтимоӣ-ҳуқуқӣ иборат будани мудофиаи давлатро ба назар гирифта, Олий Кенгаши Республикаи Ўзбекистон ваколатҳои Президенти Республика, Девони Вазирон, Вазорати мудофиа, вазоратҳо, идораҳо, ҳокимияти давлатӣ, корхонаҳо, муассиса ва ташкилотҳоро муқаррар намудааст.

Мувофиқи Қонуни "Дар бораи мудофиа" Президент оид ба таъмин намудани қобилияти мудофиаи республика, дар ҳолатҳои таҷовузи яроқнок ба манфиатҳои давлат ҳимоя кардани суверенитет, яклухтии ҳудуди он чораҳои зарурӣ қабул мекунад; сохтори Қувваҳои Мусаллаҳ, реҷаҳои стратегияи онҳоро тасдиқ мекунад; ба Қувваҳои Мусаллаҳ дар

бораи пеш бурдани ҳаракатҳои ҷангӣ, дар ҳолатҳои фавқулодда истифода аз онҳо фармон медиҳад.

Ба ваколатҳои Президент эълон кардани сафарбарии умумӣ ё қисман, дар ҳоли ҳуҷуми яроқнок ба республика эълон кардани ҷанг, дар даври ҷанг қорӣ намудани актҳои меъёрӣ ва боздоштани фаъолияти онҳо; ба ҳам мувофиқ сохтани фаъолияти органҳои давлатӣ дар соҳаи мудофия; пеш бурдани музокираҳо доир ба масъалаҳои ҳарбӣ ва имзо кардани протоколҳои байналхалқӣ; ба мансабҳои ҳарбӣ таъин намудани шахсон аз таркиби офитсерҳои баландмартаба; додани унвонҳои ҳарбӣ ва махсус ба онҳо дохил мешаванд.

Дар қонунгузори ба доираи ваколатҳои Олий Маҷлис дар соҳаи ҳарбӣ тасдиқ намудани концепсияи мудофия, қасамеди ҳарбӣ, бино ба тавсияи Президент вазири мудофия; ба амал баровардани назорат аз болои иҷроӣ қонунҳо доир ба масъалаҳои сохтори ҳарбӣ, аз ҷиҳати иҷтимоӣ-ҳуқуқӣ ҳимоя кардани хизматчиёни ҳарбӣ ва аъзои оилаи онҳо; тасдиқ кардани Фармонҳои Президенти Республикаи Ўзбекистон дар бораи ба хизмати ҳарбӣ сафарбар намудан ва аз хизмати ҳарбӣ озод кардани шахрвандон, қорӣ кардани ҳолати ҳарбӣ, эълон кардани ҷанг дар ҳолати таҷовузи яроқнок, имзо намудани шартномаи сулҳ ҳангоми боздоштани ҳаракатҳои ҳарбӣ, оид ба иҷроӣ ўҳдадорӣҳо аз рӯи протоколҳои байналхалқӣ вобаста ба нигоҳ доштани сулҳ, бехатарӣ, дар ҳоли зарурат оид ба истифодаи Қувваҳои Мусаллаҳ; ратификатсия ё эълон кардани беэътибории протоколҳои байналхалқии республика аз рӯи масъалаҳои ҳарбӣ; додани унвони олии ҳарбӣ ба Сарфармондеҳи Олии Қувваҳои Мусаллаҳ дохил карда шуданд.

Ба ваколатҳои Девони Вазирон раҳбарӣ ба фаъолияти тамоми сохторҳои, ки аз рӯи таъмин кардани мудофия ба он тобеъ аст, таъмин намудани Қувваҳои Мусаллаҳ бо силоҳ, техникаи ҳарбӣ ва дигар воситаҳои моддӣ; ба ҳисоб гирифтани ҳаҷми ресурсҳои моддӣ-техникӣ, хӯрокворӣ, сару либос ва дигар ашёҳо барои эҳтиёҷи Мудофия ва Қувваҳои Мусаллаҳ, шумораи шахрвандони ба хизмати ҳарбӣ ва муқобил даъватшавандаи республика, инчунин пеш бурдани ҳисоби ҳарбии даъватшавандагони хизмати ҳарбӣ ва муқобил; қабул кардани қарор дар бораи ба хизмати ҳарбӣ даъват намудан ва ба захира баровардани хизматчиёни ҳарбии хизмати ҳақиқии муддатнок, сафарбарӣ ва аз хизмати ҳарбӣ озод намудан дохил мешаванд.

Девони Вазирон речаҳои ҷамъоварии бойигариҳои моддии давлат ва сафарбариро тасдиқ мекунад; ба тайёр намудани хоҷагии халқ ба сафарбарӣ, пурзӯр кардани сафарбарӣ ва тартиби кори шароити ҳолати

чанг гузаронидани он раҳбарӣ мекунад; кафолатҳои иҷтимоӣ-ҳуқуқии хизматчиёни ҷарбӣ, хизматчиёни ҷарбии дар истеъфобуда ва оилаҳои онҳо, инчунин оилаҳои хизматчиёни ҷарбӣ, ки ҳангоми иҷрои вазифа ҳалок шудаанд, вафот кардаанд, беному нишон гум шудаанд ё ба асири афтидаанд, масъалаҳои моддӣ, маишӣ ва таъминоти нафақаро ҳал мекунад; муассисаҳои таълимии олий ва миёнаи ҷарбии ба таълими ҳунари ҷарбӣ ихтисос додашударо ташкил мекунад ё онҳоро мебандад.

Қонуни Республикаи Ўзбекистон "Дар бораи мудофия" ба доираи ваколатҳои вазоратҳо, ҳокимияти давлатӣ ва идораҳои маҳаллӣ вазоратҳои иҷроқунандаи фармоишҳои ҷарбӣ, барои тайёрии сафарбарии соҳа ба расонида додани маҳсулотҳои зарурии барои эҳтиёҷи мудофия пешбинишударо ҷавобгар мекунад, соҳа мувофиқи речаи тайёрии сафарбарӣ дар даври чанг доир ба таъмини фаъолияти барқарор тадбирҳоро ба амал мебарорад.

Ҳокимиятҳо ва идораҳои маҳаллӣ барои иҷрои қонунҳои оид ба соҳаи таъмин намудани тайёрии сафарбарии хоҷагии халқ масъул мебошанд; расонида додани маҳсулотҳои маҳаллии зарури инчунин бо об, гармӣ ва энергияи электр таъмин кардани қисмҳои ҷарбӣ ва муассисаҳоро ба амал мебароранд, воситаҳои алоқа медиҳанд, хизмати коммуналӣ-маишӣ ва ҳоказо мерасонанд; манфиатҳои мудофияро дар назар гирифта мувофиқи қонунҳо, замин ҷудо мекунанд ва истифодаи онро ба назорат мегиранд; мувофиқи муқаррароти қонунҳо ба қисмҳои ҷарбӣ, муассисаҳои Қувваҳои Мусаллаҳ, муассисаҳои таълимии ҷарбӣ, корхона ва ташкилотҳо биноҳои хизматӣ ва ҷойҳои зист ҷудо мекунанд, аз рӯи роҳ надодан ба хатту ҳаракатҳои зиддиқонунӣ нисбат ба объектҳои ҷарбӣ, хизматчиёни ҷарбӣ, оилаҳои онҳо чораву тадбирҳо меандешанд.

Боби V. ХИЗМАТЧИЁНИ ҶАРБӢ ВА МУНОСИБАТҲОИ БАӢНИ ОНҲО. ИНТИЗОМИ ҶАРБӢ

Аз таърих маълум, ки саркардаҳои бузург дар идора кардани қўшунҳои худ қонун ва қоидаҳои муайян ҷорӣ кардаанд. Чун асос ба ин гуфтаҳо, тузукоти Амир Темурро овардан мумкин аст. Амир Темур дар қисми дуёми тузукоти худ ба масъалаҳои нигоҳ доштани сипоҳиён, идора кардани онҳо алоҳида эътибор додааст. Таҷрибаҳои Амир Темур оид ба идорақунии давлат ва армия дар мамлакатҳои ҷаҳон ба миқёси васеъ истифода шудааст. Соли 1628 дар Ҳиндустон, соли 1783 дар Англия, соли 1868 дар Эрон, соли 1894 дар Россия чоп шудани Тузукот далели он мебошад. Инчунин, ба Низомҳои армияҳои бисёр мамлакатҳо каме бошад ҳам асос гузоштааст.

Дар Қувваҳои Мусаллаҳи мо ҳуҷрати расмии меъёрӣ-ҳуқуқӣ, ки ташкил намудани ҳаёт, фаъолияти рӯзмарра, шарту шароитҳои шахсии хизматчиёни ҳарбӣ, мустақкам кардани меъёрҳои ахлоқ ва интизоми ҳарбӣ ва роҳу равиши ташкил кардан ва гузаштани хизмати ҳарбиरो танзим мекунад, инчунин асоси ҳаракатҳои ҷангии қисм ва шӯъбаҳоро муқаррар менамояд — ин Низомҳои умумқўшунӣ мебошанд.

Низомҳои қўшунӣ асосҳои тайёрии ҳарбии намудҳои қисм ва шӯъбаҳои ҳарбии Қувваҳои Мусаллаҳ ва пеш бурдани ҳаракатҳои ҳарбиरो муқаррар менамоянд. Низомҳои умумқўшунӣ қоидаҳои умумӣ барои ҳамаи намудҳои қўшунҳои Қувваҳои Мусаллаҳ мебошанд, ки муносибатҳои байниҳамдигарии хизматчиёни ҳарбӣ, ўҳдадорӣ ва ҳуқуқҳои умумӣ ва мансабии онҳо, тартиби гузаштани хизмати гарнизони дохилӣ, қаровули ва ҳоказоро муқаррар менамоянд.

Бино ба Фармони Президенти Республикаи Ўзбекистон — Сарфармондеҳи Олии Қувваҳои Мусаллаҳ аз 9 октябри соли 1996 Низомҳои зерини асосии умумқўшунӣ тасдиқ шуданд: Низоми хизмати дохилии Қувваҳои Мусаллаҳи Республикаи Ўзбекистон, Низоми интизомии Қувваҳои Мусаллаҳи Республикаи Ўзбекистон, Низоми хизмати Гарнизон ва қаровулии Қувваҳои Мусаллаҳи Республикаи Ўзбекистон, 14 октябри соли 1996 бошад, бо фармони вазири Мудофиа Низоми Сафи Қувваҳои Мусаллаҳи Республикаи Ўзбекистон ба амал ҷорӣ карда шуд.

Ҳар як низом як самти ҳаёти ҳарбиरो ба тартиб меандозад. Масалан, дар Низоми Хизмати дохилӣ ўҳдадорихои умумии хизматчиёни ҳарбӣ ва муносибати байни онҳо, тартибу қоидаҳои дохилӣ, ўҳдадорихои шахсони мансабдор, масъалаҳои ҳаёти рӯзмарра ва шароитҳои маишӣ, ҷойгиркунии хизматчиёни ҳарбӣ, пеш бурдани хизмати дохилӣ акс ёфтаанд.

Низоми интизомии Қувваҳои Мусаллаҳ моҳияти хизмати ҳарбӣ, ўҳдадорихои хизмати ҳарбӣ доир ба риоя кардани он, шаклҳои рағбат ва таъсири интизомӣ, ҳуқуқҳои командир (сардор)ҳоро оид ба истифода бурдани онҳо, инчунин шартҳои додани таклиф, ариза, шикоятҳо, тартиби дида баромадани онҳоро муайян мекунад.

Дар байни Низомҳои умумқўшунӣ Низоми хизмати Гарнизон ва қаровули мавқеи алоҳида дорад. Он хизмати қаровулиро чун гузаштани вазифаи ҳарбӣ муқаррар намуда, масъалаҳои ташкил кардан ва гузаштани хизмат, ўҳдадорихои шахсони мансабдор ва хизматчиёни ҳарбӣ, гузаронидани тадбирҳо бо иштироки қўшунро дар бар мегирад.

Низоми Саф усулҳои дар саф истодан ва роҳ гаштан, бо силоҳ ва бе силоҳ ҳаракат кардан, пиёда ва дар машинаҳо саф кашидани шӯъбаҳои хурд ва қисмҳои ҳарбӣ, иҷрои саломии ҳарбӣ, тартиби гузаронидани

бозрасии сафӣ, ўҳдадориҳои хизматчиёни ҳарбӣ доир ба саф истодан ва зимни дар саф будан, талабҳо оиди дар саф истодан ва ба роҳ гаштан омӯзонидани онҳо, инчунин, усулҳои ҳаракати хизматчиёни ҳарбӣ дар майдони ҷанг ва ҳаракати онҳо ҳангоми ҳучуми ногаҳонии душманро муқаррар мекунад.

Республикаи Ўзбекистон бо роҳи барпо намудани ҷамъияти демократии ҳуқуқии ба иқтисодиёти бозор асосёфта пеш меравад. Бинобар дар Низомҳои умумқўшунии Қувваҳои Мусаллаҳ муҷассам гардидани тамоми меъёрҳои ҳуқуқӣ ва ахлоқӣ, лозим аст, ки ҳар як хизматчиӣ ҳарбӣ онҳоро хуб омӯзад ва риоя кунад, инчунин бо масъулият ба иҷро расонад. Низом гавари комёбиҳои ҳарбӣ аст. Дар байни ҳарбиён чунин гап ҳаст: "Аз рӯи Низом хизмат кунӣ, эҳтирому эътибор меёбӣ!"

5.1. Ўҳдадориҳои умумии хизматчиӣ ҳарбӣ. Унвонҳои ҳарбӣ ва аломатҳои фарқкунанда. Сардор ва тобеон. Калонҳо ва хурдҳо, ҳуқуқ ва ўҳдадориҳои сардорони мустақим ва бевосита

Хизматчиӣ ҳарбӣ — шахсе мебошад, ки хизмати ҳақиқии ҳарбиро иҷро мекунад. Вай ҳимоячиӣ Ватан, Ўзбекистони соҳибистиқлол аст. Дар Қувваҳои Мусаллаҳи Ўзбекистон хизматчиёни ҳарбӣ ба таркиби аскар ва матросҳо, сержант ва офитсерҳо (хурд, калон, олий) тақсим мешаванд.

Хизматчиӣ ҳарбӣ дар чараёни ҳимоя кардани Ватани худ соҳиби масъулияти шахсӣ мебошад. Хизматчиёни ҳарбии Қувваҳои Мусаллаҳи Ўзбекистон дар фаъолияти хизмати ба қонунҳо, талабҳои низомҳои ҳарбӣ амал мекунанд ва бо фаъолияти дигар ташкилотҳои ҷамъиятӣ ва иттиҳодияҳо, ки мақсадҳои сиёсӣ доранд, алоқаманд буда наметавонанд.

Хизматчиӣ ҳарбӣ:

Ҳўдадор аст, ки ба унвони олии "ҳимоячӣ"-и Республикаи Ўзбекистон бошарафона сазовор бошад, ору номус ва шўҳрати ҷангии Қувваҳои Мусаллаҳ, қисми ҳарбии ҳарби худ, обрўи унвони ҳарбии худро эъзоз намояд, ба қасамёди ҳарбӣ содиқ монад, ба халқи худ содиқона хизмат кунад, истиқлолияти давлатӣ ва яклухтии ҳудуди Республикаи Ўзбекистонро бо матонат ва маҳорат то охири қатраи хуни худ, ҳатто ҷони худро дарег надошта ҳимоя кунад, қарзи ҳарбии худро иҷро намояд; ба талабҳои Конститутсияи мамлакат, низомҳои ҳарбиро иҷро кунад; ба машаққатҳои хизмат вобаста ба вазифаҳои ҳимояи Республикаи Ўзбекистон босубот тоқат кунад; мунтазам донишҳои касби ҳарбиро омӯзад, маҳорати омўзиши аскарӣ худро такмил диҳад; силоҳ ва техникаи ҳарбии ба вай супоридашударо донанд, дар ҳолати ҳамеша омодагӣ нигоҳ дорад, мулки ҳарбиро эҳтиёт кунад; ҳалол, боинтизом, ҷасур бошад,

ҳангоми ичрои вазифаи қарзи ҳарбӣ ташаббусҳои оқилона нишон диҳад; ба командирҳо (сардорҳо) бечунучаро итоат кунад ва онҳоро дар ҷанг ғимоя намояд, байрақи қисми ҳарбиरो эҳтиёт кунад; ба одобу қоидаҳои гашту гузори аскарӣ риоя кунад ва саломи ҳарбиरो иҷро намояд, ҳамеша аз рӯи русум либоси озода ва саранҷом пӯшад, ватанпарварӣ зоҳир кунад, дӯстии байни халқҳоро қадр кунад, ба мустақкам намудани бародарии байни миллат ва халқҳо имконият офарад.

Хизматчиӣ ҳарбӣ дар ҷараёни хизмат ба Ватан бояд роҳи осон начӯяд, истифодаи роҳҳои фиребгарӣ, дурӯғ, ки барои шаҳрванди Ўзбекистон иснод аст, барои вичдони шахсӣ, барои муносибат бо сардорон ва рафиқон метаванад хатарҳои ҷиддӣ ба миён орад. Ба ибораҳои пурҳикмати халқ аз қабилӣ "Дар ҳаёт чизи аз ҳама асосӣ — хизмати ҳалол ба Ватан аст", "Хизмат кардан ба Ватан - қарзи муқаддас аст" амал кардан лозим.

Командирҳои худро қадр кардани аскарон олитарин фазилати бародарии ҳарбӣ ба ҳисоб меравад. Дар вазъиятҳои, ки ҳар гуна фалокат рӯй доданаш мумкин аст, барои нигоҳ доштан ва аз хатар ҳалос кардан ҳаёти командир ҳамеша бояд тайёр бошад. ғимоя кардани командир дар майдони ҷанг яке аз анъанаҳои аҷоибӣ аскарон дар Қувваҳои Мусаллаҳ мебошад. Ибораҳои "Худро нагуфта командирро ҳалос кун", "Командирро дар ҷанг, чун худро дар ҳаёт, ғимоя кун" дар байни аскарон беҳуда садо намедиҳанд.

Хизматчиӣ ҳарбӣ ўҳдадор аст, ки бародариро эъзоз намояд, ҳаёти худро дарёғ надошта рафиқонашро аз хавфу хатар ҳалос кунад, ору номус ва қадру қимати ҳар якеро эҳтиром намояд, ба дағали ва таҳқир нисбати худ ва дигар хизматчиёни ҳарбӣ роҳ надиҳад, онҳоро аз ҳаракатҳои нолоиқ боз дорад. Ибораҳои зерин аз тарафи халқ беҳуда гуфта нашудаанд: "Дӯст афзоя — ба ғалаба ноил мешавӣ", "Дар ҷанг дӯстро дастгирӣ кунӣ - хатарро аз худ дафъ мекунӣ", "Ёриӣ ту ба рафиқон — афзудани обрӯи взводи ту аст". Хизматчиӣ ҳарбӣ бояд ба талабҳои бехатарии хизмати ҳарбӣ, беморӣ, ҷароҳат бардоштан ва огоҳии сўхтор риоя кунад, ба обутоби ҷисмонии ҳаррӯза, машқҳо эътибор диҳад, аз одатҳои зарарнок (кашидан ва нўшидан) худро дур гирад.

Хизматчиӣ ҳарбӣ ҳангоми ҳаракатҳои ҷангӣ ҳатто агар аз қисми ҳарбии (шўъбаӣ) худ ҷудо ва дур, дар муҳосира монда бошад ҳам, барои ҳалосӣ аз асиршавӣ ба душман муқовимати шадид нишон дода, дар ҷанг то ба охир бояд қарзи аскарӣ худро иҷро кунад.

Унвонҳои ҳарбӣ ва аломатҳои фарқкунанда

Унвонҳои ҳарбии Қувваҳои Мусаллаҳи Ўзбекистон ба шахсоне, ки аз тайёрии махсуси ҳарбӣ оид ба намудҳои қўшунҳо гузаштаанд, даври

болоравиро аз мавқеи хизмат ба ҳисоб гирифта, дар асоси низомҳои хизмат дода мешавад. Унвонҳои ҳарбӣ ба аскар, матрос, сержант, старшинаҳо, дар асоси нишондоде, ки аз тарафи Вазорати муҳофизати Республикаи Ўзбекистон оғоз шудааст, ба амал бароварда мешавад. Унвонҳои ҳарбӣ ба таркиби офитсерҳои калон ва хурд дар асоси тартиби коркарди Девони Вазирони Республикаи Ўзбекистон дода мешавад.

Унвонҳои ҳарбии хизматчиёни ҳарбии Қувваҳои Мусаллаҳи Республикаи Ўзбекистон

Оид ба қўшун	Оид ба кишти
Таркиби аскарон (расми 1)	
Аскар қатори (курсант)	Матрос (курсант)
Таркиби сержантҳо (расми 1)	
Сержанти хурд Сержант Сержанти калон	Старшинаи дараҷаи 2-юм Старшинаи дараҷаи 1-ум Сарстаршина
Таркиби офитсерҳои хурд (расми 2)	
Лейтенант Лейтенанти калон Капитан	Лейтенант Лейтенанти калон Капитан-лейтенант
Таркиби офитсерҳои калон (расми 3)	
Майор Подполковник Полковник	Капитани дараҷаи 3-юм Капитани дараҷаи 2-юм Капитани дараҷаи 1-ум
Таркиби генералҳо	
Генерал-майор Генерал-лейтенант Генерал-полковник Генерали армия	

Унвони олии ҳарбӣ дар Қувваҳои Мусаллаҳ — генерали Армия буда, ин унвон дар даври ҷанг ба Сарфармондеҳи Олии Қувваҳои Мусаллаҳи Республикаи Ўзбекистон, инчунин, ба вазири муҳофизати Республикаи Ўзбекистон дода мешавад.

Мувофиқ ба унвони ҳарбии хизматчиёни ҳарбии дорои ихтисосҳои ҳисоби ҳарбии тиббӣ ё ветеринария калимаҳои "Адлия", "Хизмати тиббӣ" ёки "Хизмати ветеринария" гузошта мешавад. Масалан, лейтенанти хизмати тиббӣ, капитани хизмати ветеринария, генерал-майори хизмати тиббӣ, генерал-полковники адлия.

ПОГОНҲОИ ХИЗМАТЧИЁНИ ҲАРБИИ ХИЗМАТИ ҲАРБИИ МУДДАТНОК ВА АЗ РЀИ ШАРТНОМА



Расми 1.

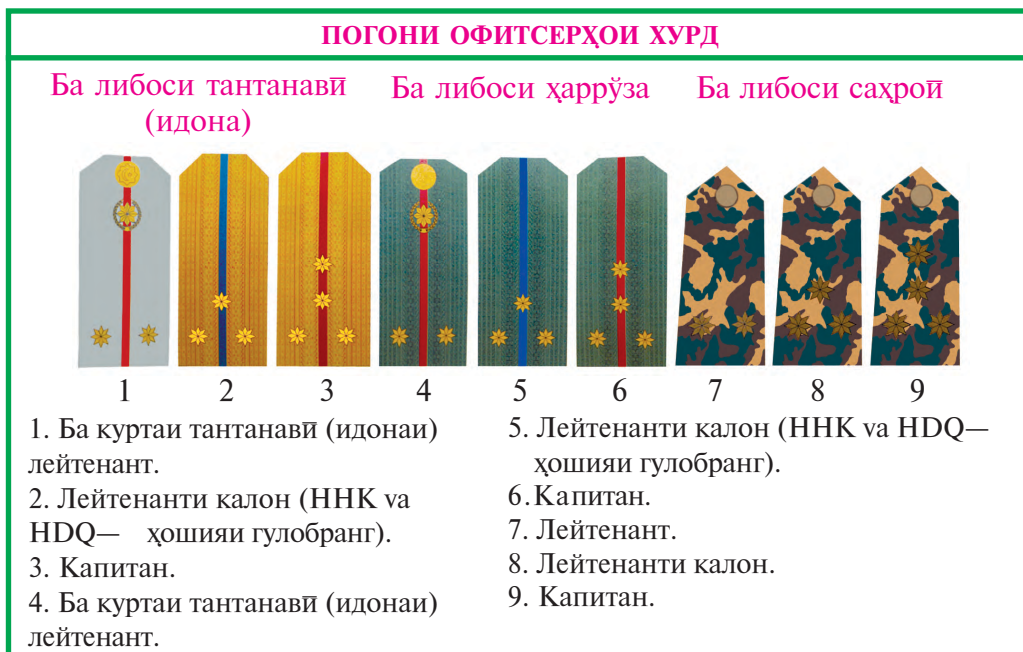

Расми 2.

* Ранги погонҳои либоси ҳарбӣ вобаста ба вақти иҷрои вазифа тағйир ёфтаниш мумкин.

ПОГОНИ ОФИТСЕРҶОИ КАЛОН

Ба либоси тантанавӣ (идона)



1 2 3

1. Майор.
2. Подполковник.
3. Полковник.

Ба либоси ҳаррӯза



4 5 6

4. Майор.
5. Подполковник.
6. Полковник.

Ба либоси саҳроӣ



7 8 9

7. Майор.
8. Подполковник.
9. Полковник.

Расми 3.

ПОГОНИ ГЕНЕРАЛҶО

Ба либоси тантанавӣ (идона)



генерал-майор
(ба кургаи
тантанавӣ (идона))



генерал-лейтенант



генерал-полковник



генерали
армия



генерал-майор
(ба либоси
ҳаррӯза)



Генерал-лейтенант



генерал-полковник



генерали
армия

Ба либоси саҳроӣ



Генерал-майор



Генерал-лейтенант



Генерал-полковник



Генерали армия

Расми 4.

ЭМБЛЕМАҲОИ НАМУДҲОИ ҚЎШҮН ВА ХИЗМАТҲОИ ВАЗОРАТИ МУДОФИАИ ЎЗБЕКИСТОН

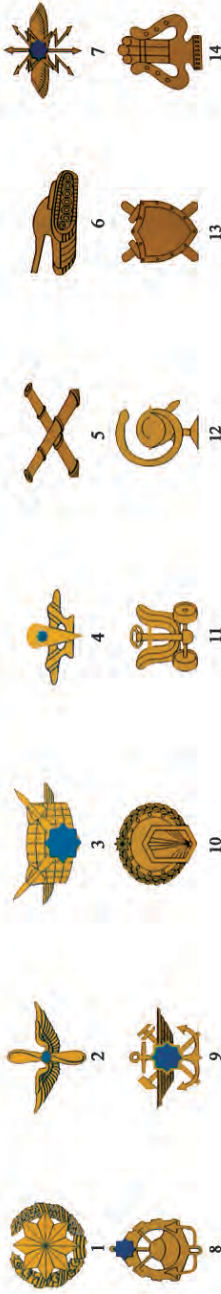

1. Қўшунҳои мототирандоз. 2. Қувваҳои ҳарбии ҳавоӣ. 3. Қўшунҳои мудофиа аз ҳаво. 4. Қўшунҳои десантӣ ҳавоӣ. 5. Артиллерия. 6. Қўшунҳои танк. 7. Қўшунҳои алоқа. 8. Мутахассисҳои қўшунҳои муҳандисия. 9. Хизмати ҳаракатҳои ҳарбӣ. 10. Мутахассисҳои қўшунҳои химиявӣ. 11. Қўшунҳои автомобилӣ. 12. Хизмати тиббиёт ва ветеринария. 13. Адлия. 14. Дирижёри ҳарбӣ ва мушиқачиён.

СИТОРАҲО ДАР ПОГОНҲОИ ХИЗМАТЧИЁНИ ҲАРБӢ

Ситораҳои офитсёрҳо

Ситораҳои офитсёрҳои хурд



15

16

17

Ситораҳои офитсёрҳои калон



18

19

20

Ситораҳои генералҳо



21

22

15. Ба либоси тантанавӣ (идона) ва ҳаррӯза. 16. Ба либоси тантанавӣ (идона) ва ҳаррӯза. 17. Ба либоси тантанавӣ (идона) ва ҳаррӯза. 18. Ба либоси саҳроӣ. 19, 20. Ба либоси тантанавӣ (идона). 21. Ба либоси ҳаррӯза. 22. Ба либоси саҳроӣ.

Тугмаи либосҳо

Тугмаи калон барои либоси офитсёрҳо, хизмагчиён аз рӯи контракт, хизмати мудатнок ва курсантҳои муассисаҳои таълими олии ҳарбӣ



23



24



25



26



27



28

Тугмаи хурд барои либоси генералҳо

Тугмаи калон барои либоси генералҳо

23. Ба либоси тантанавӣ (идона) ва ҳаррӯза. 24. Ба палтои зимистона ва тирамоҳӣ-бахорӣ. 25. Ба погон ва кулоҳ. 26. Ба либоси тантанавӣ (идона) ва ҳаррӯза. 27. Ба палтои зимистона ва тирамоҳӣ-бахорӣ. 28. Ба погон ва кулоҳ.

Расми 5.

Ба унвони ҳарбии шаҳрвандони дар резерв, захира ё истеъфобуда мувофиқан "резерв", "захира" ё "истеъфо" ҳамроҳ карда мешавад.

Ба унвони ҳарбии сержант (старшина)ҳо номи қўшун ё намуди хизмат ҳамроҳ карда намешавад.

Хизматчиёни ҳарбӣ, офитсерҳои унвони ҳарбӣ надошта, ки дар муассисаҳои таълимии ҳарбӣ таҳсил мегиранд — курсантҳо, соҳиби унвонҳои ҳарбӣ бошад шунаванда номида мешаванд.

Ба шаҳрвандоне, ки то дохил шудан ба муассисаҳои таълимии ҳарбӣ унвони ҳарбӣ надоштаанд ё соҳиби унвони ҳарбии аскар, матрос шудаанд, ҳангоми ба таҳсил қабул шудан унвони ҳарбии "курсант" дода мешавад. Унвонҳои ҳарбӣ, ки то дохил шудан ба муассисаҳои таълимии ҳарбӣ дода шудаанд, нигоҳ дошта мешавад.

Сару либоси ҳарбӣ ва нишонҳои фарқкунандаи хизматчиёни ҳарбӣ аз тарафи Президенти Ўзбекистон тасдиқ карда мешавад. Хизматчиёни ҳарбӣ, инчунин, ўҳдадорони хизмати ҳарбӣ, ки ба тайёрии ҳарбӣ чалб шудаанд, либоси ҳарбие мепўшанд, ки унвони ҳарбӣ ва намуди қўшунро фарқ мекунонад (расми 5). Қоидаҳои гаштан дар либоси ҳарбӣ аз тарафи Вазорати мудофиаи Республикаи Ўзбекистон муқаррар карда мешавад. Либоси хизматчиёни ҳарбиرو пўшида гаштан ва аломатҳои фарқкунандаро часпонда гаштани шаҳрвандоне, ки ҳуқуқи пўшидани либоси ҳарбиرو надоранд, манъ карда мешавад.

Хизматчиёни ҳарбии Қувваҳои Мусаллаҳи Ўзбекистон формаҳои либоси дошта, ин формаҳо аз аломатҳои фарқкунандаи унвонҳои ҳарбӣ иборат аст. Ин аломатҳо аз погон, петлитса, нишонҳои сарисинағӣ, аломатҳои остини даст, кулоҳи сар, либоси шим иборат мебошанд.

Сардорҳо ва тобеон. Калон ва хурдҳо, ҳуқуқ ва ўҳдадориҳои сардорҳои мустақим ва бевосита

Аз рӯи мақоми хизмати ва унвони ҳарбӣ баъзе хизматчиёни ҳарбӣ нисбат ба дигарон сардор ё тобеъ шуданашон мумкин. Сардор вобаста ба ҳолати арзёбии пурраи вазъият ҳуқуқ дорад шахсан худаш қарор қабул кунад, қатъиян мувофиқи талабҳои қонун ва низомҳои ҳарбӣ фармон диҳад ва иҷрои онҳоро талаб кунад. Ба муҳокимаи фармон роҳ дода намешавад, итоат накардан ё иҷро накардани фармон ҷиноят ба ҳисоб меравад. Тобеъ ўҳдадор аст, ки фармони сардорро бечунучаро иҷро кунад. Агар вай нисбат ба худ муносибатро нодуруст ҳисоб кунад, фармонро иҷро карда, баъд шикоят карданаш мумкин.

Аз рӯи хизматҳои ҳарбӣ, ҳатто муваққатан бошад ҳам сардорони тобеъшуда сардори бевосита ба ҳисоб меравад. Сардори мустақими ба

тобеон наздиктар сардори бевосита гуфта мешавад. Масалан, барои аскар сардори бевосита командири сексия (расчет, танк) мебошад. Мувофиқи тартиби хизмат сардори мустақими бевосита барои аскарон ва матросҳо, генералҳои дар хизмати ҳақиқӣ будаи Республикаи Ўзбекистон, офитсерони таркибҳои калон ва хурд, инчунин сержант ва старшинаҳои бо онҳо дар як қисмбуда мебошанд. Дар ҳолатҳои, ки хизматчиёни ҳарбии ба ҳам тобеънабуда якҷоя ўҳдадорихоро иҷро мекунанд, агар муносибатҳои хизмати байни онҳо аз тарафи сардор муқаррар нашуда бошад, аз рӯи мансаб баландтари онҳо, агар мансабҳо баробар бошад, аз рӯи унвони ҳарбӣ калонаш сардор ба ҳисоб меравад.

Аз рӯи мақоми хизмати ва унвони ҳарбӣ хизматчиӣ ҳарбӣ, ки нисбат ба дигар хизматчиёни ҳарбӣ сардор ё тобеи онҳо намебошад, калон ё хурд шуданаш мумкин. Калонӣ аз рӯи унвони ҳарбии хизматчиёни ҳарбӣ муқаррар карда мешавад. Калонҳо аз рӯи унвон дар ҳоли интизоми ҳарбиро, тартиби ҷамоати, меъёрҳои ахлоқро, қоидаҳои пӯшидани сару либоси ҳарбӣ ва саломии аскарро вайрон кардани хурдон, метавонанд аз онҳо бартараф кардани ин қоидавайронкуниро талаб кунанд; аз рӯи унвон хурдон ўҳдадоранд ин гуна талабҳои калонҳоро бечунучаро иҷро кунанд.

5.2. Қоидаи қадрияти ҳарбӣ ва хушмуомилагии хизматчиёни ҳарбӣ. Додани фармон ва тартиби иҷрои он. Қоидаҳои муроҷиат кардан ба командирҳо ва дигар сардорони мустақим. Саломии ҳарбиёна додан

Хизматчиёни ҳарбӣ ҳангоми муроҷиат кардан ба якдигар ўҳдадоранд, ки ҳамеша бо тавозў, вазнин ва хушмуомила бошанд. Аз рӯи масъалаҳои хизмат ба якдигар бояд "Шумо" гуфта муроҷиат кунанд. Вақти муомилаи шахсии унвони ҳарбӣ, намуди қўшун ё хизмат гуфта намешавад.

Агар ба саволҳои сардор ё калон ҷавоби тасдиқ бошад, хизматчиӣ ҳарбӣ ибораи "Айнан ҳамин хел", агар ҷавоби инкорӣ бошад, ибораи "Ин хел не"-ро мегуяд. Дар ҳолатҳои берун аз саф ҳангоми ба якдигар муроҷиат кардан, хизматчиӣ ҳарбӣ ба ҳолати "Ҳозир бош" гузашта, даст ба қулоҳи сар гузошта мешавад.

Дар ҷойҳои ҷамоати, инчунин дар трамвай, троллейбус, автобус, вагонҳои метро ва поездҳои байнишаҳрӣ ҳангоми набудани ҷойҳои холи хизматчиӣ ҳарбӣ ба сардор (калон) ҷойи худро таклиф мекунад. ҳангоми рӯ ба рӯ омадан ба сардор (калон) агар бемалол гузашта мумкин набошад, дар он ҳол тобеъ (хурд) бояд ба вай роҳ дода, салом дода ўро гузаронад, агар аз паҳлӯи сардор (калон) гузаштан зарур бошад, тобеъ (хурд) аз вай иҷозат пурсиданаш лозим аст.

Хизматчиёни ҳарбӣ нисбат ба аҳолии ноҳарбӣ бояд қоидаҳои одобро риоя кунанд, ба калонсолон, занҳо ва бачаҳо алоҳида эътибор диҳанд, ба муҳофиза қардани ору номус ва қадру қимати шаҳрвандон ёри расонанд, инчунин ҳангоми ҳодисаҳои нохуш, сўхтор ва офатҳои табиӣ ба онҳо мадад расонанд. Ба хизматчиӣ ҳарбӣ ба кисаи либос даст андохта гаштан, дар иштироки сардор (калон) бе иҷозат нишастан ё сигор кашидан, инчунин дар кўча дар ҷойҳои муқаррарнашуда кашидан манъ карда мешавад.

Фармон додан ва тартиби иҷрои он

Фармон — фармоиши хаттӣ ва шифоҳии сардор, ки ба тобеон нигаронида шудааст. Фармони командир (сардор) барои тобеон қонун мебошад. Чуноне, ки дар Низоми Интизомии Қувваҳои Мусаллаҳи Республикаи Ўзбекистон нишон дода шудааст, фармон беэътироз, дар муддати нишондодашуда бояд иҷро шавад. Фармон дода шуда бошад, он бояд беэътироз дақиқ, дар муддати худ, сарфи назар аз чигунагии вазъият иҷро карда шавад. Дар даври ҷанг фармони аз тарафи сардор додашударо беэътироз, дақиқ ва дар муддати нишондодашуда иҷро кардан гарави ғалаба аз болои душман ва ноил шудан ба комёбиҳо мебошад.

Супоришҳои командирҳои кўшунҳо ва қисмҳо аз рӯи масъалаҳои алоҳидаи ҷараёни фаъолияти рўзмарраи худ дар оҳанги фармон ба тобеон расонида мешавад. Фармон ва фармоишҳои командирҳои кўшунҳо ва қисмҳо дар асоси тартибу қоида ба тобеон ба тарзи шифоҳӣ дода мешавад. Баъзе вақтҳо сардори калон бе сардори бевоситаи тобеъ мумкин аст, ки фармон ва фармоишҳо диҳад. Вақте ки сардор фармон ё фармоиши шифоҳӣ диҳад, тобеъ ҳолати "Ҳозир бош"-ро истифода бурда, "Хуб шудааст" гуён ҷавоб медиҳад ва баъди ҳамин онро иҷро мекунад. Сардор барои боварӣ ҳосил кардан ба дуруст дарк шудани фармони худ, метавонад мухтасар тақрор қардани онро талаб кунад.

Хизматчиӣ ҳарбӣ ўҳдадор аст, ки дар бораи иҷрои фармони додашуда ба сардори фармондода ва сардори бевоситаи худ гузориш диҳад. Агар хизматчиӣ ҳарбии иҷроқунандаи фармон аз рӯи мақоми хизмати аз дигар сардори калон фармони нави ба иҷрои фармони яқум халалдиҳанда гирад, дар ин бора ба сардоре, ки фармони дуюмро додааст, гузориш медиҳад. Дар ҳоли тасдиқ шудан фармони охирино иҷро мекунад. Шахси фармони нав дода дар ин бора сардори яқум фармондодаро хабардор мекунад.

Қоидаҳои муроҷиат қардан ба командирҳо ва дигар сардорони мустақим

Тобеон ва хурдҳо ҳангоми муроҷиат қардан ба сардорҳо (калонҳо), пеш аз унвони ҳарбии онҳо калимаи "рафиқ"-ро мегўянд. Масалан,

"Рафиқ майор, ба мурочиат кардан иҷозат диҳед". Барои мурочиат кардан ба хизматчиӣ ҳарбӣ, ки дар назди сардор (калон) истодааст, аз сардор (калон) иҷозат пурсида мешавад. Масалан, "Рафиқ саржанги калон, барои мурочиат кардан ба аскарӣ қаторӣ Норматов иҷозат диҳед".

Сардорҳо ва калонҳо аз рӯи тақозои хизмат ба тобеон (хурдон) мурочиат кунанд, унвон ва фамилияи онҳо ё фақат пеш аз унвон калимаи "рафиқ"-ро ҳамроҳ карда мегӯянд. Масалан, "Аскарӣ қаторӣ Туйчиев", "Рафиқ аскарӣ қаторӣ".

Саломи ҳарбиёна додан

Саломи ҳарбиёна ифодаи муттаҳидии бародаронаи хизматчиёни ҳарбӣ, намоён шудани аломати эҳтироми ҳамдигар ва маданияти муштарак ба ҳисоб меравад. Ҳангоми ба ҳам дучор омадани хизматчиёни ҳарбӣ (аз паҳлӯ гузашта рафтани яке) дар ҳоли риояи қатъии қоидаҳои дар Низоми Сафи Қувваҳои Мусаллаҳи Ўзбекистон муқарраршуда, ўҳдадоранд, ки ба якдигар салом диҳанд.

Аз рӯи унвони ҳарбӣ тобеон ва хурдҳо якум шуда салом медиҳанд. Ҳангоми баробар будани мақомҳо, касе, ки худро бештар хушмуомила, тарбиядида ҳисоб кунанд, ҳамон якум салом медиҳад. Хизматчиёни ҳарбӣ гайр аз ин, ўҳдадоранд, ки ба қабри аскарӣ номаълум; қабристонҳои бародарии ҷанговароне, ки барои озодӣ ва истиқлолияти Ватан дар ҷангҳо шаҳид шудаанд; ба Байрақи қисми ҳарбӣ, инчунин ба Байрақи ҳарбӣ-Баҳрӣ ҳангоми омадан ва рафтан аз киштии ҳарбӣ; ба маросимҳои дафн, ки шўъбаҳои ҳарбӣ ҳамроҳӣ мекунанд, салом диҳанд.

Ҳангоми иҷрои Гимни давлатии Республикаи Ўзбекистон, аскарони дар саф истода бе додани фармон ба ҳолати "Ҳозир бош" мегузаранд. Командири взвод ва аз он баландҳо гайр аз ин, даст ба кулоҳи сар мегузаранд. Хизматчиӣ ҳарбӣ, ки берун аз саф аст, ҳангоми иҷрои Гимни давлатӣ ба ҳолати "Ҳозир бош" мегузарад, агар кулоҳи сар дошта бошад, дасташро ба он мегузорад.

5.3. Моҳияти интизому ҳарбӣ ва ўҳдадорихои хизматчиёни ҳарбӣ аз рӯи риоя кардани он. Тақсими вақт ва тартиби рӯзона

Интизому ҳарбӣ — яке аз асосҳои тайёрии ҷангӣ ва қобилияти ҷанговаронаи Қувваҳои Мусаллаҳи Республикаи Ўзбекистон ба ҳисоб меравад. Ҷиҳатҳои он дар Конститутсияи Республикаи Ўзбекистон, дар Қонунҳои "Дар бораи ўҳдадорӣ умумии ҳарбӣ ва хизмати ҳарбӣ", "Дар бораи мудофиа" муҷассам шудаанд.

Интизоми ҳарбӣ — ин риояи қатъӣ ва дақиқи тартибу қоидаҳо аз тарафи тамоми хизматчиён мебошад, ки дар қонун, низомҳои ҳарбӣ, ва бо фармони командирҳо (сардорҳо) муқаррар шудаанд. Интизоми ҳарбӣ ба эҳсоси қарзи ҳарбӣ ва масъулияти шахсии ҳар як хизматчиӣ оид ба ҳимоя кардани Ўзбекистон, садоқати бемисл ба халқи худ асос меёбад.

Интизоми ҳарбӣ аз ҳар як хизматчиӣ:

— содиқ буданро ба қасамеди ҳарбӣ, итоати қатъиро ба Конститутсия ва Қонунҳои Республикаи Ўзбекистон;

— моҳирона ва бо ҷасорат иҷро кардани қарзи ҳарбии худро, аз сидқи дил омӯхтаникори ҳарбиро, эҳтиёт кардани мулки ҳарбӣ ва давлатро;

— мардонавор паси сар кардани душвориҳои хизмати ҳарбиро, барои иҷрои қарзи ҳарбӣ дарёғ надоштани ҷони худро ҳам;

— ҳушёр шуданро, қатъиян махфӣ доштани сирри ҳарбӣ ва давлатиро;

— дастгирӣ намудани муносибатҳои байниҳамдигарии дар низомҳо нишон додашудаи байни хизматчиёни ҳарбиро, мустаҳкам кардани бародарии ҷанговаронаро;

— риоя кардани қоидаҳои ба командирҳо (сардорҳо) ва ба ҳамдигар эҳтиром кардан, саломии ҳарбиён ва хушфеълӣро;

— дар ҷойҳои ҷамоати худро муносиб доштан, аз хатту ҳаракатҳои номуносиб эҳтиёт кардани худ ва ҳимоя кардани оро номуси шаҳрвандонро талаб мекунад.

Ташаккул додан ва ба дараҷаи воло бардоштани интизоми ҳарбӣ аз ҳар як хизматчиӣ, пеш аз ҳама, дар худ ташаккул додани фазилатҳои аз қабилӣ инсонӣ, ростгӯӣ, ҳалолӣ, масъулияти шахсӣ, садоқат ба қасамеди ҳарбӣ, шараф донишани қарзи ҳарбиро талаб мекунад. Дар ташаккули хислату фазилатҳои зикршуда ҳар як хизматчиӣ, пеш аз ҳама, бояд барои дар худ ташаккул додани онҳо саъй кунад.

Дар армия интизоми мустаҳкам набошад, ба таназзул дучор шудани он муқаррар аст. Интизом асоси ғалаба ба ҳисоб меравад. Аҷдод саркардагонӣ бузаргӣ мо — Томирис, Спитамен, Ҷалолӣдин Мангубердӣ, Амир Темур, Заҳриддин Муҳаммад Бобур ба туфайли интизоми мустаҳками қўшунҳои худ ҳамеша ба ғалаба ноил шудаанд.

Ба интизоми волои ҳарбӣ ба воситаи ин ҷиҳатҳо ноил шудан мумкин:

— дар хизматчиён тарбия кардани фазилатҳои волои ахлоқӣ-рӯҳӣ ва ҷанговарона, итоати бечунучаро ба командир (сардор)ҳо;

— масъулияти шахсии ҳар як хизматчиӣ ҳарбӣ ба иҷрои ўҳдадорӣҳои худ ва талабҳои низомҳои ҳарбӣ;

— итоат кардан ба тартиби дохилӣ дар қисми ҳарбӣ (шўба), аз тарафи ҳамаи хизматчиёни ҳарбӣ қатъиян риоя шудани тартиби рӯз;

— пухта ташкил кардани тайёрии ҳарбӣ ва тамоми таркиби шахси ро фаро гирифтани он;

— ба зердастони худ серталаб будан ва иҷрокунии онҳоро назорат кардани командир (сардор)ҳо, эҳтироми шаъни хизматчиёни ҳарбӣ ва ҳамеша ғамхор будан, дуруст ҳамоҳанг кардан ва ба маврид истифода бурдани омилҳои аз қабилӣ бовар кунонидан, таъсири ҷамотчиғӣ;

— офаридани шароитҳои зарурии моддӣ ва маишӣ дар қисм (шўъба)ҳои ҳарбӣ;

— дар мустаҳкам намудани интизоми ҳарбӣ, афзудани ҳисси масъулият ба хизмат, баланд бардоштани тарбия рағбатнок намудани хизматчиён аҳамияти хос дорад. Самараи меҳнати худро дидани ҳар як инсон ўро ба комёбиҳои нав ба нав ҳидоят мекунад. Инҳоро ба инобат гирифта, дар низоми ҳарбии Интизомӣ ба масъалаи рағбатнок намудани хизматчиёни ҳарбӣ алоҳида эътибор дода мешавад.

Тақсимои вақт ва тартиби рӯз

Дар қисми ҳарбӣ тақсимои вақт ба дараҷаи таъмин кардани тайёрии ҷангии ҳамешагии қисм, шароитҳои мутавак্কилона гузаронидани омӯзишҳои ҷангии таркиби шахсӣ, нигоҳ доштани тартиб, интизом ва тарбияи ҳарбии хизматчиёни ҳарбӣ, маданияти волои хизматчиён, ташкил намудани хизмати маишӣ, сари вақт гузаронидани истироҳат ва ҳӯрокхӯри ба амал бароварда мешавад.

Тартиби рӯзро командири қисм ё иттиҳодияи ҳарбӣ бо назардошти намуди Қувваҳои Мусаллаҳ ва қўшунҳо, вазифаҳои қисми ҳарбӣ, фасли сол, шароитҳои маҳаллӣ ва иқлим муқаррар менамояд.

Дар тартиби рӯз машқи ҷисмонии пагоҳӣ, шустушӯи пагоҳӣ ва бегоҳӣ, азназаргузаронии пагоҳӣ, машғулоти омӯзишӣ ва тайёри ба онҳо, иваз кардани либоси махсус (корӣ), пеш аз ҳӯрок хӯрдан тоза кардани пойафзол ва шустани дастҳо, ҳӯрок хӯрдан, омода кардан ва расондани хизмат ба силоҳ ва техникаи ҳарбӣ, машғулоти тарбиявӣ ва спортӣ-оммавӣ, додани гузориш ба таркиби шахсӣ, шунидани радио ва тамошо кардани барномаҳои телевизионӣ, қабул кардани беморон дар пункти тиббӣ, эҳтиёҷҳои шахсии хизматчиёни ҳарбӣ (камаш 1 соат), сайри бегоҳӣ, ҳозиргоиб ва хоби 8 соата бояд ба назар гирифта шавад.

Фосилаи байни ҳӯрокхӯриҳо бояд аз 7 соат зиёд нашавад. Пас аз ҳӯроки нисфирӯзӣ, дар давоми ним соат (30 дақиқа) гузаронидани машғулоти корҳо мумкин нест.

Ҳар ҳафта ба мақсади расонидани хизмат ба силоҳ, техникаи ҳарбӣ ва дигар воситаҳои моддӣ, ҷиҳозонидан ва ободкунии паркҳо ва иншоотҳои таълимӣ-моддӣ, ба тартиб овардани шахраки ҳарбӣ ва дигар

корҳо рӯзи хоҷагӣ гузаронида мешавад. Ана ҳамин рӯз, одатан, рӯбучини умумии хонаҳо, ба ҳаммом рафтани таркиби шахсӣ амалӣ мешавад.

5.4. Рағбатҳо барои аскарҳо ва матросҳо. Ҷазоҳои интизомӣ барои хизматчиёни ҷарбӣ

Рағбатнок намудан воситаи муҳими тарбия ва мустаҳкам кардани интизоми ҷарбии хизматчиёни ҷарбӣ мебошад. Ҷар як командир (сардор) Қувваҳои Мусаллаҳи Республикаи Ўзбекистон дар доираи ҳуқуқҳои дар Низоми Интизомӣ додашуда бояд хизматчиёни ҷарбии зердасти худро барои ҷасорат, ташаббуси манфиатнок, ҷидду ҷаҳд ва хизмати аъло рағбатнок созад.

Намудҳои рағбат, ки барои аскарон, матросҳо, сержантҳо ва старшинаҳо пешбинӣ шудаанд, инҳоянд: бекор кардани чораи ҷазои интизомӣ; эълон кардани миннатдорӣ; ба маҳалли зист ё ҷойи таҳсили (кори) то ба даъвати хизматчиӣ ҷарбӣ додани хабар дар бораи ба таври намунавӣ ба иҷро расонидани қарзи хизматӣ ва рағбати гирифтани ӯ; нишони фахрӣ; бо тўҳфаи қиматбаҳо ё пул мукофотонидан; дар паҳлӯи Байрақи қисми ҷарбӣ ба расм афтодан; ба сержант ва старшинаҳо додани унвони ҷарбӣ аз унвони ҷарбии дар мансаб аз рӯи ҷадвали штат ишғол кардааш як унвон боло, мукофотонидан бо нишони сарисинагии аълоҷӣ; ба аскар, матрос, сержант, старшинаҳо додани таътил то 10 рӯз ба ғайр рӯзҳои барои роҳ.

Бо нишони сарисинагии аълоҷӣ фақат аскарон, матросҳо, сержантҳо ва старшинаҳо инчунин онҳое, ки дар давоми соли хониш ба нишондодҳои аъло ноил шудаанд, мукофотонида мешаванд. Намуди рағбати ба китоби эҳтироми қисми ҷарбӣ (кишти) навиштан бошад, ба аскарон, матросҳо, инчунин, сержантҳо ва старшинаҳо барои ноил шудан ба нишондодҳои аъло дар давраи охири хизмат пеш аз ҷавоб шудан ба захира истифода мешавад.

Мувофиқи тартиби рағбат бо таътили кўтоҳмуддат, ба аскарон, матросҳо, инчунин, сержантҳо ва старшинаҳо дар давоми хизмати муддатнок дар як сол як маротиба, ба матрос ва старшинаҳо дар давоми хизмати муддати якунимсола ду маротиба дода мешавад. Рағбат нисбат ба аскарон, матросҳо, инчунин, сержантҳо ва старшинаҳое ҳам, ки дар асоси шартнома дар сафҳои Қувваҳои Мусаллаҳи Ўзбекистон хизмат мекунанд, истифода мешавад.

Ҷазоҳои интизомӣ барои хизматчиёни ҷарбӣ

Ҷазоҳои интизомӣ барои аскарон ва матросҳо ҳам чун рағбатнок намудан барои тарбияи хизматчиёни ҷарбӣ, мустаҳкам кардани интизоми

ҳарбӣ истифода мешаванд. Мақсади асосӣ аз истифодаи ҷазои интизомӣ роҳ надодан ба такрори камбудӣ ва нуқсонҳои содиршуда аз тарафи дигар хизматчиёни ҳарбӣ мебошад.

Барои вайрон кардани интизоми ҳарбӣ ва қонунвайронкунии маъмурии хизматчии ҳарбӣ шахсан ҷавобгар мебошад.

Ҷазоҳои интизомӣ, ки барои аскарон, матросҳо, сержантҳо ва старшинаҳо пешбинӣ шудаанд, инҳоянд: танбеҳ; танбеҳи сахт; маҳрум кардани аскар ва матрос аз ҷавоби навбатӣ ё аз киштӣ ба соҳил баромадан; аскар ва матросҳои хизмати муддатнокро то панҷ наряд берун аз навбат ба наряд таъйин кардан; то 10 рӯз ба гаупвахта банд кардан, барои сержант ва старшинаҳои хизмати ҳарбӣ ғайр аз он паст кардани мансаби ишғолкарда; як зина паст кардани унвони ҳарбӣ ва ба мансаби паст гузаронидан; ба мансаби паст гузаронида аз унвони сержант (старшина) маҳрум кардан. Ба аскар, матрос, сержант ва старшинаҳое ҳам, ки дар асоси шартнома хизмат мекунанд, ба ғайр аз инҳо, ҷазоҳои интизомии пеш аз муддат ба захира ҷавоб додан, пеш аз муддат ба захира ҷавоб дода аз унвони сержант (старшина) маҳрум кардан муқаррар карда шудааст.

Ҳангоми истифодаи чораи ҷазои интизомӣ инҳо ба эътибор гирифта мешаванд: тавсифи ҳаракатҳо, ҳолати содир кардани айб, айбдорони он, хулқи пешинаи айбдор, инчунин дараҷаи тартибро донишмандони вай. Дараҷаи ҷазои интизомӣ агар воқеа ҳангоми иҷрои навбатдорӣ ҳарбӣ (хизмати ҷангӣ) ва дигар вазифаҳои хизмат, дар ҳолати мастӣ ё ба вайронкунии ҷиддии тартиб оварда расонад, меафзояд.

Ҷазоҳои интизомӣ, аз рӯи қоида, ба зудӣ иҷро мешавад ва дар ҳолатҳои фавқуллодда дар давоми як моҳ ба иҷро мерасад. Як моҳ пур шавад, ҷазо ба иҷро расонида намешавад, лекин қайд дар бораи он дар варақаи хизматӣ нигоҳ дошта мешавад. Чораҳои рағбатнок намудан ва ҷазоҳои интизомиро сардорҳои мустақим, дар баъзе ҳолат сардори гарнизонҳо, калонҳои баҳр комендантҳои гарнизонҳои ҳарбӣ муқаррар мекунанд.

Боби VI. НИЗОМИ ХИЗМАТИ ДОХИЛИИ ҚУВВАҲОИ МУСАЛЛАҲИ РЕСПУБЛИКАИ ЎЗБЕКИСТОН

6.1. Наряди ҳаррӯза, вазифаи посбони взвод. Ўҳдадорихои посбони взвод

Наряди ҳаррӯза барои нигоҳдошти тартибу интизоми дохилии қисми ҳарбӣ, назорати яроқу аслиҳаи таркиби шахсӣ, техникаи ҳарбӣ, тир, иншоотҳо ва сарвақт қабул кардани огоҳонӣ дар нисбати пешгирии

қоидавайронкуниҳо, ҳамчунин барои иҷрои дигар ўҳдадориҳои хизмати дохилӣ таъин мешавад. Ба наряди ҳаррӯзаи взвод навбатдор ва посбонҳо таъин мешаванд. Ивазшавии посбонҳо ва миқдори онҳо аз тарафи командири бригада дида баромада мешавад.

Таркиби шахсии наряди ҳаррӯза бояд дар вақти нишон додашуда ҷои худро ишғол кунад, 3 соат пеш аз ҷои худро ишғол кардан қаровул камаш 4 соат пеш ба хизмати худ тайёр шавад, аз ҳамин ҷумла, ҳангоми гузаронидани машғулоти амалӣ камаш 1 соат дам гирад (хоб кунад). Навбатдор ва посбонҳо бо найза-корд мусаллаҳ мешаванд. Навбатчиён аз ҳисоби сержантҳо, дар ҳолатҳои истисно аз ҳисоби аскарони тайёрии аълодошта интихоб мешаванд. Навбатдор барои аниқ иҷро шудани тартиби рӯз ва риоя шудани тартиби дохилӣ, яроқ, қуттиҳои тир, мулки взвод, ашёҳои шахсии аскарон ва сержантҳо ҳамчунин хизматро дуруст адо намудани посбонҳо ҷавобгар мешаванд.

Навбатдор ба навбатдори бригада, ёрдамчии ў, дар взвод бошад, ба командири взвод ва старшинаи взвод итоат мекунад. Дар навбатдор нишони сарисинагии металлӣ ё дар дасти чапаш дастбанд буда, дар он навиштаи "Навбатдори взвод" мешавад.

Ўҳдадориҳои посбони взвод

Посбони взвод аз аскарон таъин мешавад. Ў барои нигоҳдошти яроқ, қуттиҳои тир, мулки взвод, ашёҳои шахсии аскарон ва сержантҳо ҷавобгар аст. Ба навбатдори взвод итоат мекунад.

Посбони навбатдор маҷбур аст, ки: бе рухсати навбатдори взвод ба ҳеҷ кучо наравад, доимо хонаи нигоҳдории аслиҳаро назорат кунад, шахсони бегонаро ба хона надарорад, ба аз казарма баровардани навбатдори взвод роҳ надиҳад, дар ҳолати дар взвод рӯй додани ҳодисаҳои нохуш ва ё дар байни аскарон ё сержантҳо ҳангоми муносибат қоидаҳои низомӣ вайроншавӣ дарҳол ба навбатдори взвод хабар диҳад; барои баргараф кардани онҳо чора бинад; таркиби шахсиरो бедор кунад ва ҳангоми бонги хатар ё сӯхтор хезонад; фармонҳоро



Расми 6. Посбони взвод.

сари вақт расонад; озода ва тартиби хонаҳоро назорат кунад; аз хизматчиён талабҳои тозагиро талаб кунад; фақат дар хонаҳо ё ҷойҳои махсус тамоку кашидани хизматчиёнро назорат кунад; аз болои тозакуни пояфзол ва либоси хизматчиён назорат кунад; ҳангоми омадани командири взвод ва сардорони аз ӯ рутбааш баланд ва навбатдори бригада омадан командаи "Саф оро!"-ро диҳад; ба взвод омадани офитсерони дигари взвод ва хизматчиёни взводҳои дигар бояд навбатдорро даъват намояд.

Масалан, ба посбони навбатдор нишастан, аслиҳаро кушода гирифтган, кушодани тугмаи либосаш манъ аст. Посбони сменаи озод бояд барои дар хонаҳои взвод риоя намудани озодагӣ ва тартиб ва бе рухсати навбатдори взвод ба ҳеч кучо нарафтган, дар ҳолати дар взвод рӯй одани ҳодисаҳои нохуш ва ё дар байни аскарон ё сержантҳо ҳангоми муносибат қоидаҳои низомӣ вайроншавӣ дарҳол ба навбатдори взвод хабар диҳад; дар ҳолати ба ҷои навбатдори взвод мондан, вазифаҳои ӯро бояд иҷро кунад (расми б).

6.2. Ҷои посбони навбатдор ва таҷҳизоти он. Ҳангоми эълон шудани бонги хатар, сўхтор ва омадани сардорони бевосита, хизматчиёни ҷарбӣ аз дигар взводҳо командири взводро даъват намудани посбон

Посбони навбатдори дар дохили дари казарма, дар наздикии хонаи аслиҳа хизматашро адо мекунад. Барои ин хизмат ҷои алоҳида ҷудо карда мешавад. Ба таҷҳизоти он ашёи зерин медарояд:

- стенди ҳуҷҷатҳои навбатдори взвод;
- тумбочкаи ҷўбин, телефон;
- Низомҳои Қувваҳои Мусаллаҳи Республикаи Ўзбекистон ва анҷомҳои сўхторхомӯшкунӣ.

Дар ҳуҷҷатҳои навбатдор бояд нуктаҳои зерин бошанд:

- инструкцияи навбатдори взвод ва посбонҳо;
- инструкцияи чораҳои дидашаванда ҳангоми задани бонги хатар ё эълоншавии ҷамъшавӣ ё ҳолати сўхтор, тартиби рӯз;
- рўйхати хизматчиёни ҷарбии взвод, берун аз казарма истиқоматкунандагон, суроға, телефон;
- схемаи тозакунии ҳудуди ба взвод додашуда;
- намунаҳои либосҳои аскарон барои бадантарбияи саҳарӣ;
- китоби қайди навбатдорӣ, китоби ба рўйхатгирии яроқ-аслиҳа, тирю дору;

- дафтари касалҳои взвод;
- рақамҳои телефони навбатдори қисми ҳарбӣ ва командаи сўхторхомӯшкунӣ.

Ҳангоми эълон шудани бонги хатар, сўхтор ва омадани сардорони бевосита, хизматчиёни ҳарбии взводҳои дигар командири взводро даъват намудани посбон

Ин бо талабагон ба таври амалӣ иҷро мешавад. ҳангоми дар взвод эълон шудани бонги хатар, посбон аз рӯи командаи намунавӣ "Взвод, бонги хатар", гуфта хизматчиёни ҳарбиро даъват мекунад.

Агар сўхтор содир шавад, бо командаи "Взвод, сўхтор" огоҳ мекунад. Пеш аз ба ҳоб рафтани таркиби шахси командаи "Взвод, ба ҳоб", саҳарӣ барои аз ҳоб бедор кардан "Взвод, бедор шавад" дода мешавад. Агар сардорони бевоситаи взвод биёянд, командаи "ҳозир бош! Навбатдори взвод-ба дар" дода мешавад. Ин командаҳо ҳангоми омадани командири взвод ҳам дода мешавад. ҳангоми ҳоб будани таркиби шахсии взвод омадани сардорони бевосита командаи "ҳозир бош" дода нашуда, навбатдори взвод даъват карда мешавад. Агар командири взвод ягон аскарро кобад, посбон командаи даъватро медиҳад. Масалан, "Аскарӣ қаторӣ Солиев, ба назди командири взвод".

Ба взвод то се нафар посбон таъин карда шуда, посбонҳои дам гирифта истода хонаҳои казармаро тоза мекунанд. ҳангоми рӯзона дам гирифтани навбатдори взвод вазифаи ўро муваққатан яке аз посбонҳои взвод иҷро мекунад.

Боби VII. НИЗОМИ ХИЗМАТҲОИ ГАРНИЗОНӢ ВА ҚАРОВУЛИИ ҚУВВАҲОИ МУСАЛЛАҲИ РЕСПУБЛИКАИ ЎЗБЕКИСТОН

7.1. Хизмати қаровулӣ ва ташкил кардани он. Қаровул ва таркиби он.

Гузаштани хизмати қаровулӣ иҷрои вазифаи ҷанговарӣ ҳисобида шуда, аз таркиби шахси пурра риоя намудани тамоми қоидаҳои Низомҳои хизмати гарнизон ва қаровулии Қувваҳои мусаллаҳи Республикаи Ўзбекистон, ҳушёрӣ баланд, матонат ва ташаббускориро талаб мекунад. Айдороне, ки талабҳои хизмати қаровулиро вайрон мекунанд, чуноне дар Низом нишон дода шудааст, ба корҳои ислоҳкунии ахлоқ ё ҷавобгарии ҷиноӣ кашида мешаванд.

Дар қисмҳои ҳарбӣ барои амалӣ кардани хизмати қаровули қаровулҳо таъин карда мешаванд. Қисми мусаллаҳе, ки байрақи ҷанговар, объектҳои ҳарбӣ ва давлатиро ҳимоя мекунад, ҳамчунин шахсҳои дар ғауптвахта ва баталёнҳои ислоҳи ахлоқ нигоҳ дошташавандаро посбонӣ мекунад, қаровул номида мешавад.

Қаровулҳо ба ду намуд: қаровули гарнизон ва қаровули дохилӣ тақсим мешаванд.

Ба зиммаи қаровули гарнизон посбонии корпус ва объектҳои марказӣ, ҳимояи онҳо, посбонии объектҳои, ки қисми посбонӣ надошта аҳамияти умумгаризонӣ дорад, ҳамчунин объектҳои қисмҳои ҳарбии ба ҳамдигар наздик ҷойгиршуда ва шахсҳои дар ғауптвахтаи гарнизон нигоҳ дошта шаванда дохил мешавад.

Ба зиммаи қаровули дохилӣ бошад, посбонӣ ва муҳофизаи ҳар як объекти ҳарбӣ вогузор мешавад. Посбонӣ ва муҳофизаи самолётҳо, вертолётҳо, ҳар як дигар объекти ҳарбии аэродромҳои қисми ҳарбию қаровули дохилии дар ҳар як қисми ҳарбӣ ташкилшуда ба амал мебарорад.

Қаровулҳои доимӣ дар ҷадвали қаровули буда, қаровулҳои муваққатӣ ба ҷадвал навишта намешавад, барои посбонӣ ва муҳофизати молҳои ҳарбии фуруварда шудаистода ё бор карда шудаистода, муваққатан дар анборбуда, назорати мулки ҳарбии дар воситаҳои нақлиёт бурдашаванда, ҳамчунин посбонии бандӣ ва маҳбусҳо бо фармони сардори гарнизон ёки сардори қисми ҳарбӣ таъин карда мешавад.

Қаровули гарнизон ба сардори гарнизон, комендантҳои ҳарбии гарнизон, наватдори гарнизон ва ёрдамчии ӯ, инчунин ба сардори ғауптвахта иттиҳат мекунад. Қаровули дохилӣ бошад, ба командири қисми ҳарбӣ, наватдори қисми ҳарбӣ ва ёрдамчии ӯ, агар офитсер бошад, иттиҳат мекунад.

Қаровули дохилӣ, ки дар қисмҳои ҳарбӣ объектҳои алоҳидаи баталёнро (дивизионро) посбонӣ мекунад, ба ғайр аз ин, боз ба командири ҳамон баталён (дивизион) ва агар унвони ҳарбиаш баробар ё калон бошад, ба наватдори ҳамон баталён (дивизион) иттиҳат мекунад.

Ба ёрдамчии наватдори қисми ҳарбӣ, ки аз ҳисоби сержантҳо таъин шудаанд, қаровулҳои сардорашон офитсер набуда иттиҳат мекунанд. Ҳангоми тақсимкунӣ барои пешвозгирии наватдори гарнизон (қисми ҳарбӣ) аз замони дода шудани командаи "Қоматро рост кун" қаровулҳо ба ихтиёри шахсони номбурда мегузаранд. Баъди ивазшавӣ, баъди аз тарафи сардори қаровулҳо дода шудани командаи "Қадам парто" сӯи қисми ҳарбии худ аз ихтиёри онҳо мебарояд.

Қаровул ва таркиби он

Таркиби қаровуле, ки вазифаи чанговариро иҷро мекунад, аз инҳо иборат аст: сардори қаровул, қаровули пост, тақсимкунанда, зарурат бошад, ёрдамчии сардори қаровул, ёрдамчии сардори қаровул (оператор) барои посбонӣ бо воситаҳои техникӣ ё сменаи операторон (се-чор нафар, якеи онҳоро ёрдамчии сардори қаровул барои посбонӣ бо воситаҳои техникӣ таъин кардан мумкин, ёрдамчии сардори қаровул бо сағҳо ва ронандагони воситаҳои нақлиёт).

Дар сафи қаровулҳои посбонии қисмҳо, пунктҳои штаб ва раёсат, ҳамчунин муассисаҳо ба ғайр аз шахсҳои номбурда боз қаровулҳои постҳои назоратии гузариш, дар сафи қаровули гауптвахта бошад, ба берун бароранда мешавад.

Барои посбонии бевосита ва ҳимояи он аз сафи қаровулҳо дидбонҳо бароварда мешаванд. Қаровули мусаллаҳи иҷрокунандаи вазифаи чанговарию посбонӣ ва ҳимояи пости супоридашударо дидбон мегӯянд. Тамоми чизҳои барои посбонӣ ва ҳимоя ба дидбон супоридашуда, ҳамчунин ҷой ёки участкаи замини вазифаашро иҷро кардаистода пост номида мешавад, объектҳои тавассути воситаҳои техникӣ посбонишаванда ва участкаи замини он ҳам ба пост мансуб аст.

Дидбон ҳимояи объектҳоро дар атрофи он, дар дохили девори беруна ва дарунӣ, агар объект бо як девор ихота карда шуда бошад, бо роҳи патрулӣ кардан дар дохили девор ба амал мебарорад. Ҳамчунин, метавон дидбониро аз манора ба амал баровард. Баъзе объектҳоро дидбонҳо дар ҷояшон истода посбонӣ мекунад. Посбонии объектҳои муҳими давлатӣ ва ҳарбиرو дидбонон аз манора ба амал мебароранд. Дар ин ҳолатҳо онҳо объектҳои то 500 метр масофа бударо посбонӣ ва ҳимоя карданашон мумкин аст.

Ҳангоми бо патрулӣ посбонӣ кардани объектҳо, вобаста ба шароити замин ба дидбонҳо ба тарви иловагӣ участкаҳои иловагӣ дода мешаванд: рӯзона — то 1000 метр, шабона — то 500 метр, дар объектҳои бо воситаҳои техникӣ ҳимоя мучаҳҳаз — то 2 километр, шабона — то 1 километр. Дар шароити номусоиди обу ҳаво (тумани ғафс, борон, барф) барои назорати объектҳо қаровули иловагӣ ёки патрули нақлиётдор таъин шуданаш мумкин аст.

Барои таъмини посбонӣ дидбони аз рӯи самти ҳаракат бо зудӣ рафта истода барои дида баромадани атроф ва деворҳо, ҳамчунин барои ба сардори қаровул аз рафти хизмат хабар додан, истоданаш мумкин аст. Агар атроф кушод буда, шароити ҷой имкон диҳад, дидбон хизматро аз манораи назорат ба амал бароварданаш мумкин аст.

Агар зарурати ёрдамдиҳӣ ба дидбон пайдо шавад, дар ҳар қаровулхона аз ҳисоби бедорон ва истироҳаткунандагон гурӯҳи захира ташкил карда мешавад. Онҳо ҳангоми шунидани нидои "Мусаллаҳ шав"-и қаровул таҳти роҳбарии сардори қаровул, ёрдамчии ӯ ё тақсимкунанда ба ҷои тартиб вайроншуда расида мераванд ва вобаста ба вазъият чора мебинанд. Ҳангоми пайдо шудани зарурати ба зудӣ ба ҷой расонидани ин навъ гурӯҳҳо, онҳо дар воситаҳои нақлиёт, дар баъзе ҳолҳо бо транспортёри зиреҳпӯш (мошини ҷанговарӣ) таъмин карда мешаванд.

Таркиби шахсии қаровул дар либоси қаровул бояд бошад (1-илова). Онҳо бо автомати найза – корддор ё карабини найзадор, сардори қаровул ва ёрдамчиёни ӯ аз рӯи штат мусаллаҳ мешаванд. Дар хизмати қаровул будагон бо патронҳои ҷангӣ таъмин карда мешаванд: ба ҳар таппонча ва автомат – дутогӣ тирдони пур; ба ҳар карабин – якто обоймаи пур аз си патрон. Бо фармони сардорони гарнизон ё командирони қисмҳои ҳарбӣ ба ҳар як қаровул бо пулемёт, сето тирдони пур ва ба ҳар як қаровул дутогӣ граната дода шуданаш мумкин.

Ба таркиби шахсии қаровул тир, ба ғайр аз бо таппонча мусаллаҳ шудагон, баъди машғулотҳои амалӣ дар майдончаи машқи қаровули дода мешавад.

Иловаи 1

ЛИБОСИ ҚАРОВУЛ

1. Либоси қаровул (почапӯстин, камзули гарми сафарӣ) аз маҷмӯи тозаи либоси сафарӣ, пойафзол, кӯлоҳ, камар ва халтаи тирдон (рамкаи тир) иборат аст. Қаровулони қисми ҳарбие, ки дар назди байрақи ҷанговар дар пост истодаанд, метавонанд дар либоси идона бошанд.

Ба сифати либоси пост: дар фасли зимистон пӯстин ва мӯзаи кирза, барои тобистон боронии қалпоқдор чодари боронӣ ва пойафзоли тарнашаванда истифода шуданаш мумкин аст.

Либоси пости, ба ғайр аз пӯстин, барои ҳар як пост аз ду маҷмӯъ иборат буда, яктои онҳо дар қаровулхона, дигараш дар пост меистад. Ба ғайр аз ин, дар қаровулхона бояд боронӣ ёки чодари боронӣ ва барои сардори қаровул, ёрдамчии ӯ, тақсимкунандагон ва ба берун барорандагон мӯзаи махсуси тарнашаванда бошад.

Дар ҳолатҳои алоҳида бо фармони сардори гарнизон дидбонҳои либоси махсуси тирногузар ва кӯлоҳи пӯлодӣ пӯшиданашон мумкин аст.

2. Қаровулҳо ба ҷои таъиншавӣ ба пост дар шинел (почапӯстин, камзӯли гарми сафарӣ) бояд биёянд, дар ҳавои гарм бо фармони комендантҳои ҳарбии гарнизон (сардори штаби қисми ҳарбӣ) ба ҷои таъиншавӣ ба пост бе шинел (почапӯстин, камзӯли гарми сафарӣ) омаданашон мумкин аст.

Давоми иловаи 1

Тартиби пӯшида гаштани шинел (почапӯстин, камзӯли гарми сафарӣ): барои навбатдор ҳангоми таъинкунии қаровулон ба пост (дар қисми ҳарбӣ), баъди таъинкунии барои сардори қаровулон тағйир дода шуданаш мумкин аст.

3. Дар тобистон ҳам дар вақти борону шамоли сард ба постҳо метавон дар шинел (камзӯли гарми сафарӣ) рафт. Агар ҳарорати ҳаво дар соя аз 15°C баланд бошад, ба сменаҳо шинелҳоро (камзӯлҳои гарми сафариро) дар қаровулхона монда рафтан мумкин аст.

4. Дар ҳавои боронӣ смена ба пост дар боронӣ (чодари боронӣ) ва пойафзоли обногузар меравад. Борониҳоро (чодари боронӣ) дидбонҳо вобаста ба зарурат мекашанд (мепӯшанд).

5. Пӯстини пост дар пост ҳангоми ивазшавии смена пӯшида мешавад. Мӯзаи кирза дар қаровулхона пӯшида мешавад. Ба пӯшидани пӯстин ва мӯзаи кирза дар ҳарорати —5°C дараҷа ва шамоли сард рухсат дода мешавад.

Пӯстин аз болои шинел (камзӯли гарми сафарӣ) пӯшида мешавад. Пӯстини кашидашуда ва боронӣ (чодари боронӣ) ба манораи пост ё манораи мушоҳида овехта мешавад. Боронӣ (чодари боронӣ) ва шинел, мӯза баъди аз пост омадан кашида ва хушк карда мешавад.

6. Дар биноҳои гармшавандаи ҳарораташ аз 18°C дараҷа паст набуда дидбонҳо доим бе шинел (бе почапӯстин, камзӯли гарми сафарӣ) бояд бошанд.

7.2. Тайёрии қаровулон. Дидбон ва вазифаҳои он.

Командирони қисмҳои ҳарбии қаровулҳоро таъинкарда ба таъиншавии таркиби шахсии қаровулон ва ба хизмат тайёркунии онҳо, ҳолати тайёрии аслиҳа ва анҷоми он, саривақт ба тақсирот расида омадани қаровулон ҷавоб медиҳанд.

Ба сифати қаровул мондани қасами ҳарбӣ надодагон, нав ба хизмат омада ба тайёрии маълум соҳиб набудагон, ҷинойт содир кардагон, дар содир кардани ҷинойт гумонбар шавандагон, аз ҷиҳати ахлоқӣ-рӯҳӣ ба хизмати қаровули тайёр набудагон, касал ва муддати ҷазои ахлоқиро гузарандагон манъ аст.

Хизматчиёни ҳарбие, ки бояд ба наряди шабона ба сифати қаровул медароянд, набояд ба ягон хизмат, машғулот ё кори дигар ҷалб шаванд. Хизматчиёни ҳарбие, ки бояд ба наряди рӯзона ба сифати қаровул медароянд, бояд барои тайёригарӣ камаш 3 соат вақт дошта бошанд. Баъди адо намудани хизмати қаровули 4 соат, аз ҷумла барои хоб 1 соат дода мешавад.

Тайёркунии таркиби шахсии қаровули аз взвод (батарея) таъин

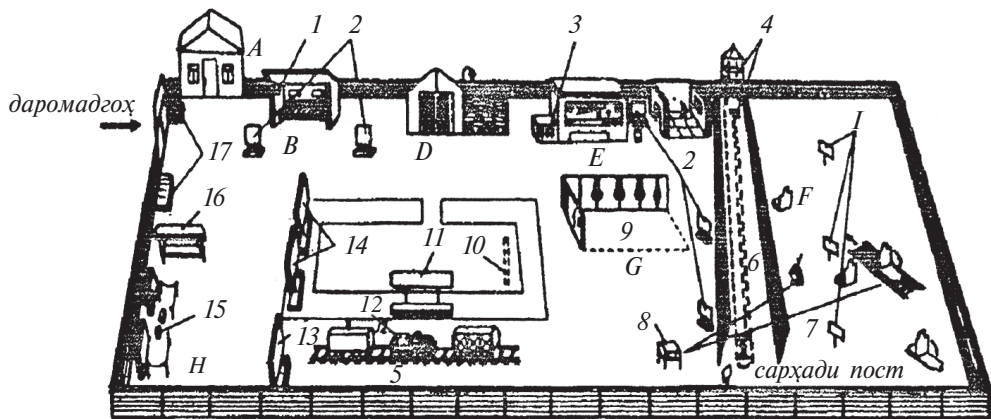

Расми 7. Чиҳозонидани шаҳрчаи қаровули барои ба хизмат тайёр кардани таркиби шахси:

Ҷойҳои машқ ва омӯзишӣ

А-синфи аз чиҳати назарӣ тайёркунии қаровул; В-машқи бо тир пур кардан ва холи намудани аслиҳа; D-қабул кардан ва супоридани пост; Е-ҳаракати дидбон ҳангоми сӯхтор; F-ҳаракати дидбон дар пост ҳангоми шароити гуногун; G-машқи усулҳои ҷанги даст ба гиребон; H-ҳаракати дидбон дар назди Байрақи Ҷанговар; I-тайёркунии дидбон ба посбонии нақлиёти бори ҳарбидор (қисми ҳарбӣ, барои қаровули барои ҳамин кор ҷудо кардашуда).

Чиҳозҳо:

1-плафони рӯшноидиҳанда; 2-лавҳаҳо барои плакатҳо (мавзӯҳои машқҳо-дарсҳо); 3-сӯхторхомӯшкунак; 4-воситаҳои алоқа; 5-сарҳади мамнӯъ (масофаест, ки ба он наздик омадан барои шахсони бегона манъ аст); 6-воситаҳои техникийи посбонӣ, роҳи гузариш-назорат ва аломатҳои периметри пост барои гаштани дидбон ва воситаҳои нақлиёт; 7-гурезгоҳи пост; 8- пулти идоракунии; 9-ҷой барои машқи ҷанги даст ба гиребон; 10-майдончаи сафкашии қаровул; 11-плакат (ҳолати аслиҳаи дидбони дар постбуда); 12- монеаи барои дидбон мондашуда; 13-плакат (вазифаҳои дар қаровул истодагон ва талабҳои бехатарӣ ҳангоми посбонии нақлиёти бори ҳарбидошта); 14- нақшаи гузарондани машғулоти бо таркиби шахсии қаровул; 15-қуттии пул; 16-ҷойи ба тирдонҳо (ба рамкаиҳои тир) тирпуркунии; 17-ҷойи тозакунии пойафзол.

кардашуда шахсан аз тарафи командири взвод (батарея) ба амал бароварда мешавад.

Тайёргари барои хизмати қаровули дар се зина бурда мешавад:

- якум, ду-се рӯз пеш аз ба наряд даромадан таркиби шахсии қаровул аз рӯи рақамҳои пост таъин ва тақсим карда мешавад;
- дуум, як рӯз пеш аз ба наряд даромадан, дар соатҳои дар тартиби

рӯз нишон додашуда бо таркиби шахсии қаровул қоидаҳои низоми ҳарбӣ, дар ҳоли ба макети объектҳои посбонишаванда монда шудани рақами пост оиди вазифаҳои асосии дидбон ва навъҳои ҳаракатҳо, талабҳои беҳатарӣ машғулотҳо гузаронида мешаванд;

- сеюм, рӯзи ба қаровули даромадан дар бораи вазифаҳои дидбон машғулотҳои амалӣ гузаронида мешавад.

Машғулотҳои қоидаҳои низомӣ ва омӯхтани вазифаҳои асосии дидбон дар синфи тайёркунии қаровулҳо, машғулоти амалӣ бо қаровулҳои гарнизон - дар шаҳрчаи қаровули комендатураи ҳарбӣ, машғулоти бо қаровулони дохилӣ бошад - дар шаҳрчаи қаровули қисми ҳарбӣ гузаронида мешавад (расми 7).

Дидбон ва ўҳдадорҳои ў

Дидбон шахси дахлнопазир аст. Дахлнопазирии ў аз нуктаҳои зерин иборат аст:

- аз тарафи қонун ҳимоя шудани ҳуқуқҳо ва шаъни инсонии ў;
- ба шахсони маълум - сардори қаровул, ёрдамчии он ва тақсимкунандаи худ ба таври қатъӣ итоат кардани он;
- аз рӯи хизмат тамоми талабҳои ўро бечунучаро иҷро кардани шахсҳо;
- Дар ҳолатҳои дар низом дар назар доштани ҳуқуқи истифодаи аслиҳаро доштани он.

Фақат сардори қаровул, ёрдамчии сардори қаровул ва тақсимкунандаи ба ў дидбон итоаткунанда ҳуқуқи иваз кардани дидбонро дорад. Агар сардори қаровул, ёрдамчии сардори қаровул ва тақсимкунандаи ба Ғ дидбон итоаткунанда вафот кунад ё аз ҷиҳати ҷисмонӣ вазифаи худро иҷро карда натавонад, аз пост гирифташуда ва иваз кардани қаровулҳоро навбатдори гарнизон (қисми ҳарбӣ) дар иштироки командири взводи (батареяи) худ ёки баталён (дивизион) баамал мебарорад.

Қаровул пеш аз қабул кардани пост бояд дар иштироки тақсимкунанда (сардори қаровул ё ёрдамчии он) ва дидбони навбатдориро супоранда аз рӯи рақами табел мавҷуд будани тамоми чизҳои барои посбонӣ қабулшавандаро санҷад; барои посбонии бандиён - ҳангоми дар пост истодан қулфҳо, ҳолати панҷараҳо ва миқдори дар камера будаи бандиёнро тафтиш кунад.

Дидбон ўҳдадор аст, ки:

- пости худро бо ҳушёрӣ ва рост истода ҳимоя кунад;
- ҳушёр бошад, ба ҳеҷ чиз эътиборашро нагурезонад, аслиҳаашро аз даст намонад ва ба ҳеҷ кас, ҳатто шахси итоаткунандааш ҳам надиҳад;

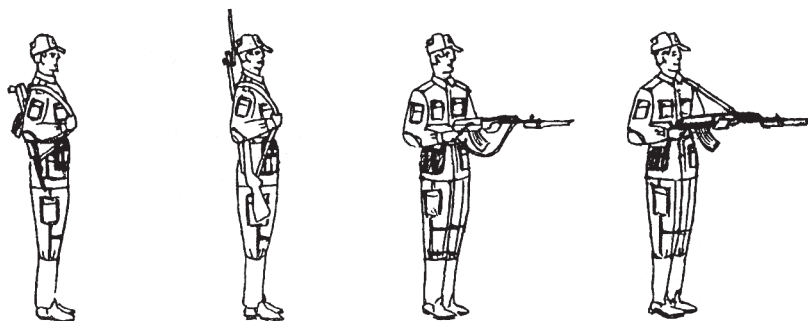

Дар постҳои беруна: рӯзона - дар ҳолати "ба камар" ё худ ҳолати рост истода тир парронидан; шабона - ҳолати рост истода тир парронидан.

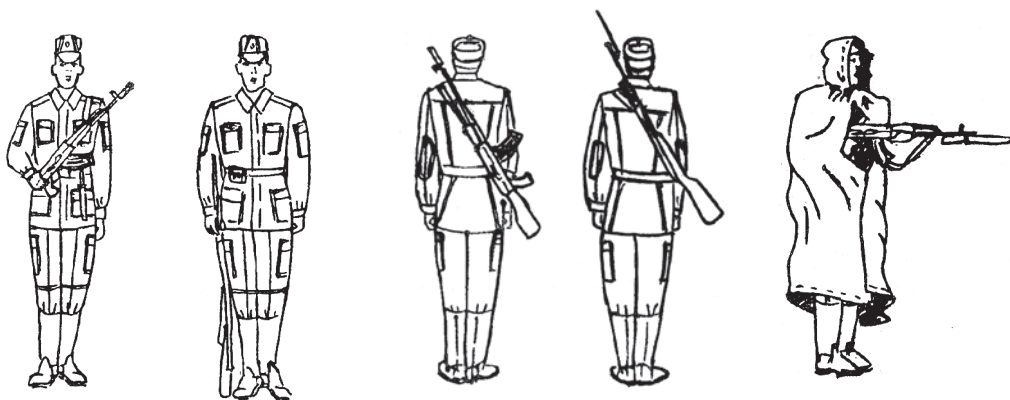

Дар постҳои дохили ва пости назди Байрақи қисм.

Дар ҳолати сӯхтор.

Дар ҳоли пӯшидани чодир.

Расми 8. Ҳолати посбон дар пост ва силоҳи дасти вай.

- аз рӯи самти нишон додасуда ҳаракат намуда ё дар манораи назорат истода роҳҳои ба пост ояндаро, монеаҳоро бодикқат назорат кунад ва дар вақтҳои дар пост нишондодашуда дар бораи рафти хизмат тавассути воситаҳои алоқа хабар карда истад;

- агар ўро иваз накунамд ё аз пост нагиранд, ҳатто зери хавфи ҳаёт ҳам ҳам постро партофта наравад (бо худсарӣ партофта рафтани пост ҷинояти ҳарбӣ ҳисобида мешавад);

- дар пост доимо аслиҳаи тайёр дар даст ба ҳама ҳолат тайёр бошад;

- ба даруни ҳудуди пост ва сарҳади махфӣ ба ғайр аз сардори қаровул, ёрдамчии он ва тақсимкунандаи худ, шахсони ўро оварда дигар касеро намонад;

- самти ҳаракати воситаҳои нақлиёти қаровул, ҳамчунин аломатҳо ва сигналҳои шиноскуниро донад;
- дар пост воситаҳои сўхторхомӯшкуниро истифода бурда тавонад;
- агар пай барад, ки дар монеаҳои объект (пост) ягон ҷой вайрон шавад, дар наздикии пости худ ё ҳамсоя тартиб вайрон аст, сардори қаровулро даъват кунад;
- ҳангоми шунидани саги посбонӣ, дарҳол ба қаровулхона хабар диҳад.

Дидбон бояд дар пост бо аслиҳаи найзааш монда истад. Автомати қундоқдори қатшаванда бенайза аст (найза-корди он дар ғилофи камар меистад); шабона ҳолати рост истода тир парронидан; рӯзона- "тасма ба китф" ёки ҳолати рост истода тир парронидан дар постҳои дохилӣ ва Байрақи Ҷанговари қисми ҳарбӣ автомати қундоқаш чўбин дар ҳолати тасма-ба китф", автомати қундоқдори қатшаванда "ба сина", карабин "ба пой" бояд дошта шавад; сумкаи тир (обойма) бояд тугмаҳояш гузаронида шуда бошад. ҳангоми хомӯшкунии оташ ва бартараф кардани оқибатҳои офатҳои табиӣ ба дидбон руҳсат дода мешавад, ки аслиҳаро дар ҳолати "аслиҳа дар ақиб" дорад. (расми 8).

Ба дидбон манъ аст: хоб кардан, нишастан, ба чизе така намудан, навиштан, хондан, сурудхонӣ, гап задан, хўрдан, нўшидан, тамоку кашидан, барои эҳтиёҷоти табиӣ рафтан, сарфи назар аз он, ки кӣ аст, ба касе чизеро додан ва аз касе чизеро гирифтан, бе зарурат ба патрондон патрон мондан. Дидбон фақат ба саволҳои сардори қаровул, ёрдамчии он, тақсимкунандаи худ ва шахси ўро ба тафтишкунӣ омада ҷавоб додана мумкин аст.

7.3. Пост ва таҷҳизоти он. Ҳаракатҳои дидбон дар пост. Ҳаракати дидбон бо аслиҳа дар даст ва усулҳои истифодаи аслиҳа

Ҳудуди объектҳои посбонишаванда бояд бо девор (тахта, сим ва ҳок.) ихота карда шавад.

Дар объектҳои ба корпус, марказ итоаткунанда баландии девори худудҳое, ки дар онҳо анборҳои моддаҳои тарканда, тиру борут, моддаҳои сўзанда нигоҳ дошта мешаванд, набояд аз 2 метр паст буда, масофаи байни монеаҳои симини беруна аз 15 см кам бошад. Масофаи байни монеаҳои беруна ва дохилӣ вобаста ба шарту шароити маҳалли муайян мешавад, метавонад то 10 метр ва аз он зиёд бошад. Дар байни монеаҳо барои роҳ гаштани дидбон роҳ, раҳи назорати васеъгаш 5 метрӣ ҳосил карда мешавад.

Барои қулай шудани назорати атрофи объекти посбонишаванда дар



Расми 9. Дидбони назорати.

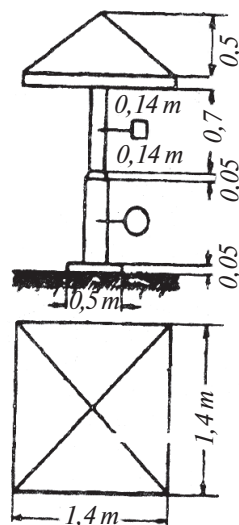

Нақшаи боми дидбони посбон.

байни монеаҳо (дар болои монеаи беруна) бояд манораи назорат сохта шавад ва он бо воситаҳои алоқа, воситаҳои шунавонӣ, чароғҳо ва барқгардон муҷаҳҳаз карда шавад (расми 9).

Дар объектҳои хеле муҳим мувофиқи фармони шахсони мансабдор иншоотҳои муҳандисии назоратии бо аслиҳа ва асбобҳои назораткунӣ муҷаҳҳаз ё манораҳои тирногузари монеадор сохта шуданаш мумкин аст. Дар наздикии объекти посбонишаванда, зарурат бошад, бо ранги шабу рӯз намоён лавҳаи навиштаи "гузаштан манъ аст (роҳ нест)" гузошта мешавад. Роҳи давр зада гузаранда бо аломат нишон дода мешавад. Ин аломатҳо дар вақти маълуми рӯз гузошта мешаванд.

Ҷойҳои гузариш дар атрофи объектҳои қисми ҳарбӣ дар шакли мувофиқ боқонун бомаслиҳат бо ташкилотҳои маҳаллии ҳокимият ва идораҳои он муайян карда мешавад. Сарҳади ҷои манъшуда бо навиштаҳо дар забонҳои русӣ ва ўзбекӣ ("ҷойи гузаштан манъшуда". "гузаштан манъ аст") аломатгузори карда мешавад. Сардори гарнизон (командири қисми ҳарбӣ, сардори объекти посбонишаванда) бояд тавассути ташкилотҳои маҳаллии ҳокимияти давлатӣ аҳолии атрофро дар бораи муайян шудани сарҳади ҷои манъшуда хабардор намояд. Ба дохили ҳудуди манъшуда набояд роҳҳои истифодашаванда, биноҳои истиқоматӣ, майдонҳои деҳқонӣ ва дигарҳо дарояд.

Дар ҳудуди пост мувофиқи шароити маҳал бо ҷои назорат ва тирпарронӣ (камаш 50 метр) таъмин карда мешавад. Аз ҳамин сабаб

атрофи пост бояд аз растанӣ ва буттаҳо тоза карда шуда, дарахтҳо каллак карда шуда, шохҳои пасташон дар баландии 2,5 метр бурида мешаванд, майса даравида шуда, чизҳои зиёдатӣ гирифта мешаванд, аломатҳои нишондиҳандаи сарҳад барои рӯзона ва шабона мушоҳидакунии дидбон қулай бошад.

Дар ҳудуди объектҳои якчанд объектро фаро гирифта дар сарҳади ҳар як пост бо тахта навиштаи "сарҳади пости №2" гузошта мешавад. Барои муҳофизаи объектҳо ва қаровулхонаҳои дар канори шаҳарча воқеъбуда ба наздикии пост (қаровулхона) ҷойи қулай барои тирпарронӣ таъмин карда шуда, хандақҳо кофта мешаванд ва вобаста ба имконият бо постҳои дигар алоқа таъмин карда мешавад.

Шабона бояд атрофи поства объекти посбонишаванда равшан карда шавад. Равшаниро чунон бояд дод, ки ҳангоми атрофро давр задани дидбон ҳуди ӯ доим дар соя бошад.

Пост бо воситаи алоқа муҷаҳҳаз шуда, ин воситаҳо камаш дар ду ҷой (ҳар 250 метр) монда шаванд, то ҳангоми зарурат бо зудӣ сардориқаровул, ёрдамчии он ва тақсимкунандаро даъват кардан мумкин шавад. Постҳои дохилӣ. Хусусан пости назди Байрақи ҷанговар аз 70 см то 1 метр баланди ихота ва равшан карда мешавад. Дар нуқтаҳои назоратӣ-гузариш монеаҳо монда мешавад, ки дидбонро аз ҳуҷуми ногаҳонӣ ҳимоя мекунанд.

Дар ҳар як анбор, анборхонаи дар постҳои беруна (дохилӣ) посбонишаванда мавҷуд будани воситаҳои сӯхторхомӯшкунӣ: сӯхторхомӯшунакҳо, қуттиҳои регдор, бочкаҳои бо об пур кардашуда, сатил ва анҷомҳо(бел, табар, чангак) таъмин карда мешавад. Дар постҳои беруна барои нигоҳдории либоси постӣ бояд хонаи махсуси пост, дар постҳои дохилӣ - ҷевон ё овеза барои шинел бошад. Хонаи пост ба ранги атроф ё объекти посбонишаванда мос ранг карда мешавад.

Дар қаровулхона бояд: хонаи умумӣ барои таркиби шахсии қаровул; хонаи бо хонаи умумӣ тариқи оина пайваст барои сардори қаровул ва ёрдамчии он; хона барои сменаи дамгирандаи қаровул, тариқи дар бо хонаи умумӣ пайваст бошад.

Ба ғайр аз ин, дар дохили қаровулхона: ошхонаи муҷаҳҳаз барои гарм кардани хӯрок, ҷой (хона) барои дастурӯй шустан, тамокукашӣ, тозакунии аслиҳа ва пойафзол, хонаи хушккунӣ, кунҷи хизмати маишӣ, ҳоҷатхона, анборчаи сӯзишворӣ бояд бошад. Дар қаровулхонаҳои миқдори қаровулаш кам ошхона нашуданаш мумкин аст. Дар ин ҳол ҷой барои нигоҳ доштани дегу табақ, озӯқаворӣ ҷиҳозонида мешавад.

Дар қаровулхонаи бо воситаҳои техникӣ муҷаҳҳазшуда барои ёрдамчии

сардори қаровул оид ба воситаҳои техникийи посбонӣ (оператор) хонаи пулти асбобҳои ташкил карда мешавад. ҳазамон ба ин, бояд асбобҳои пултии воситаҳои техникийи посбонӣ аз хонаи сардори қаровул бояд намоён бошанд.

Барои таркиби шахсии қаровул дар хонаи умумӣ бояд: плакати матни қасами ҳарбӣ; табели пост; дастуруламалҳо; рӯзнома ва журналҳо; телефон(гӯшакҳо) барои аз тарафи аз се ду ҳиссаи қаровулҳо шунидани радио; плакат ва суратҳо бо тасвири қоидаҳои қаровул, ҷасорати таркиби шахсии қаровул ҳангоми гузаштани хизмат; шоҳмот-шашка; соатҳо; чароғҳои ба миқдори тақсимкунандаҳо муносиб; ҳароратсанҷҳои дохилӣ ва беруна; куттии доруву дармони тиббӣ; пакети шахсии бастанӣ ҷароҳатҳо барои тамоми таркиби шахсии қаровул; ҷавон барои мондани чизҳои гигиениӣ наряд ва тамоми таркиби шахсӣ; ҷавон барои аслиҳа ва бо сигнали нурии ба хонаи сардори қаровул гузаронида; миз ва стул барои сменаи бедор; либосовезакҳо барои тамоми таркиби шахсӣ ва маҷмӯи дуҷуми либоси постӣ; қуттиҳо барои ахлот бошад, ҷевон ва либосовезакҳоро метавон дар даҳлез ҷой дод.

Дар хонаи дамгирии қаровул катҳои ҷӯбини тарафи сараш чилддор мувофиқ ба миқдори як сменаи қаровул ва дигар одамони ба дамгирӣ ҳақдор монда мешавад.

Дар ошхонаи қаровул бояд: миз ва курсиҳо ба миқдори аз се ду ҳиссаи қаровул мувофиқ; ҷевон барои егу табақ ва маҳсулоти озӯқаворӣ; табақ ва анҷомҳои ошхона барои тамоми таркиби шахсии қаровул; зарфи калони қулфдор, ки барои обхӯри мил дорад ё мили ба шабакаи умумии об пайваस्तшуда; плитаи газ ё барқӣ барои гарм кардани хӯрок; ҷойники ҷойҷӯшонӣ; дастшӯяки ошхона бошад.

Дар қаровулхона ҷой барои тамокукашӣ, тоза кардани пойафзол буда, миз барои тозакунии аслиҳа, куттии оҳанин барои латтаҳо, курсӣ, куттии ахлоти бо об пур кардашуда, анҷомҳои пойафзолтозакунии монда мешавад. Вобаста ба миқдори хонаҳояш қаровулхона бо манбаҳои равшанӣ, воситаҳои сӯхторхомӯшкунӣ: сӯхторхомӯшкунак, қуттиҳои рег, зарфи обдор, сатил ва асбобу анҷом (бел, табар, зогнӯл, чангакҳо) таъмин карда мешавад.

Агар қаровулхона берун аз шаҳрчаҳои ҳарбӣ ҷой гирифта бошад, диреза бо дарпардаҳои аз дарун пӯшидашаванда таъмин карда мешавад. Даромадгоҳи қаровулхона ба шакли даҳлез буда, ба он даромадани шахсҳои барои кушодани (пӯшидани) объектҳои посбонишаванда омада қатъиян манъ карда мешавад.

Майдони замини мансуб ба қаровулхона бояд бо монеаи баландиаш 2 метра иҳота карда шуда, дар даромадгоҳи он бояд шароит барои аз лой

тоза кардани пойафзол (панҷараи чўбин ё оҳанин) фароҳам оварда шуда, дар назди қаровулхона қуттии ахлоқи маҳкамшаванда монда мешавад. Сўзишвориҳои зарурӣ, воситаҳои равшанкунӣ(шамъ, ҷароғ, фонусҳо), анҷомҳои тозакунии дар анбор нигоҳ дошта мешавад. Дар назди қаровулхона барои сафкашии қаровул ва шабона бааслиҳа ҷой карани тир майдони равшанкунанда мучаҳҳаз карда мешавад, барои қаровули ивазшаванда ҷой ҷавондор (хона) тайёр карда мешавад. Барои қаровули нақлиётдор ҷой барои нақлиёт ҳозир карда мешавад.

Ҳаракати дидбон бо аслиҳа дар даст ва усулҳои истифодаи аслиҳа

Дидбон ҳангоми ҳуҷуми аниқ ба ў ва объекти ў посбоникарда маҷбураст, ки бе огоҳонӣ аслиҳаро истифода барад. Ҳ ҳақдор аст, ки ҳар касеро ба ғайр аз сардори қаровул, ёрдамчиҳои сардори қаровул, тақсимкунандаи худ ва шахсони ҳамроҳи онҳо омадаро ҳангоми наздикшавӣ ба ҳудуди маъ ё наздикии пост "Ист, ба ақиб" ёки "Ист, аз чап (рост) гузар" гуфта нигоҳ дорад.

Агар вайронкунандаи тартиб талаби ўро иҷро накунад, дидбон ўро "исто, мепарронам" гуфта огоҳ мекунад ва бо зудӣ сардори қаровул ё тақсимкунанадаро даъват мекунад. Агар вайронкунандаи тартиб дар ҳамин ҳолат ҳам ба пост ё сарҳади манъ наздик шудан гирад, дидбон ба патрондон патрон андохта, ба ҳаво тир мепарронад. Агар вайронкунандаи тартиб дар ҳамин ҳолат ҳам ба пост ё сарҳади манъ наздик шудан гирад ё ба гурехтан ҳаракат кунад, дидбон дар нисбати ў аслиҳаро истифода мекунад.

Агар сифати навишта дар бораи масофа то пост паст бошад ва ба сарҳад наздик шудагон нонамоён шаванд, дидбон онҳоро "Ист, ки меояд?" гуфта медорад. Агар ҷавоб надиханд, дидбон ўро "Исто, мепарронам" гуфта огоҳ мекунад ва медорад. Дар ин бора бақаровулхона хабар медиҳад, ўро назорат мекунад, аммо диққаташро қанда накарда, посбонии постро давом медиҳад.

Баъди даъват кардани дидбон агар ҷавоб шавад, ки "Сардори қаровул (ёрдмачиҳои сардори қаровул, тақсимкунанда) меояд", дидбон фармони зеринро медиҳад:

"Сардори қаровул (ёрдмачиҳои сардори қаровул, тақсимкунанда) ба назди ман, дигарҳо дар ҷояшон монанд". Зарурат бошад, дидбон талаб мекунад, ки шахси ба ў наздикшаванда рӯи худро равшан кунад. Баъди он, ки дидбон дар ҳақиқат ба сардори қаровул (ёрдмачиҳои сардори қаровул, тақсимкунанда) будани шахси омада эътимод ҳосил мекунад, дигаронро ҳам ба наздаш мемонад.

Агар шахси худро сардори қаровул (ёрдамчии сардори қаровул, тақсимкунанда) шинос карда дигар кас бошад ва бо ў омадагон талаби "Дигарон дар қояшон монанд"-и дидбонро иҷро накунад, дидбон "Исто, мепарронам" гуфта огоҳ мекунад. Агар барои ҳимояи худ ва объекти посбонишаванда ба қанги даст ба гиребон даромадан рост ояд, дидбон бо қундоқ ва найза бояд бемалол ҳаракат кунад.

Агар дар пост сўхтор ба амал ояд, дидбон дар бора ба зудӣ ба қаровулхона хабар медиҳад ва ҳудуд дар ҳоли давом додани посбонии объекти ҳимояшаванда чораҳои хомӯш кардани сўхторро мебинад. Дар ҳудуди техникийи объекти посбонишаванда ёки объектҳо бо девори даруна ва беруна иҳота кардашуда, ҳамчунин наздикии пост сўхтор содир шавад, ў дар ин бора ба қаровулхона хабар медиҳад ва хизмати худро дар пост давом медиҳад.

Агар дидбон якбора касал шуда монад (ҷароҳат гирад), дар ҳоли давом кардани хизмати худ тақсимкунанда ё сардори қаровулро даъват мекунад. Дар ҳолати сабр кардан номумкин ва кор накарданивоситаҳои алоқа дидбон сардори қаровулро бо воситаи тирпарронӣ ба ҳаво даъват карданаш мумкин аст.

Дидбони вазифаи қангии худро иҷро кардаистода ба сардорони худ ва сардорони якҷоя бо ў омада ба шакли дар Низоми сафи Қувваҳои Мусаллаҳи Республикаи Ўзбекистон мувофиқ салом медиҳад. Дар ин ҳолат автомат аз ҳолати шайъ ба тирпарронӣ ба ҳолати "тасма ба китф", карабин бошад, "ба пой" гирифта мешавад.

Дидбони дар назди Байрақи қанговар истода вазифаи худро дар ҳолати "озодона" иҷро мекунад, ҳангоми ба Байрақи қанговар салом додани хизматчиёни ҳарбӣ дидбон рост меистад. Дидбон ҳангоми ба посбонӣ қабул кардани байрақи Қанговар бояд ғилоф вақулфи онро тафтиш карда бинад. Супоридани байрақи қанговар фақат дар иштироки сардори қаровул ва бо фармони ў ба амал бароварда мешавад.

Агар ба пости байрақи қанговар истода хавф андохта шавад (сўхтор ёки офати табиӣ), дидбони Байрақи қанговарро ба ҷои беҳавф мебарорад ва сардори қаровулро даъват мекунад.

7.4. Ивазкунии дидбонҳо. Тартиби дохилӣ дар қаровулхона

Ивазкунии дидбонҳо ҳар ду соат, дар соатҳои ҷуфт ё тоқ ба амал бароварда мешавад.

Агар ҳарорати ҳаво 20°C ва аз он паст бошад, шамол ва сардии сабук, пост дар ҷои кушод ва биноҳои гарм карда нашаванда дидбонҳо ҳар соат иваз карда мешаванд. ҳарорати ҳаво 30°C ва аз он боло (дар

сояғи) бошад ҳам, дидбонҳо ҳар соат иваз карда мешаванд. Дар ҳамин ҳолатҳо фармонро дар бораи ҳар соат иваз кардани дидбонҳоро навбатдори гарнизон (қисми ҳарбӣ) медиҳад.

Агар ивазкунии дидбонҳо ҳар соат баамал бароварда шуда бошад, сардори қаровул ба дафтари ахбороти пост менависад, ки дидбонҳо аз фалон соат ҳар соат, аз фалон соат ва аз навбати фалон қаровул ҳар ду соат иваз карда шудааст.

Ивазкунандаҳо ба пост наздик шуда, вақти 10-15 қадам мондан (агар қаровулҳо дар мошин бошанд аслиҳаро бо тир пур карда), тақсимкунандаи қаровули нав фармони "Қаровул. Исто!"-ро медиҳад, ба яке аз қаровулҳо тахминан ҳамин тавр фармон медиҳад: "Аскари оддӣ Эргашев, пост ва атрофи он барои назорати муваққатӣ қабул карда шавад".

Ҳангоми наздик шудани қаровули нав дидбон ба сӯи он рӯ мегардонад ва ба таври мустақил автоматро ба ҳолати "ба китф" (карабинро - ба пой) мегирад. Баъди командаи тахминии тақсимкунандаи қаровули нав "Аскари оддӣ Тошев, ба пост қадам зан", дидбон чун дар саф рост мешавад, ба тарафи рост қадам мезанад, қаровул ба назди дидбон омада, ба ҷои вай, рӯяшро ба сӯи акс гардонида (карабинро ба пояш фароварда) меистад.

Тақсимкунандаи қаровули пешина ва нав дар ду тарафи дидбон ва қаровул, дар масофаи 1-2 қадам аз онҳо, рӯ ба рӯ меистанд.

Ҳамзамон бо аз тарафи тақсимкунандаи қаровули пешина дода шудани командаи "Дидбон, пост супорида шавад" дидбон даҳонӣ постро ба супоридан оғоз мекунад. Ин дам дидбон ва қаровул ба якдигар рӯ мегардонанд. Даҳонӣ супоридани пост аз ҳамин иборат аст, ки дидбон рақами постро мегӯяд, ба қаровулиқабул кардаистода чизҳои дар табели пост овардашудаи посбонишавандаро мешуморад, ҳамчунин, ҳангоми хизмат дар пост чиҳоро дидааст ва фаҳмидааст, мегӯяд.

Баъди даҳонӣ супорида шудани пост, бо командаи тақсимкунанда "Қаровул. Пост қабул карда шавад", қаровул дар иштироки тақсимкунандаи қаровули нав ва дидбон маҷбур аст, ки ҷои посбонишавандаро давр занад, шабакаи равшанидиҳанда, монеаҳо, дарҳо(дарвозаҳо), дрезаҳо, муҳрҳо (тамғаҳо) ва нусхаҳои ба он мос (из, нақшҳо) ёки миқдори мошинҳои ҷангии посбонишаванда (аслиҳа ва техникаи ҳарбии дигар), ҳамчунин миқдор ва ҳолати воситаҳои техникӣ, алоқаро санҷад. Ба ғайр аз ин, қаровули построи маҳбусдорро қабул кунанда бояд миқдори маҳбусонро шуморад.

Агар зарур бошад, дидбони постро қабул карда бо ёрдам тақсимкунанда либоси постиро мепӯшад (иловаи 1).

Агар ҳангоми супоридан ва қабул кардани пост камбудӣ (монеаҳо ёки муҳрҳо, тамғаҳо, қулфҳо, дарҳо, дирезаҳо вайрон шуда бошад) ёки нусаҳои (изҳо, нақшҳо) ба муҳрҳо (тамғаҳо) мос афтонида мос наоянд, ҳамчунин, миқдори мошинҳои ҷанговари дар табели пост нишон додашуда (дигар аслиҳа, техникаи ҷарбӣ) рост наояд, тақсимкунанда супоридани постро бозмедорад ва сардори қаровулро даъват мекунад; агар ин вазъият ҳангоми постро қабул кардани қаровули нав рӯй диҳад, сардори қаровули пешина ва нав даъват карда мешаванд.

Супоридан ва қабул кардани постҳоро тамом карда, дидбон ва қаровули постро қабул карда рӯ ба рӯ истода, бо навбат тахминан ҳамин тавр муроҷиат мекунад: "рафиқ сержант, аскарӣ оддӣ Аҳмедов пости рақами фалонро супорид", "рафиқ сержанти калон, аскарӣ оддӣ Тешаев пости рақами фалонро қабул намуд". Дидбон баъд аз арз ва гирифтани фармонҳо аз тақсимкунанда аслиҳаашро гирифта, ба пост мебарояд. Ба ҳолати дидбон гузаштани қаровул баъди арзи ӯ дар бораи постро қабул кардани ӯ ба амал мебарояд.

Қаровули бо командаи тақсимкунанда: "Аскарӣ оддӣ Аҳроров, аз пост қадам зан" ивазшуда роҳ гашта, аз ақиби қаровулҳои пешина меистад ва ба таври мустақил карабинро ба ҳолати "ба китф" мегирад, қаровулҳои дигар постҳо ҳам омада, ба ӯ ҳамроҳ мешаванд, ба саф меистанд. Баъд тақсимкунандаи қаровули нав командаи "қаровулҳо, аз ақиби ман қадам зан"-ро медиҳад ва қаровулро ба пости навбати мебарад.

Барои ивазкунии дидбонҳои постҳои дохилӣ тақсимкунанда ба назди бинои қаровул омада "Қаровул, исто" гуфта фармон медиҳад, яке аз қаровулҳоро сарвар мемонад ва командаи: "Аскарӣ оддӣ Туропов ва Мӯминов, аз ақибам қадам зан"-ро медиҳад. Тақсимкунанда якҷоя бо қаровулон ба бино даромада, дидбонҳоро иваз мекунад.

Агар постҳо дар ҳарду тарафи қаровулхона ҷойгир шуда бошад, тақсимкунанда аввал дидбонҳои як тарафи қаровулхонаро иваз мекунад, баъд ивазшудагонро дар қаровулхона монда, қаровулҳои ин қисмро ба саф кашида, онҳоро ба пост мебарад. Ташкил кардани қисмҳои дуҷум ва баъдинаи қаровулҳо ва ивазкунии дидбонҳо. ҳамчунин бо тир пур кардани аслиҳа ва аз тир холӣ кардани он ҳамчун ивазкунии яқум ба амал бароварда мешавад.

Баъди аз пост бозгаштани қисми қаровул ва ба ғайр аз таппончаҳо аз тир холӣ кардани аслиҳаи дигар тақсимкунанда ба қаровулон фармон медиҳад, ки автоматҳоро (карабинҳоро) ба ҷавон (таппончаҳоро ба сейф) монанд ва ба сардори қаровул дар бораи иваз карда шудани қаровулон арз мекунад.

Тартиби дохили дар қаровулхона

Аскарони дар таркиби қисми қаровул буда бе иҷозати сардори қаровул ҳақ надоранд, ки қаровулхонаро тарк кунанд. Дар қаровулхона тартиб ва интизом бояд риоя карда шавад. Навохтани асбобҳои мусиқӣ ва бозӣ манъ аст. Ба шунидани радио тавассути гӯшақҳо, навиштан, хондан, бозии шоҳмот ва шашка рухсат дода мешавад. Фақат дар ҷои махсус тамоқу кашидан ва пойафзол тоза кардан мумкин аст.

Ба қаровулхонаи дидбонҳо телевизор мондан, дарвақтҳои сардори қаровул муайян карда онро тамошо кардан мумкин аст (ба қисми дам гирифта истода ҳалал надода).

Автомат ва пулемётҳо ба ҷевонҳо бе тир, қулфҳои аслиҳаҳо кушода. Карабинҳо бошад, дар ҳолати фароварда буданаи куланг монда мешавад. Ҷевонҳои дар қаровулхона буда қулф карда намешаванд. Халтаҳои тири автомат андохташуда (рамқаҳои бо тир пуркардашудаи карабинҳо) ва кордҳои найзагин, кордҳои ба камар басташуда гирифта намешаванд. Тирдонҳои пулемёт ба қуттиҳои махсус андохта шуда, дар ҷевон нигоҳ дошта мешаванд, калидҳо дар дасти сардори қаровул нигоҳ дошта мешавад.

Таппончаҳои қаровулҳои постҳои назоати дар ҳолати ботир пур кардашуда бо ғилофаш дар қуттиҳои оҳанин (сейфҳо) нигоҳ дошта мешавад, калиди қуттиҳо дар сардори қаровул мешавад, ҳангоми дар қаровулхона набудани ӯ вадам гирифтани калидҳо ба ёрдамчи сардори қаровул дода мешавад. Ба қаровулон таппончаҳо пеш аз ба пост рафтан аз рӯи гувоҳномаи махсус дода мешавад. Барои аз ҷевон гирифтани аслиҳа рухсати сардори қаровул ё ёрдамчи он гирифта мешавад.

Тозакунии аслиҳа таҳти роҳбарии сардори қаровул ё ёрдамчи ӯ ба амал бароварда мешавад.

Ба таркиби шахсии қаровул рухсат дода мешавад, ки дар қаровулхона бо сари луч, бе шинел (нимпӯстин, нимтанаи гарми сафарӣ), аммо бо аслиҳа гаштан рухсат дода мешавад. Шинел (нимпӯстин, нимтанаи гарми сафарӣ) ва каллапӯшҳои кашидашуда бояд дар либосовезаки махсус овезон карда бошанд. Ба таркиби шахсии қаровул ба ғайр аз сардори қаровул ва ёрдамчи он ба каси дигари ба қаровулхона омада гапзанӣ мамнӯъ аст: фақат басаволҳои шахси қаровулро тафтишкунанда ҷавоб додан мумкин аст.

Дар ҳолатҳои зерин асбоб-анҷомро накашида, фақат тугмаи курта ва камарро суст намуда дароз кашидан (хобидан) мумкин аст: ба як таркиби қаровул — пеш аз ба пост истодан, постро бо қаровули дигар иваз намуда ба қаровулхона бозгашта ва ба қаровул дода шудани супориши ҳарбӣ; ба

қисми қаровули шабона посбонӣ кунанда -баъди ба қаровулхона омадан то ба пост бозгаштан; ба навбат ба қаровулҳои гурӯҳи назорат-посбонӣ, бо рухсати сардори қаровул 4 соатӣ.

Баъди садо додани бонги "Мусаллаҳ шав", таркиби шахсии дар қаровулхона буда, қисми дам гирифта истода каллапӯшашонро мепӯшанд, аслиҳаи худро мегиранд ва аз рӯи тартиби рақами худ ба саф меистанд. Шинелҳо (нимпӯстин, нимтанаи гарми сафарӣ) бо фармони алоҳидаи сардори қаровул пӯшида мешаванд. Дар ҳар гуна шароити аз қаровулхона баровардани қаровул (ба ғайр аз сӯхтор ё офати табиӣ) ёрдамчии сардори қаровул ё тақсимкунанда дар дохили он мемонад, дар ҳолати набудани онҳо яке аз қаровулон мемонад.

Агар қисми ҳарбӣ аз манзил дар канор бошад, ба қаровулҳои гарнизон расонидани маҳсулоти хӯроқвориро навбатчиёни қисми ҳарбӣ ё командирони қисмҳои хурди ҳарбӣ ташкил мекунад. Ба таркиби шахсии дар қароргоҳи қисми ҳарбӣ ҷойгиршуда маҳсулоти хӯроқворӣ бо сардор аз тарафи қаровулони бедор расонида мешавад.

Тоза, озода нигоҳ доштани атрофи қаровулхона, гармкунии печкаҳо ба зиммаи таркиби қаровул гузошта мешавад. Иҷрои ин ўҳдадориҳо, таъмини бутун будани асбобу ускунаҳо, либос ва яроқи аслиҳа ба зиммаи ёрдамчии сардори қаровул, агар ин ёрдамчӣ таъин нашуда бошад, ба зиммаи сардори қаровул гузошта мешавад. Ба ғайр аз рубучини ҳаррӯза, рӯзи муайяни ҳафтаи комендантӣ гарнизон (сардори штаби қисми ҳарбӣ) таъин карда бо фармони сардори хизмати тиббӣ безараркунии тиббӣ гузаронида мешавад.

Дар фасли зимистон қаровулхона дар як шабонарӯз се-чор маротиба шамол дода мешавад. Ҳангоми нарм будани ҳаво токча ва дирезаҳои як тарафи хона кушода мемонанд. Дар зимистон ҳарорати даруни қаровулхона набояд аз 18°C паст бошад. Гармкунии печкаҳо аз вақти сардори гарнизон муайянкарда дер накарда истонида мешавад. Масъалаи гармкунии печкаҳои хонаҳои хушккунӣ ва плитаҳо барои гармкунии хӯроқи таркиби шахсии қаровулро сардори қаровул ҳал мекунад. Албатта, ҷои гарм бояд доимо бошад.

Баъди афтидани торикӣ қаровулхона, даҳлез ва ҳоҷатхонаҳо бояд пурра равшан, хонаи дамгирандагон хира равшан карда мешавад.

Дирезаҳои қаровулхонаи дар канори шаҳрчаи ҳарбӣ буда шабона бо матои равшанро нагузаронанда пӯшида мешаванд. Барои посбонии қаровулхона қисми қаровули камаш се сменадори аз шаҳрчаи ҳарбӣ канор буда дидбон таъин мекунад.

Қисми қаровулии дар таркибаш аз панҷто се сменаи пост кам буда

барои посбонии қаровулхона ба таври иловагӣ қаровул таъин карданаши мумкин аст. Дар ҳолати ба дохили қаровулхона монда нашудани дидбон ба дари даромади қаровулхона тоқчаи назорат монда мешавад ва дар доимо танба карда мешавад.

БОБИ VIII. НИЗОМИ САФИ ҚУВВАҲОИ МУСАЛЛАҲИ РЕСПУБЛИКАИ ЎЗБЕКИСТОН. ТАЙЁРИ БА САФ БА ТАРТИБИ ЯККА

8.1. Қоидаҳои асосии низоми сафӣ. Ўҳдадорихоӣ аскар пеш аз сафкашӣ ва дар саф. Саф ва ҷузъҳои он

Низоми сафи Қувваҳои Мусаллаҳи Республикаи Ўзбекистон дар саф истодан, бо аслиҳа ва бе аслиҳа ҳаракат кардан; пиёда ва дар мошинҳо саф кашидани қисми хурд ва қисми ҳарбӣ, салому алейки ҳарбӣ, тартиби гузаштани машқӣ сафӣ; ҳолати сафи қисми ҳарбӣ дар назди Байрақи Ҷанговар, тартиби даровардан ва гирифта бурдани он; ўҳдадорихоӣ хизматчиҳои ҳарбӣ пеш аз ба саф истодан, дар саф истодан, талабҳои ёддиҳӣ ба саф истодан ва роҳ гаштан, ҳамчунин усулҳои дар майдони ҷанг ҳаракат кардан ва ҳатту ҳаракатҳоро ҳангоми ногаҳон ҳуҷум кардани душманро муайян мекунад.

Барои тамоми қисмҳои ҳарбӣ, штабҳо, саридораҳо, муассисаҳо, корхонаҳо, ташкилотҳо ва омӯзишгоҳҳои ҳарбии Қувваҳои Мусаллаҳи Республикаи Ўзбекистон ҳамчун аз дастуруламал истифода кардани низоми сафӣ ҳатмист. Ин қоида мувофиқи фармони №238 Вазорати Мудофиаи Республикаи Ўзбекистон аз 14 октябри соли 1996 ҷорӣ шудааст.

Ўҳдадорихоӣ аскар пеш аз сафкашӣ ва дар саф

Ҳар як аскар пеш аз сафкашӣ бояд ўҳдадорихоӣ худро таъби дил ва дақиқ иҷро кунад.

Пеш аз сафкашӣ аскар бояд: аслиҳа, техникаи ҳарбии ба ў вобаста кардашуда, тиру борут, воситаҳои ҳимояи шахсӣ, асбоби заминқобӣ, либос ва анҷомҳояшро санҷад, либосашро соз кунад, анҷомҳоро ба худ мос карда дуруст овезад, ба шарикаш дар баргарафкунии камбудихо ёри диҳад, ҷои худро дар саф донад, ба он тез равад, ҳангоми ҳаракат масофаро ба пеш, чапу рост ва ақиб нигоҳ дошта равад, бе иҷозат аз саф (мошин) набарояд, дар саф истода гап назанад ва тамоку накашад, ба команда ва фармонҳои командир гӯш андозад, ба дигарон ҳалал нарасонида онҳоро тез иҷро кунад, тағйир надода ба дигарон бо овози баланд ва аниқ расонад.

Саф ва элементҳои он

САФ — мувофиқи дастурамал ҷойгирӣ барои якҷоя пиёда ва дар мошинҳо ҳаракат кардани хизматчиёни ҳарбӣ, қисмҳои хурд ва қисмҳо.

ШЕРЕНГА (қатори китф ба китф) — дар ҳолати нигоҳ доштани масофаи байни ҳамдигарӣ дар як рах саф кашидани хизматчиёни ҳарбӣ. Ба як рах саф кашонидани мошинҳо.

ҚАНОТ — қанори ростӣ (чапӣ) саф. Ҳангоми аз як тараф ба тарафи дигар гаштани саф нми қанотҳо тағйир намеёбанд.

ПЕШ — тарафи рӯи хизматчиёни ҳарбӣ дар саф (тарафи пеши мошинҳо).

МАСОФА — масофаи байни хизматчиёни ҳарбӣ (мошинҳо), қисмҳо, ки дар қатори саф меистанд.

АҚИБ — тарафи акси пеш.

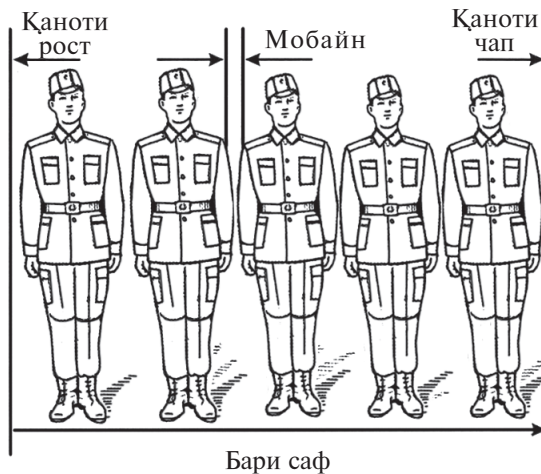

Расми 10. Саф дар як қатор (шеренга).

ФОСИЛА — масофаи байни пешу ақибӣ хизматчиёни ҳарбӣ (мошинҳо), қисмҳои дар саф истода.

ВАСЕЪГИИ САФ — масофаи байни қанотҳо (расми 10).

БАЛАНДИИ САФ — масофаи байни шеренгаи якум (хизматчиёни ҳарбӣ дар пеш истода) то шеренгаи охир (хизматчиёни ҳарбӣ дар охир истода), агар мошинҳо бошад, масофаи байни мошини дар рахи пеш истода ва мошини дар рахи ақиб истода (расми 12, а).

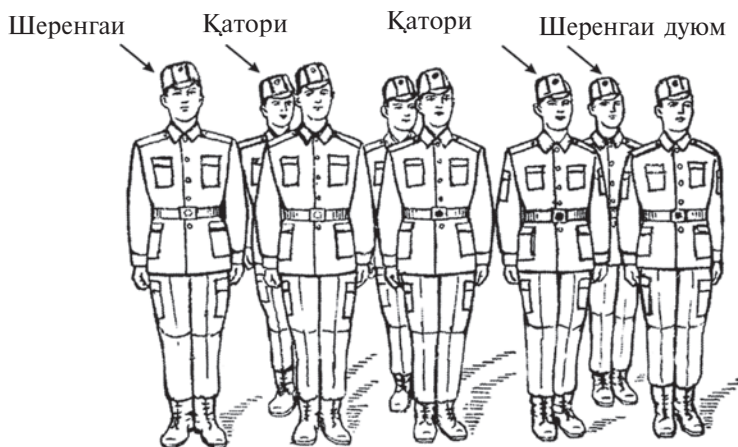

Расми 11. Сафи ду шеренга.

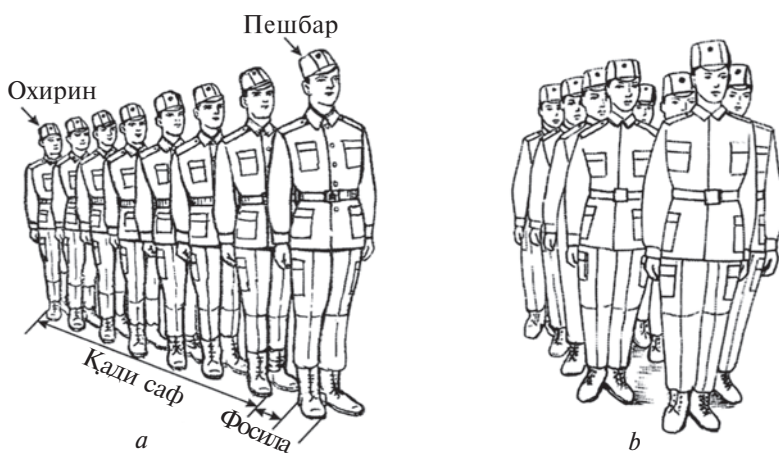

Расми 12. Сафи як (а) ва дуқатор (б).

8.2. Нахустин командаҳои иҷрошаванда. Дар саф истода ба салом ҷавоб додан. Дар саф истодан. Дар ҷой истода гаштан. Бо қадами саф ҳаракат намудан.

Ҳангоми дода шудани командаҳои "Саф каш" ё "Рост шав" қомат рост карда мешавад. Баъди дода шудани ин команда рост меистанд, пошнаҳо ба як ҷой гузошта мешаванд, нӯғҳои пой ба рах рост карда мешаванд, васеъгии онҳо бо пошнаҳо як хел мешаванд, зонувон қат

карда намешаванд, аммо зўр намезананд, қафаси сина пеш карда мешавад, шикам ба дарун кашида мешавад, тана андак ба пеш мебарояд, китфҳо фароҳ карда мешаванд, дастҳо фароварда мешаванд, кафтҳо ба

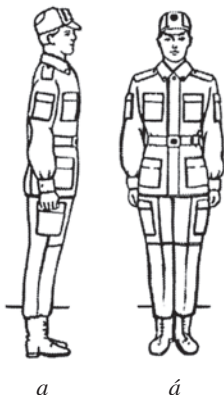

Расми 13. Ҳолати «Ҳозир бош» :

a — намуд аз паҳли; *b* — намуд аз пеш.

сӯи тана нигаронида шуда, аз тарафи канори ронҳо дошта мешаванд, ангуштҳо нимқат шуда, ба пойҳо расида меистанд, сар, манахро ба пеш набароварда, баланд ва рост дошта мешавад, рост ба пеш нигоҳ карда мешавад, ба ҳаракат тайёр меистанд. (расми 13).

Дар ҳолҳои зерин гарчи команда дода нашуда бошад ҳам, қоматро рост карда меистанд: фармон дода шудан, арз кардан, Гимни давлатии Республикаи Ўзбекистон овоз додан, саломӣ ҳарбӣ додан, ҳмчунин баъди дода шудани команди «Озод» худро озод дошта, зонуи чап ё ростро андак қат карда, наҷунбида, гап назада меистанд. Командаи «Рост шав» дода шавад, ҷои худро дар саф тағйир надода, аслиҳа, либос ва анҷомҳо дуруст карда мешаванд, дар ҳолатҳои зарурӣ аз саф мебароянд, барои иҷозат бевосита ба сардор муроҷиат карда мешавад.

Пеш аз команди «Рост шав» команди «Озод» дода мешавад.

Барои кашидани каллапӯш команди «Каллапӯшҳо кашидан шавад», барои пӯшидан бошад, команди «Каллапӯшҳо пӯшидан шавад» дода мешавад. Дар ҳолатҳои зарурӣ хизматчиҳои ҳарбии танҳобуда каллапӯшро бе команда пӯшида мекашад.

Дар саф истода ба салом ҷавоб додан

Ба «Салом, рафиқон» гуфтани сардор ё командири унвонаш баланд тамоми хизматчиёни ҳарбӣ дар саф ё берун аз он «Ассалом» гуфта ҷавоб медиҳанд. Барои хайрухуш бо сардор ё командири унвонаш баланд ҷавобан ба «Хайр, рафиқон» гуфтани ӯ хизматчиёни ҳарбӣ «Хайр» гуфта ҷавоб медиҳанд. Дар охири ҷавоб калимаи «рафиқ» ва уновни ҳарбӣ илова карда гуфта мешавад. Масалан, «Ассалом, рафиқ майор», «Хайр, рафиқ генерал-майор».

Ҳангоми саломкунӣ бо сардор хизматчиёни ҳарбӣ саломро аниқ, бо овози баланд мегӯянд.

Дар саф истодан. Дар ҷой истода гаштан

Дар ҷой истода гаштанҳо ба командаҳои "ба рост", "ба чап", "ба ақиб" иҷро мешаванд.

Гаштан ба чап ва ақиб бо пошнаи пой рост ва нӯги он, гардиш ба рост бо пошна ва нӯги пой чап иҷро карда мешавад.

Гардишҳо дар ду зина иҷро мешаванд:

- зинаи аввал — қоматро рост нигоҳ дошта зонуҳоро қат накарда, вазни танаро ба пой дар пеш истода гузаронидан;
- зинаи дуюм — бо роҳи наздиктарин пой дуюмро бо пой якум ҳамроҳ намудан.

Ҳаракат бо қадами сафӣ

Гаштан ҳангоми ҳаракат. Ҳаракат бо роҳи қадамзанӣ ё давидан иҷро мешавад. Тезии ҳаракати қадаммонӣ дар як дақиқа 110—120 қадам мешавад. Дарозии қадам 70—80 см.

Тезии ҳаракати давидан дар як дақиқа 165—180 қадам мешавад. Дарозии қадам 85—90 см.

Ду хел: низомиёна ва оддӣ қадам гузошта мешавад.

Қадами низомиёна — ҳангоми бо марши тантанавӣ ҳаракат намудани қисмҳо, салом кардан, хизматчии ҳарбӣ ба назди сардор рафтаниш ва аз назди он рафтан, аз саф баромадан ва даромадан, ҳамчунин машғулотиҳои дар саф истодан ва гаштан истифода мешавад.

Қадами оддӣ дар ҳама ҳолатҳо истифода мешавад.

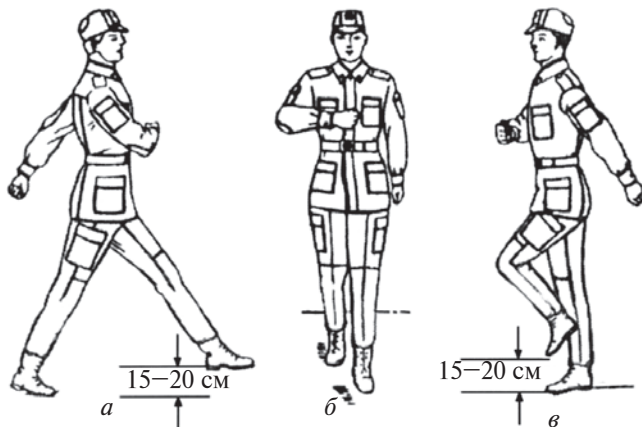

Расми 14. а—қадам партофтан; б—намуди аз пеши қадам партофтан; в—дар ҷой қадам партофтан.

Ҳангоми дода шудани "Қадами низомиёна" бо қадами низомиёна, командаи "Қадам зан" — бо қадами оддӣ ҳаракат карда мешавад.

Вақти дода шудани командаи аввал — тана андак ба пеш бароварда шуда, дар ҷой меистанд, командаи дарҳол иҷрошаванда дода шавад, ҳаракатро аз пой чап сар мекунанд. Ҳангоми ҳаракат бо қадами низомиёна пой нӯғаш кашидаро аз замин ба 15—20 см бардошта таги онро баробар зер мекунанд.

Дастҳоро аз китф сар карда ҳаракат кунонидан — ҳангоми дастҳоро ба пеш афшонидан аз оринҷ қат карда, дар аландии кафт аз камар боло карда ва дар ҳамин масофа аз тана дур, оринҷ бошад, дар баландии қисми поёни даст буда, даст ҳаддалимкон аз китф ба ақиб партофта мешавад. Кафтҳоро нимқат дошта, сарро рост дошта ба пеш нигоҳ кардан лозим.

Ҳангоми бо қадами оддӣ роҳ гаштан, нӯғҳои пойҳоро нақшида озод бардоштан ва дастонро озодона ҳаракат кунонид. Агар ҳангоми бо қадами оддӣ роҳ гаштан командаи "Рост шав" дода шавад, ба қадами низомиёна гузашта мешавад. Ҳангоми бо қадами низомиёна роҳ гаштан командаи "Озод" дода шавад, ба қадами оддӣ гузашта мешавад. Командаи "Дав" дода шавад, давида ҳаракат мекунанд.

Ҳангоми бо командаи нахустин аз ҷой ҷунбидан, танаро андак ба пеш дода, дастҳоро нимқат намуда, оринҷҳо каме ба ақиб гирифта мешаванд, ҳамзамон ба замин мондани пой чап команда дода мешавад ва бо пой рост қадам монда, бо пой чап давидан сар мешавад. Ҳангоми давидан дастҳо озод ва мос ҳаракат мекунанд.

Барои аз роҳравӣ ба давидан гузаштан бо командаи нахустин дастҳо

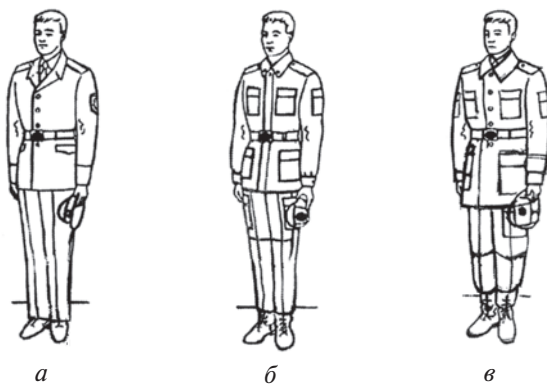

Расми 15. Дар ҳолати кашидани кулоҳи сар:
а — дар фуражка; б — дар беретка; в — дар телпак.

нимқат мешаванд, оринҷо андак ба ақиб кашида мешаванд. Командаи дарҳол иҷрошаванда ҳамзамон бо ба замин монда шудани пой чап дода мешавад. Барои аз давидан ба роҳравӣ гузаштан командаи "Қадам зан" дода мешавад. Ҳамзамон ба замин мондани пой рост командаи дарҳол иҷрошаванда дода мешавад. Баъди дода шудани команда боз ду қадам давида мешавад ва аз пой чап роҳгардӣ сар мешавад. Роҳгардӣ дар ҷои истода бо командаи "Дар ҷой қадам зан" ба амал бароварда мешавад.

Ҳангоми дода шудани ин команда, пойҳо аз замин 15—20 см бардошта мешавад ва нӯги пошна ба замин ҳамвор фароварда мешавад, дастҳо бо қадам мос ҳаракат мекунанд. Ҳамзамон бо ба замин монда шудани пой чап ҳангоми дода шудани командаи "Ба рост" бо пой рост қадам гузошта мешавад ва бо пой чап ҳаракат сар мешавад. Се қадами аввал низомиёна мешавад.

Барои бозистонидани ҳаракат командаи "Аскарӣ оддӣ Иброҳимов, исто" дода мешавад. Баъди ба замин мондани пой чап ё рост командаи дарҳол иҷрошаванда дода шуда, боз як қадам монда мешавад. Баъд пойҳо ба як ҷой монда шуда, қомат рост дошта мешавад. Барои якчанд қадам мондани хизматчиёни ҳарбии танҳо истода командаи "Аскарӣ оддӣ Иброҳимов, ба чап (рост) қадам зан" дода мешавад. Баъди дода шудани ин команда хизматчиӣ ҳарбӣ байди ҳар қадам мондан пой дуҷумро ба пеши пой аввал монда ду қадам ба рост (чап) мегардад.

Барои ба пеш ё ақиб якчанд қадам мондан командаи "Ба пеш (ақиб) ду қадам мон" дода мешавад. Баъди дода шудани команда, ду қадам ба пеш (ақиб) монда мешавад ва пойҳо ҷуфт карда мешаванд. Вақти ба чап, рост ва ақиб қадам мондан дастҳо ҳаракат намекунанд. Ҳангоми ҳаракат гаштанҳо бо командаҳои "ба рост", "ба чап", "ба ақиб" иҷро карда мешаванд.

Командаҳои "ба рост," "ба чап", "ба ақиб қадам зан" аз рӯи дода шуданашон ба командаҳои диққатҷалбкунандаи "рост", "Чап", "ба ақиб қадам" ва командаҳои иҷрокунандаи "ба", "зан" ҷудо мешаванд. Командаҳои диққатҷалбкунанда диққати хизматчиёни ҳарбиро самт медиҳанд. Командаҳои иҷрокунанда иҷрои тағйири ҳаракатро талаб мекунад. Командаи иҷрои "рост" барои гаштан ба рост ҳамзамон ба замин монда шудани пой рост хизматчиӣ ҳарбӣ дода мешавад, ҳангоми гаштан ба чап, командаи иҷрои "чап" ҳамзамон ба замин монда шудани пой чапи хизматчиӣ ҳарбӣ дода мешавад. Ин ҳангом ҳаракатҳои даст дар самти додашуда давом ёфта, гардиш дар нӯги пой иҷро мешавад.

Барои ба ақиб тоб хӯрдан команда ҳамзамон ба замин монда шудани пой рост хизматчиӣ ҳарбӣ дода мешавад. Аз рӯи команда (як гуфта шуморида) бо пой чап боз як қадам гузошта мешавад, пой рост ним

қадам ба пеш бароварда шуда, андак ба чап гирифта мешавад, дар нўги ду пой бо зудӣ (ду гуфта шуморида) ба тарафи чап тоб хўрда,, аз рўи самти нав бо пой чап (се гуфта шуморида) ҳаракат давом карда мешавад. Ҳангоми тоб хўрдан дастҳо ба пойҳо мос ҳаракат мекунад. (Командаи "бас кунед". Ин команда командаи пештар додашударо бекор мекунад).

Саволҳои назоратӣ

1. Дар қонунҳои Республикаи Ўзбекистон дар бораи мудофия ва хизмати ҳарбӣ чӣ баён шудаанд?
2. Мафҳуми ўҳдадорӣ умумӣ ҳарбӣ ва моҳияти он. Намудҳои хизмати ҳарбино номбар кунед.
3. Ба таркиби Қувваҳои Мусаллаҳи Республикаи Ўзбекистон кадом қўшунҳо мебароянд ва вазифаҳои онҳо аз чӣ иборат аст?
4. Дар Қувваҳои Мусаллаҳи Республикаи Ўзбекистон аз кадом дастуруламалҳои умумӣ ҳарбӣ истифода мешавад?
5. Дар Қувваҳои Мусаллаҳи Республикаи Ўзбекистон кадом унвонҳои ҳарбӣ ҳаст?

ҚИСМИ II. АСОСҲОИ КОРИ ҲАРБӢ

Боби I. АСОСҲОИ ҶАНГИ УМУМИҚЎШУНӢ

1.1. Мафҳуми ҷанг ва тавсифи ҷанги замонавии умумқўшунӣ, мақсади он. Намудҳои асосии ҷанги умумқўшунӣ.

Ҷанг — дар муддати кўтоҳ дар ҳудуди маҳдуд нобуд (торумор) кардани душман, зарбаҳои онро гардонидан ва дигар вазифаҳои тактикиро иҷро намудан.

Мақсади ҷанг — қувваи зиндаи душманро нест кардан ё асир гирифтан, техникаи ҷанговар ва яроқу аслиҳаи онро нобуд кардан ё ба даст даровардан, ҳамчунин қобилияти баъдинаи муқобилати душманро нест кардан. Ба ин вазифа тавассути қувваи зарбаи тамоми аслиҳаҳо, ҳаракати нотарсона ва фаъолу қатъии қисмҳои ҳарбӣ ноил гардида мешавад.

Ҷанги замонавии умумқўшунӣ — он бо иштироки танкҳо, мошинҳои ҷангии пӣёдаҳо (бронетранспортёрҳо), артиллерия, воситаҳои мудофия аз қувваҳои ҳавой, самолётҳо, вертолётҳо ва техникаву яроқу аслиҳаи дигар бурда мешавад. Он бо қатъиятноки, тунду тезӣ, зудҳаракатӣ, тез тағйир ёфтани вазъият, таъсири оташ ба дохил, ҳамчунин истифодаи усулҳои гуногуни иҷрои вазифаи ҷангӣ тавсиф мешавад (расми 16).

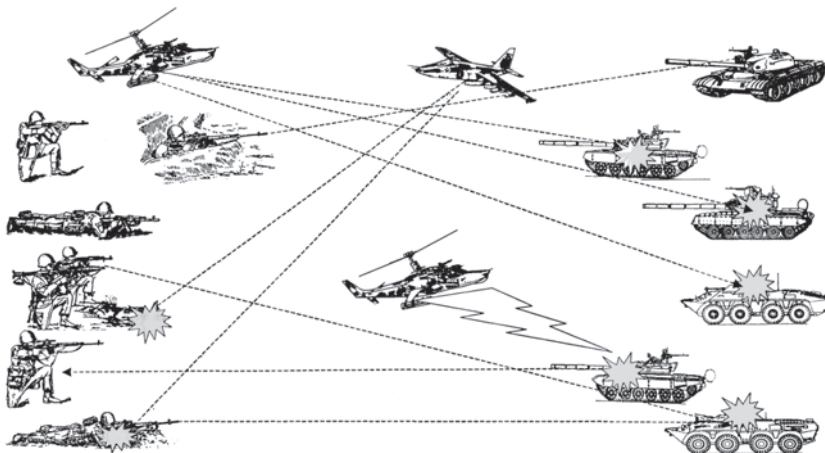

Расми 16. Майдони ҷанги замонави.

Навъҳои асосии ҷанги умумикӯшунӣ

Навъҳои асосии ҷангҳои умумикӯшунӣ мудофия ва ҳуҷум ба ҳисоб меравад. *Мудофия* — ҳуҷуми душманро гардонидан, ба он зарар расонидан ва бо мақсади фароҳам овардани шароит барои ба ҳуҷум гузаштани кӯшунҳо махсус ёки маҷбуран ба амал бароварда мешавад.

Ба мудофия пештар ёки дар шароити ҷанг ҳангоми бо душман рӯ ба рӯ омадан тайёри дида шуданаш мумкин аст. Мудофия бояд тамоми зарбаҳои аслиҳои душманро гардонанда, барқарор ва ғайр бошад.

Ҳуҷум — бо мақсади торумор (нобуд) кардани душман ва ба даст даровардани марраҳои муҳими ҷой (объектҳо) гузаронида мешавад. Он дар зарарнок кардани душман бо тамоми воситаҳои мавҷуда, ҳамлаи қатъӣ, ба таври шиддатнок ба дохили тартиби ҷанговари душман даромадани қисмҳои ҳарбӣ, нест кардан ва асир гирифтани қувваи зинда, забт кардани яроқу силоҳ, техника ва ҳудудҳои муайяншуда (марра, объектҳои маҳал) ифода мегардад.

Ҳуҷуми гурӯҳ (сексия) ба душмани дар мудофиябуда бо роҳи бевосита наздик шудан ё аз дохил ҳаракат кардан (якбора) амалӣ мешавад. Гурӯҳи



Рис. 17. Гурӯҳи мототирандоз дар мудофия.

мототирандозӣ аслиҳа, маҳал ва таҷҳизоти муҳандисии дар он буда, ҳамчунин монеаҳоро моҳирона истифода бурда, дар ҳоли талофоти калон расонидан ба душмани ба ҳучум гузашта, қобилияти нигоҳ доштани мавқеи худро дорад. Аз рӯи қоида, дар таркиби взвод ба мудофия мегузаранд, дар захираи баталён истода ба ҷимояи ҷанговарӣ, назорати разведкаи ҷангӣ ва камини тирпарронӣ муайян шуда, як қисми қувваҳо ва ё ба таври пурра ба таркиби гурӯҳи зиреҳпӯши баталён (взвод) даромада метавонад.

Гурӯҳи мототирандозӣ аз рӯи фронт нуқтаи тақиягоҳи то 200 м. ва ба дохил то 200 м. бударо мудофия мекунад. Мудофияи гурӯҳи мототирандозӣ: тартиби ҷанговари гурӯҳ, нуқтаи тақиягоҳии гурӯҳ ва сохтори тирпаррониро мегирад.

Таркиби ҷанговари гурӯҳ вобаста ба вазифаи гузошташуда ва шароити маҳал сохта мешавад. Мавқеи сексияҳои гурӯҳи мототирандозӣ аз рӯи қоида дар ҳатти як траншея мешавад. Нуқтаи тақиягоҳии гурӯҳ аз мавқеи сексияҳо, мошинҳои ҷанговари пиёдагард ва воситаҳои оташфишони дар ихтиёри он буда ва мавқеиҳои тирпарронӣ иборат аст.

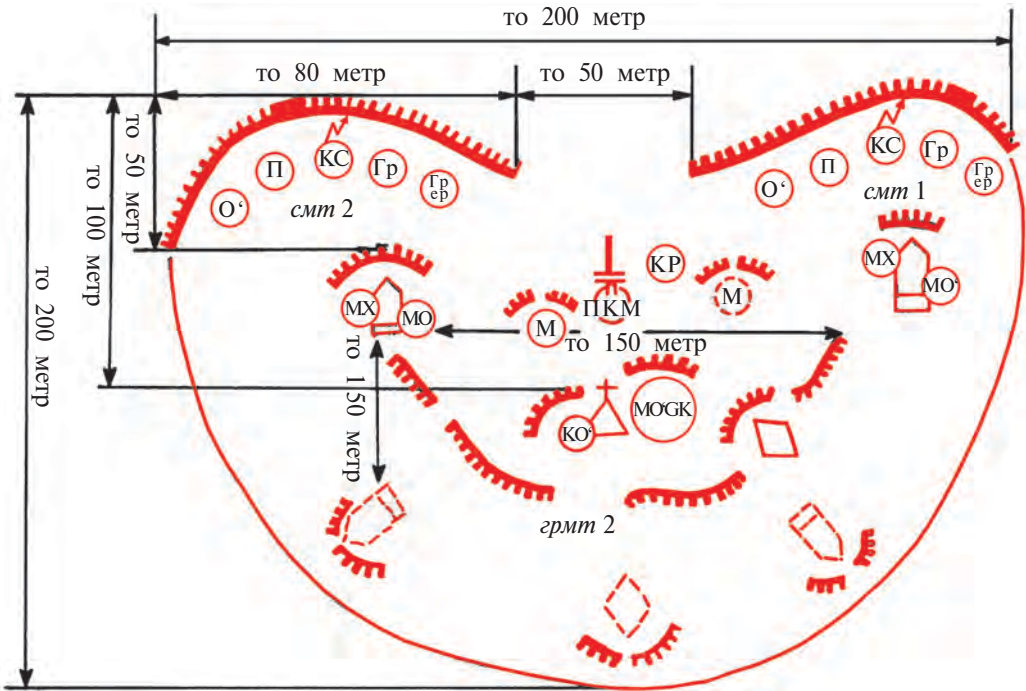
Сохтори тирпарронии гурӯҳ дар мудофия участкаи оташи дар сарҳади пеши ҷамъшуда; оташи якҷандқабатаи минтақаи зиддитанкии дар сарҳади пеши мудофия, байни он, қанотҳо ва дохили мудофия буда, ҳамчунин тамоми воситаҳои дигари тирпарронии гурӯҳ; ҳаракати мошини ҷанговари пиёдагардро, ки дар самтҳои хатарнок тайёр карда шудааст ва ҳаракати оташдори воситаҳои дигари оташфишонро дарбар мегирад.

1.2. Ўҳдадорӣҳои аскар дар ҷанг. Силоҳи шахсӣ ва анҷомҳои аскар (экипировка). Таркиби ташкилӣ, вазифаҳои ҷангии сексияи мототирандоз, силоҳ ва имкониятҳои он

Ҳар як аскар ўҳдадор аст, ки :

- вазифаҳои ҷанговари худ, сексия (танк), гурӯҳи худро донанд;
- имкониятҳои ҷангии танкҳои душман, мошинҳои дигари зиреҳпӯш ва воситаҳои зиддитанкӣ, тарафҳои заиф ва муқтадирӣ он, хусусан заифтарини онҳоро донанд;
- ҳаҷми таҷҳизонидани иншоотҳои истеҳкомӣ ва тартиби таҷҳизониданро доимо назорат кунанд, душманро сари вақт пайдо кунанд ва дарҳол дар ин бора ба командир арз кунанд;
- ҳангоми ҳучумда бо қатъият ва нотарсона ҳаракат кунанд, дар мудофия бардам ва фаъол бошад, душманро бо тамоми усул ва воситаҳо нобуд кунанд, дар ҷанг матонат ва заковат нишон диҳад, ба рафиқаш ёрдам кунанд;
- аз маҳал, воситаҳои шахсии ҷимоя ва хухусиятҳои ҷимояи мошин

моҳирона истифода барад; бо тезӣ кофтани хандақ ва таҷҳизонидани ҷойҳои панаҳро донад, пинҳоншавиро ба амал барорад, аз ҷойҳои монеадор ва заҳарнокшуда гузашта тавонад, минаҳои зиддитанкиро монда ва безарар карда тавонад;

- душмани дар ҳаво бударо шинохта, ба самолёт, вертолёт ва дигар нишон аз аслиҳа тир парронида тавонад, ҷойҳои заифи онҳоро донад;

- дар ҷанг командиращро ҳимоя намояд, агар ў ҷроҳат гирад ё ҳалок шавад, натарсида вазифаи фармондиҳии қисмро ба зиммаи худ гирад;

- дар ҷанг бе рухсати командир ҷои худро партофта наравад, ҷангоми ҷароҳат гирифтани ё аз моддаҳои радиоактиви заҳарнок, воситаҳои бактериявӣ (биологӣ) ё аслиҳаи оташфишон зарарнок шудан ба ҳудаш ва дигарон ёрдам дода, вазифаи ҷангии худро давом диҳад; агар фармони ба нуқтаи тиббӣ рафта гирифта шуда бошад, бо ҳудаш аслиҳаашро гирад; илоҷи ба нуқтаи тиббӣ рафта набошад, бо аслиҳааш ба ҷои панаҳ гавак кашида рафта, санитарҳоро мунтазир шавад;

- оид ба сарфи тиру дору, сӯзишвории БМП (БТР) ва танк назорат кунад, саривақт ба командир дар бораи захираи тиру дору, сӯзишворӣ арз намояд;

- ҷангоми вайрон шудани БМП (БТР), танк ҷораҳои соҳ кардани онҳоро бинад.

Аслиҳа ва анҷоми шахсии аскар

Дар ҳуҷум, мудофия, ҷанги тан ба тан барои муваффақиятнок бурдани ҳаракатҳои ҷангӣ ва иҷро намудани вазифаҳои махсуси ҷангӣ ҳар як аскар бояд ба аслиҳаи шахсии худ соҳиб бошад. Мувофиқи мансаби штатиаш, дар таркиби гурӯҳ ҳар як аскар ба навъи аслиҳаи худ соҳиб аст. Муовини командири гурӯҳ — сержант, аз рӯи қоида бо автомати АК-74 мусаллаҳ мешавад, мергани гурӯҳ бо милтиқи мергани СВД мерг, пулемётчи гурӯҳ бо пулемёти РПК-74 ёки ПМК, автоматчиён бо АК-74, механик-ронанда, БМП нишонгир-оператор бо пистолети ПМ (бо автомати қундоқаш металии АКС ҳам) мусаллаҳ шуданаш мумкин аст, ронанда, нишонгири БТР бо автомати АК-74 мусаллаҳ мешавад.

Мувофиқи мансаби штатиаш, таркиби шахсии гурӯҳ ба анҷоми гуногун соҳиб аст. Аз рӯи қоида, гурӯҳи дар бронетранспортёри БТР-70, БТР-80 ҳаракаткунанда ба як хел анҷом соҳиб аст. Онҳо барои аз тарафи хизматчиёни ҳарбӣ муваффақиятнок бурда шудани ҳаракатҳои ҳарбӣ равона шудааст.

Ҳар як хизматчи ҳарбӣ ба сумкаи граната, сумкаи магазин, обдони пури об, бели хурди сапёрӣ, аслиҳаи гилофдор соҳиб аст.

Дар халтаи анҷом асбоб-анҷомҳои зерин мешавад: маҷмӯи умум-қўшунии нигоҳдорӣ, плашч-чодар, дегча, дўлча, қошук, анҷоми гигиенаи шахсӣ, воситаҳои тозакунии пойафзол, фонус, дафтар, лифофаҳои мактуб, либоси зимистона ё тобистона, озӯкаи хушк, маҷмӯи доруҳои тиббӣ.

Барои сержантҳо дар маҷмӯи аслиҳа ба таври маҷбури ва иловагӣ боз: сумкаи сержантӣ буда дар қутбнамо, хаткашаки офитсерӣ, маҷмӯи фломастер ва қаламҳо, дафтар (блокнот), хаткўркунак, кордчаи қатшаванда, паргор, курвиметр мешавад.

Таркиби ташкилӣ, вазифаҳои ҷангӣ, яроқ-силоҳ ва имкониятҳои сексияи мототирандозӣ

Сексияи мототирандозӣ ба таркиби гурӯҳи мототирандозӣ даромада, он аз командири сексия — сержант, гранатомётчи, ёрдамчи он, пулемётчи, тирандоз, механик-ронанда, нишонгир-оператордан иборат аст. Тамоми таркиби шахсӣ — ҳафт нафар аст. Яроқ-аслиҳааш: БМП (БТР) — 1 то, РПГ-7 — 1 та, РПК-74 (ПК) — 1 та, таркиби шахсии боқимонда бо автомати АК-74 мусаллаҳ шудааст.

Мототиранدوزи сексия аз рӯи фронт мавқеи дарозиаш то 80 метр бударо мудофиа карданаш мумкин аст. Барои ин ӯ мавқеиҳои асосӣ ва захиравии тирандозиро дорост. Ин имкон медиҳад, ки яққоя бо сексияҳои ҳамсоя дар қанотҳои нуқтаи тақягоҳии гурӯҳ ва назди фронт ба душман оташ кушода, нобуд карда шавад.

Сексия метавонад дар кўҳҳо мудофиаро барад. Дар кўҳҳо, дар ҷойҳои канда ва кўчиданашаванда мавқеъ ҷуноне интиҳоб мегардад, ки аз он бо роҳи тирпарронии бисёрқабата, аз қанот, яклухт холигиҳо намонад.

Ҳангоми дар ҳудуди даштӣ аз тарафи сексия иҷро шудани вазифаи ҷангӣ диққати асосӣ ба риоя намудани режими техинкаи ҷанговар дар шароити ҳавоӣ гарм, захираи моеиҳли хунуккунанда ва гармӣ назадани таркиби шахсӣ дода мешавад.

Ҳангоми ҳуҷум ба сексияи мототирандозӣ объекти ҳамла ва самти ҳуҷум нишон дода мешавад.

Қисмҳои мототирандозӣ ба аслиҳаи зерини тирандозӣ мусаллаҳ аст: АК-74, пулемёти дастии Калашников (РПК-74), пулемёти Калашников (ПК), милтиқи мергании СВД ва пистолетҳои ПМ.

Ҳамчунин гранатомётҳои зиддитанкии РПГ-7 (РПГ-7Д) ҳам шуданаш мумкин.

Пулемёти 7,62 мм. Калашников (ПК) барои қулай шудани тирпарронӣ тиргак дорад. Ҳаҷми қуттии тасмави-100 ёки 200 (250) патронро ташкил мекунад.



Расми 18. Намуди умумии (ПК) пулемёти Калашников.



Расми 19. Гранатомёти дастии зиддитанкии РПГ-7

Тавсифи тактикӣ-техникӣ. Масофаи тирпарронии нишондор — 1500 м, дурии тирпарронии рост: ба нишони қафаси сина — 400 м, ба нишони даванда — 650 м, тезпарронии ҷангӣ дар як дақиқа — 250 то.

Масофаи тирпарронии нишондор — 500 м, тезпарронии ҷангӣ дар як дақиқа 4-6 то. Вазни гранатомёти нишонгири оптикидор: РПГ-7 — 6,3 кг, вазни тирӯ дору (граната бо заряди боруташ) РПГ-7В — 2,2 кг.

1.3. Силоҳу яроқ ва техникаи ҷарбии қўшунҳои Республикаи Ўзбекистон (машинаҳои зирехпўш, танкҳо, вертолётҳои ҷангӣ, самолёт ва воситаҳои артиллерия)

Мошинҳои зирехпўш

Бронетранспортёрҳо. БТР-70. Бронетранспортёр дорои ҷархи ҷангӣ, зирехпўш, шинокунанда, нишонҳои зирехӣ сабук доштаро шикаст медиҳад, пулемёти калибраш калони 14,5 мм. ва пулемёти ба он ҷуфт кардашудаи 7,62 мм. ПКТ дорад (расми 20).



Расми 20. Бронетранспортёри БТР-70

Тавсифи тактикӣ-техникӣ. Вазни ҷанговарӣ — 13600 кг. Суръати максималӣ 80-90 км/соат, суръати максималии шинокунӣ — 9,5 км/соат, захираи дар шоссе роҳ гаштан — 600 км, захираи сўзишворӣ — 300

литр (бензин), кунҷи нишебӣ — 30°, майлон — 25°, васеъгии чуқурӣ, ки БТР мегузарад — 2 м, монеа, ки БТР мегузарад (девор) — 0,5 м, экипаж (десант) — 3 (8) нафар.

БТР-80. Бронетранспортёр дорои чархи ҷангӣ, зиреҳпӯш, шинокунанда, нишонҳои зиреҳи сабук доштара шикаст медиҳад, пулемёти калибраш калони 14,5 мм. ва пулемёти ба он ҷуфт кардашудаи 7,62 мм. ПКТ дорад (расми 21).



Расми 21. Бронетранспортёри БТР-80.

Тавсифи тактикӣ-техникӣ. Вазни ҷанговарӣ — 13600 кг. Суръати максималӣ — 90 км/соат, суръати максималии шинокунӣ — 9,5 км/соат, захираи роҳ гаштан — 600 км, захираи сӯзишворӣ — 300 литр (бензин), кунҷи нишебӣ — 30°, майлон — 25°, васеъгии чуқурӣ, ки БТР мегузарад — 2 м, монеае, ки БТР мегузарад (девор) — 0,5 м, экипаж (десант) — 3 (8) нафар.

Мошинҳои ҷангии пиёдагон. БМП-1. Мошини ҷангии пиёдагон — барои бурдани ҷанг бо қисмҳои мототирандозӣ муқаррар шудааст. Он иқтидори оташфишонӣ, қудрати ҷимоявӣ таркиби шахсиро дар майдони ҷанг баланд мекунад ва барои дар ҳар шароит бомуваффақият ҳаракат намудан замина фароҳам меоварад.

Мошини ҷангӣ зиреҳи зидди тирӯ порчаҳои тир дошта, ба сохтори ҷимоявӣ аз воситаҳои зарбаи оммавӣ, аппаратураи гармӣ ва дудбарорӣ,



Расми 22. Машинаи ҷангии пиёда (БМП-1).

манёври баланд соҳиб аст. Аз ҳавзаҳои об шино карда гузашта, аз вайрона, участкаҳои ҳавояш зарардида ва ҳар гуна монеаҳо гузашта метавонад.

БМП-1 бо ракетаҳои идорашавандаи зиддитанкӣ (РИЗД), тўпи 73 мм. милаш ҳамвор ва пулемёти ба он ҷуфт карда шудаи 7,62 мм. ПКТ таҷҳизонида шудааст (расми 22).

Тавсифи тактикӣ-техникӣ. Вазни ҷанговарӣ — 13200 кг, экипаж — 3 нафар (командир, нишонгир-оператор, механик-ронанда), десант — 8 нафар, суръати максималӣ дар хушкӣ- 60 км/соат, суръати шинокунӣ- 7 км/соат, захираи роҳгардӣ дар шоссе 550-600 км, баландии зеркунанда — 35°, васеъгии чуқурӣ — 2,5 м, баландии девор — 0,7 м.

БМП-2. Мошини ҷангии пиёдагон- барои бурдани ҷанг бо қисмҳои мототирандозӣ муқаррар шудааст. Он иқтидори оташфишонӣ, қудрати ҷимоявӣ таркиби шахсиро да рмайдони ҷанг баланд мекунад ва барои дар ҳар шароит бо муваффақият ҳаракат намудан замина фароҳам меоварад.

Мошини ҷангӣ зиреҳи зидди тирӣ порчаҳои тир дошта, ба сохтори ҷимоявӣ аз воситаҳои зарбаи оммавӣ, аппаратураи гармӣ ва дудбарорӣ, муҳаррикии баланд соҳиб аст. Он аз ҳавзаҳои об шино карда гузашта, ҳамчунин аз вайрона, участкаҳои ҳавояш зарардида ва ҳар гуна монеаҳо гузашта метавонад.

БМП-2 бо тўпи автоматии 30 мм., пулемёти 7,62 мм ПКТ, ускунаи ракетапарронии идорашавандаи зиддитанкӣ таҷҳизонида шудааст. Маҷмӯаи ҷангӣ аз 500 то тир барои тўпи 30 мм, 2000 патрон барои пулемёти ПКТ, 4 то РИЗТ иборат аст (расми 23).



Расми 23. Намуди умумии БМП-2.

Тавсифи тактикӣ-техникӣ. Вазни ҷанговарӣ — 14000 кг, экипаж — 3 нафар (командир, нишонгир-оператор, механик-ронанда), десант — 7 нафар, дарозӣ — 6710 мм, суръати максималӣ дар хушкӣ — 65 км/соат, суръати шинокунӣ 6-7 км/соат, захираи роҳгардӣ — 550 км,

баландии зеркунанда — 35°, васеъгии чуқурӣ, ки меғузарад — 2,5 м, баландии девор, ки меғузарад — 0,7 м.

Танкҳо

Т-62. Танки миёна — Т-62 мошини ҷангии занҷирдор, дорои яроқ-аслиҳаи қудратнок, ҳимояи боэътимоди зиреҳӣ ва зудҳаракатии баланд.

Танк тўпи 115 мм. девори милаш суфта, пулемёти 7,62 мм ПКТ ва пулемёти зенити 12,7 мм ДШК-М таҷҳизонида шудааст.



Расми 24. Намуди умумии танки Т-62.

Экипажи танк аз 4 нафар иборат аст (командир, нишонгир, тирандоз ва механик-ронанда). Механик-ронанда дар отсеки идора, аъзоёни боқимондаи экипаж бошанд, дар отсеки ҷангӣ (башня) ҷойгир мешаванд (расми 24).

Тавсифи тактикӣ-техникӣ. Вазни танк — 37000 кг. Қуввати максималии муҳаррик — 580 қувваи асп, суръати миёнаи ҳаракат дар хок 22-27 км/соат, дар шоссе 32-35 км/соат, суръати максималӣ дар шоссе-50 км/соат, захираи роҳгардӣ дар шоссе — 450 км, дар роҳи хокӣ — 320 км, монеаҳое, ки аз он гузашта метавонад: баландии зеркунанда — 32°, майлони калонтарин — 30°, васеъгии чуқурӣ — 2,85 м, баландии девор — 0,8 м, чуқурии ҳавзаи об — 1,4 метр аст.

Т-72. Танк мошини ҷангии занҷирдор буда, ба яроқ-аслиҳаи қудратнок, ҳимояи боэътимоди зиреҳӣ ва зудҳаракатии баланд соҳиб. Экипажи танк аз 3 нафар иборат. Танк тўпи дар ду сатҳ як навъ ростшавандаи 125 мм девори милаш суфта ва пулемёти 7,62 мм ПКТ ба он ҷуфтшуда ва пулемёти зенити 12,7 мм таҷҳизонида шудааст. (расми 25).

Тавсифи тактикӣ-техникӣ. Вазни танк — 44000 кг. Қуввати максималии муҳаррик — 840 қувваи асп, суръати миёнаи ҳаракат дар хок 35-45 км/соат, дар шоссе — 50 км/соат, суръати максималӣ дар



Расми 25. Намуди умумии танки Т-72.

шоссе — 60 км/соат, захираи роҳгардӣ дар шоссе — 700 км, дар роҳи хокӣ 460-650 км, монеаҳое, ки аз он гузашта метавонад: баландии зеркунанда — 30°, майлони калонтарин — 25°, васеъгии чуқурӣ 2,6-2,8 м, баландии девор — 0,88 м, чуқурии ҳавзаи об 1,2-1,8 метр аст.

Вертолётҳои ҷангӣ

Тавсифи тактикӣ-техникӣ. Вазни вертолёти холи — 8500 кг, қуввати муҳаррик — 2225 қувваи асп, суръати максималӣ — 320 км/соат, нуқтаи баландтарини парвоз — 4600 м, дурии парвоз — 1000 км, экипаж — 3 нафар (лётчик, оператор ва техники борт (26-расм)).



Расми 26. Вертолёти ҷангии МИ-24 В.

Тавсифи тактикӣ-техникии вертолёти ҷангии Ка-52 «АЛЛИГАТОР». Вертолёти холи — 7700 кг, қуввати мотор — 2225 қ/а, суръати парвоз — 350 км/соат, баландии парвоз — 5000 м, экипаж — 2 нафар (расми 27).



Расми 27. Вертолёти ҷангии Ка-52 «АЛЛИГАТОР».

Самолётҳо

Тавсифи тактикӣ-техникии самолёти L-39. Суръати парвоз — 900 км/соат, баландии парвоз — 9000 м, дарозии самолёт — 24 м, баландиаш — 6 м (расми 28).



Расми 28. Самолёти L-39.

Тавсифи тактикӣ-техникии SU-24. Суръати парвоз — 1700 км/соат, баландии парвоз — 11000 м, дарозии самолёт — 24 м, баландиаш — 6 м (расми 29).



Расми 29. Самолёти бомбаандози fronti SU-24.

Тавсифи тактикӣ-техникии SU-17. Суръати парвоз — 1900 км/соат, баландии парвоз — 15200 м, дарозии самолёт — 18,9 м, баландиаш — 4,9 м (расми 30).



Расми 30. Қиркунанда-бомбаандози SU-17.

Тавсифи тактикӣ-техникии SU-25. Суръати парвоз — 970 км/соат, баландии парвоз — 7000 м, дарозии самолёт — 15,5 м, баландиаш — 4,8 м (расми 31).



Расми 31. Ҳучумкунандаи SU-25.

Тавсифи тактикӣ-техникии MIG-29. Суръати парвоз — 2450 км/соат, баландии парвоз — 18000 м, дарозии самолёт — 17,3 м, баландиаш — 4,7 м (расми 32).



Расми 32. Қиркунандаи fronti MIG-29.

Тавсифи тактикӣ-техникии А-50. Тезии патруликунӣ — 600 км/соат, нуқтаи баландтарини парвоз — 10200 м, давомнокии парвоз — 7 соат, экипажи самолёт — 5 нафар, дарозии самолёт — 46,5 м, баландиаш — 14,7 м. Дар асоси самолёти ИЛ-76 офарида шудааст (расми 33).



Расми 33. Самолёти мушоҳидаи радиолокатсионӣ (дозор), муайянкунӣ ва росткунандаи дурмасофа, А-50.

Тавсифи тактикӣ-техникии ИЛ-76. Экипажи самолёт — 7 нафар, баландиаш — 14,76 м, дарозии самолёт — 46,59 м, суръати максималӣ — 825 км/соат, дурии максималии парвоз — 10000 км, вазни самолёт бо бор — 190000 кг, баландии парвоз — 12000 м (расми 34).



Расми 34. ИЛ-76.

Тавсифи тактикӣ-техникии АН-12. Экипажи самолёт — 7 нафар, баландиаш — 10,53 м, дарозии самолёт — 33,1 м, суръати максималӣ — 680 км/соат, дурии максималии парвоз — 5530 км, вазни самолёт бо бор — 61000 кг, баландии парвоз — 11000 м (расми 35).



Расми 35. АН-12.

Тавсифи тактикӣ-техникии АН-26. Экипажи самолёт — 6 нафар, баландиаш — 8,58 м, дарозии самолёт — 23,80 м, суръати максималӣ — 420 км/соат, дурии максималии парвоз — 5500 км, вазни самолёт бо бор — 24000кг, баландии парвоз — 7500 м (расми 36).



Расми 36. АН-26.

Воситаҳои артиллерия

Тавсифи тактикӣ-техникии машинаи ҷангии артиллерияи реактивӣ. Дурии оташфишонӣ — 20 км ва аз он зиёд, маҷмӯаш — 120 снаряд, вазни снаряд — 66 кг, даста — 6 нафар (расми 37).



Расми 37. Машинаи ҷангии артиллерияи реактивӣ.

Тавсифи тактикӣ-техникии миномёти 82 мм. Дурии оташфишонӣ — аз 500 м. то 7000 метр, маҷмӯи ҷангӣ — 60 снаряд, даста — 3 нафар (расми 38).



Расми 38. Миномёти 82 мм.

Тавсифи тактикӣ-техникии артиллерияи D-30-и 122 мм. Дурии оташфишонӣ — то 15,3 км., маҷмӯи ҷангӣ — 80 снаряд, вазни снаряд — 21,7 кг (расми 39).



Расми 39. Артиллерияи D-30-и 122 мм дар ҳолати ҷангӣ.

1.4. Танкҳои армияҳои хориҷӣ ва заифҳои он. Вертолётҳои ҷангии хориҷӣ

Дар айни замон дар қувваҳои мусаллаҳи давлатҳои хориҷӣ ба ихтироӣ намудани намудҳои навтани танкҳо эътибори калон дода шуда истодааст. Дар ҷанги замонавӣ талаб нисбати тавсифи тактикӣ-техникии танкҳо торафт қатъӣ мегардад. Барои бар зидди душман бурдани ҳаракатҳои муваффақиятҳои ҷангӣ бояд ба яроқу аслиҳаи қудратнок, асбобҳои ҳуби оптикӣ, воситаҳои замонвии аниқгардонии нишон, маҷмӯи зарурии тирӯ дору, муҳаррикҳои боиқтидор, қисми роҳгарди боэътимод соҳиб шуд.

Тавсифи тактикӣ-техникии танки "M1A1". Танки "M1A1" дар силоҳи армияи ШМА меистад. Вазни ҷанговарӣ — 55,9 тонна, суръати максималӣ — 66 км/соат, калибри тӯп — 120 мм, қуввати муҳаррик — 1500 қувваи асп, экипаж — 4 нафар (расми 40).



Расми 40. Танки «M1A1».

Тавсифи тактикӣ-техникии танки "Леопард-2К". Танки "Леопард-2К" дар силоҳи армияи Германия меистад. Вазни ҷанговарӣ — 50,5 тонна, суръати максималӣ — 68 км/соат, калибри тӯп — 120 мм, қуввати муҳаррик — 1500 қувваи асп, экипаж — 4 нафар (расми 41).



Расми 41. Танки «Leopard-2К».

Тавсифи тактикӣ-техникии танки "Челленжер-2". Танки "Челленжер-2" силоҳи армияи Британияи Кабир. Вазни ҷанговарӣ — 62,5 тонна, захираи роҳгардӣ дар шоссе — 450км, экипаж — 4 нафар (расми 42).



Расми 42. Танки «Chellenjer-2».

Тавсифи тактикӣ-техникии «Merkava Mk.1» Танки "Меркава Mk.1" дар силоҳи армияи Исроил меистад. Вазни ҷанговарӣ — 56 тонна, суръати максималӣ — 46 км/соат, захираи роҳгардӣ дар шоссе — 00км, экипаж — 4 нафар (расми 43).



Расми 43. Танки «Merkava Mk.1».

Башня ва корпус д нуқтаи дилхоҳ аз снарядҳои зерикалибр ва кумулятивӣ зарар мебинанд.

Зиреҳи боло аз снарядҳои кумулятивӣ зарар мебинанд.

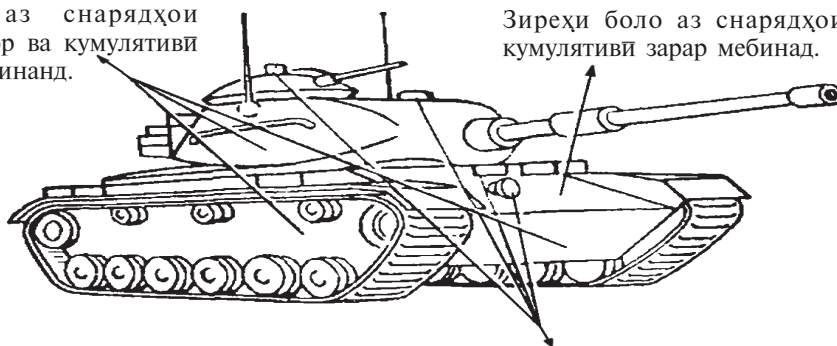

Асбобҳои мушоҳида, фараҳо аз оташи силоҳ зарар мебинанд.

Расми 44. Ҷойҳои заифи танк.

Вертолётҳои ҷангии хориҷӣ

Тавсифи тактикӣ-техникии AN-64D «Apache Longbow». Суръати максималӣ — 261 км/соат, баландии парвоз — 3800 м, дарозии вертолёт — 17,7 м, баландӣ — 4,9 м, экипаж — 2 нафар, бо ракетаи "Хеллфайр" муҷаҳҳаз, ки парвозаш то 6 км. Дар армияи ШМА меистад. (расми 45).



Расми 45 Вертолёти ҷангии AN-64D «Apache Longbow».

Тавсифи тактикӣ-техникии UH-64 «Black Hawk». Суръати максималӣ — 361 км/соат, нуқтаи баландтарини парвоз — 5790 м, дарозии вертолёт — 15,2 м, баландӣ — 5,1 м (расми 46).



Расми 46. Вертолёти асосии нақлиётӣ қувваҳои хушкӣ ШМА — UH-64 «Black Hawk».

1.5. Тир андохтан — воситаи асосии дар ҷанг нест кардани душман. Намудҳои оташфишонӣ. Мафҳум дар бораи манёври ҷанг. Намудҳои манёвр. Таъмин кардани ҳаракати ҷанговаронаи гурӯҳҳо.

Тирпарронӣ — воситаи асосии дар ҷанг нобуд кардани душман, барои моҳирона бурдан ва бо тири аввал ба нишон задан ҷанговар бояд:

- силоҳи худро хуб донад, онро аз таҳти дил тайёр кунад;
- барои тирпарронӣ ҷои мусоидро интиҳоб кунад, дар вақти маҳдуд, шабона ва рӯзона аз ҳар ҳолат тирпаррониро дуруст иҷро наояд;

• масофаи то нишон бударо ба нишонгирак дуруст монад, нуқтаи нишонро аниқ карда тавонад ва шамоли аз канор вазида ва ҳаракати нишонро ба ҳисоб гирад;

- командаи командирро бодикқат гӯш кунад ва аниқ, тез иҷро кунад;
- ҳангоми тирпарронии мустақил ташаббуси бошууроно нишон диҳад.

Автоматчиён барои тирпарронӣ ба ҷойи нишондодаи командир мераванд, ҳангоми мустақил будан худ ҷой интиҳоб мекунанд. Ҳангоми интиҳоб вазъият, хислати маҳал ва вазифа ба ҳисоб гирифта мешавад.

Ҷои тирпарронӣ бояд қулай, васеъ, майдони назорат ва ҳамчунин ҳангоми тирапрронӣ аз душман дар панаҳ бошад. Мавқеи оташфишонӣ барои БМП (БТР), пулемёт ва гранатомётҳо аз тарафи командири гурӯҳ интиҳоб ва нишон дода мешавад.

Ҷойгирии мавқеи тирпарронӣ бояд ба дар дараҷаи олий иҷро шудани вазифаи мондашуда мусоидат кунад, имконияти манёври оташ, назорати фарох дошта бошад, маскировкаи табиӣ, даробарои қулай ва барои ба мавқеи захиравии тирпарронӣ рафтан роҳ дошта бошад.

Ҳангоми оташфишонӣ аз РПГ, ба ғайр аз ин, бояд беҳатарии оташфишониро таймин намуд, яъне дар ақиб барои баромадани газҳо набояд монеа бошад (на кам аз 2 метр) ва дар минтақаи беҳавф (30 метр) одамон, тиру дору набояд бошад. Мавқеи оташфишониро бояд чуноне интиҳоб намуд, ки корҳои душман иҷро кардаистода намудор бошад, аммо худаш аз назари душман пинҳон бошад.

- **Намудҳои тирпарронӣ** • **Мафҳум дар бораи манёври ҷангӣ**
- **Намудҳои манёвр** • **Таймин кардани ҳаракати ҷанговаронаи гурӯҳҳо**

Оташи гурӯҳи (сексияи, танки) мототирандозӣ (танкчӣ) дар иҷрои вазифаи ҷангӣ воситаи асосии нобуд кардани душман ба ҳисоб меравад. Ба душман тир парронии бозътимод зарар расонидан; нишонро саривақт разведка кардан, аз воситаҳои оташфишонӣ вобаста ба имкониятҳои ҷангиашон моҳирона истифода кардан; аниқии оташфишонӣ, онро дарҳол ва ногаҳон, дар зичӣ истифода шудани он; дар ҷанг моҳирона идоракунии оташфишонӣ ба мақсад расида мешавад.

Оташфишонӣ:

• аз *рӯи навъи аслиҳа* — тирпаррон, гранатомёт, мошинҳои ҷангии пиёда (бронетранспортёрҳо), танкҳо, артиллерия, воситаҳои зенитӣ ва дигар;

• аз *рӯи усули тирпарронӣ* — аз мавқеи рост, нимрост ва пӯшида фарқ мекунад.

Навъҳои оташфишонии аслиҳои тирпарронӣ:

• *аз рӯи истифодаи тактикӣ* — яклухт парронидан (оташ ногаҳон, аз масофаи наздик дар як самт кушода мешавад) ва тартиби дастаҷамӣ (ба як нишон оташ кушодан аз тамоми аслиҳои гурӯҳ ё сексияи мототирандозӣ);

• *аз рӯи самти тирпарронӣ* — фронтал (ба таври перпендикуляр ба fronti нишон), аз қанот (ба қаноти нишон, ба таври параллел ба fronti он) ва тирпарронии пайванд (ба як нишон камаш аз ду самт оташ кушодан);

• *аз рӯи зичии тирпарронӣ* — тирпарронии якка, кӯтоҳ ва дароз ҳамчунин аз тамоми аслиҳои тирпарронӣ ба таври беист оташ кушодан;

• *аз рӯи усули тирпарронӣ* — аз ҷой, истода (таваққуф намуда), рафта истода, аз борт, ба нуқта оташ кушодан, ба тамоми фронт оташ кушодан, ба дохил оташ кушодан, ба майдон ва ҳок.

Навъҳои оташи артиллерӣ: оташ кушодан ба нишони алоҳида, оташфишонии дастаҷамӣ, монеадор (ҳаракатдор ва беҳаракат) яклухт оташ кушодан ва дигарҳоро дар бар мегирад.

Дар ташкил кардани мудофия хусусан дар кӯҳҳо, бо ҷалб намудани тамоми аслиҳои оташи бисёрқабата ва бисёрдараҷа ҳосил карда мешавад. Ба қувваҳои зиндаи душман бо роҳи оташфишонӣ аз воситаҳои алоҳидаи тирпарронӣ ё оташи аслиҳои гурӯҳ ва сексияи мототирандозӣ зарар расонида мешавад.

Дар ҷанг гурӯҳи мототирандозӣ (танки) бо истифода аз шароити қулаи маҳал бояд моҳирона оташфишонӣ кунад ва манёврро истифода барад. Манёвр бо қувваҳо ва воситаҳои оташфишонӣ гузаронида мешавад.

Манёври қувва ва воситаҳо барои задани зарба ба тарафи заифтарини душман, қаноти он ва аз зери зарбаи душман саривақт баровардани қувваҳои худӣ гузаронида мешавад. Манёври қувва ва воситаҳо муҳосира, давр зада гузаштан, омехтаи онҳо ва ақибнишинӣ аст.

Давр зада гузаштан — манёври дохилӣ бо мақсади аз ақиб ба душман зарба задан гузаронида мешавад.

Ақибнишинӣ — манёврест, ки барои қўшунҳоро аз зери зарбаи душман баровардан ва ҷои қулайро соҳиб шудан гузаронида мешавад. Он фақат бо иҷозати командир гузаронида мешавад.

Манёвр аз рӯи ғояш бояд оддӣ, яъне фаври, пинҳонан ва барои душман ногаҳон гузаронида бояд шавад. Барои ба амал баровардани он дар натиҷаи бо оташ зарарнок кардани душман қанотҳои кушод, шароити маҳал, роҳҳои пинҳонӣ, дуд ва аэрозолҳо, дар мудофия бошад, ба ғайр аз ин, траншея ва роҳҳои алоқа ба инобат гирифта мешавад.

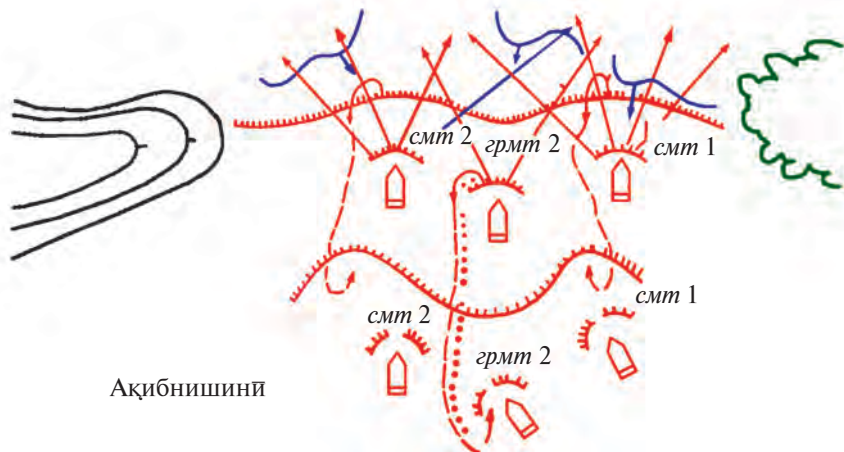
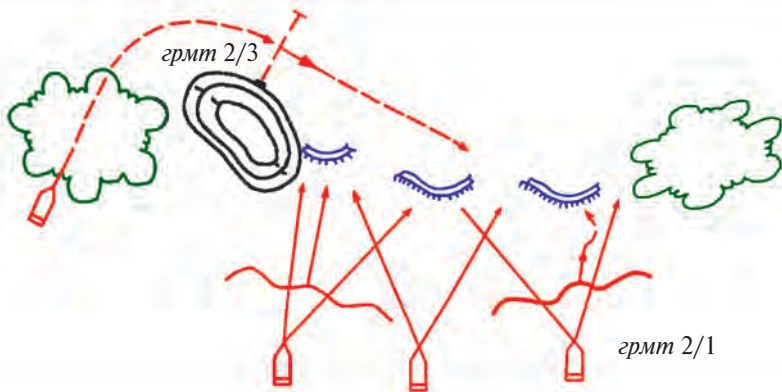
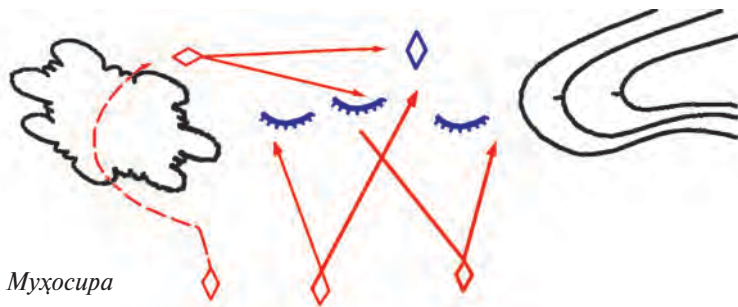

Расми 47. Манёври қисмҳо дар ҷанг (вариант).

Манёври оташи барои боз ҳам самаранок зарба додан ба душман истифода мешавад. Он дар ба як нуқта нигарон кардани оташи тамоми гурӯҳ (сексия), онро аз як нишон ба нишони дигар кўчонидан ва аз тарафи гурӯҳ дар як вақт ба якчанд нишон оташ кушодан ифода мешавад.

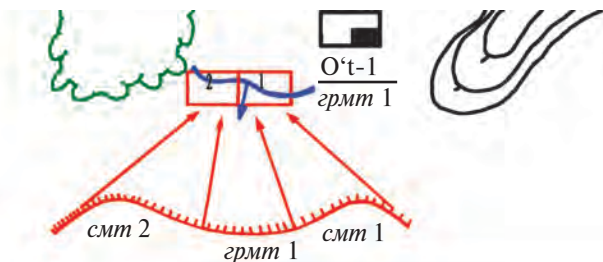

Ба як тараф оташ кушодан

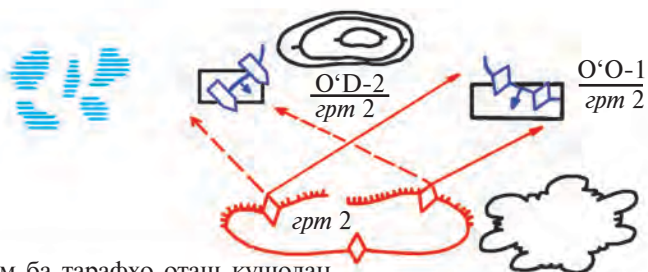

Пайиҳам ба тарафҳо оташ кушодан

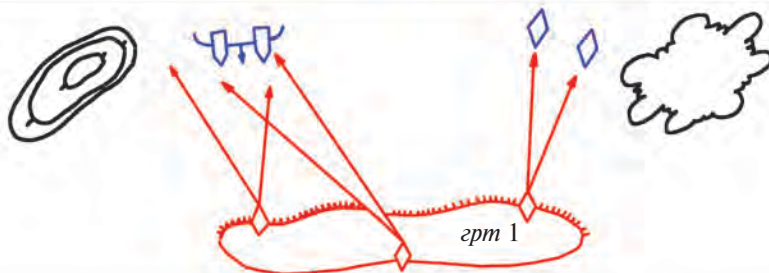

Тақсими оташфишонӣ

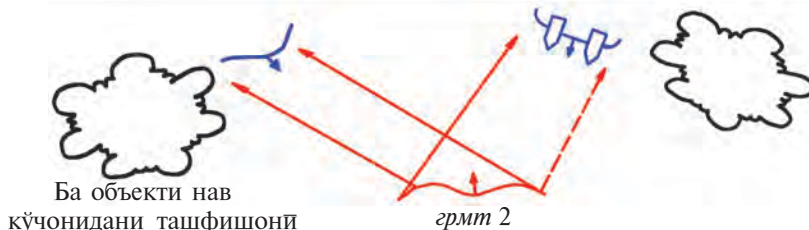

Ба объекти нав кўчонидани ташфишонӣ

Расми 48. Манёври оташи (вариант).

Таъмини ҳаракати ҷанговарии гурӯҳҳои (сексияҳо, танкҳо) мототирандозӣ (танкчи) дар амали кардани чораҳо баҳри нигоҳ доштани шайии ҷанги ва фароҳам овардани шароит барои саривақт иҷро намудани вазифаҳои мондашуда ифода мешавад. Он дар тамоми навҳои ҷанг: ҷангоми машқ ва дар маҳал будан, дар асоси қарори командир ташкил мешавад ва ба худ разведка, посбонӣ, ниқобкунӣ, тайминоти муҳандисӣ ва ҷимояи кимёвиро мегирад.

Командири гурӯҳи (сексияҳо, танкҳо) мототирандозӣ (танкчи) бояд чораи саривақт пур намудани захираи тиру дору ва сӯзишвориро андешад, хизматрасонӣ ба мошинҳои ҷанги, тайминоти таркиби шахси бо воситаҳои махсуси ҷимоя, озӯқаворӣ ва воситаҳои моддии дигар, ҳамчунин пурра будани анҷомҳои аскар ва сержантҳоро тафтиш намояд, аз онҳо дуруст истифода бурда шуданаширо назорат кунад.

Ба анҷомҳои аслиҳа ва дигар чизҳои аскар ва сержантҳо мебарояд. Он ба қисмҳои гирифта гарданда ва ноқилшаванда ҷудо мешавад. Ба қисми гирифта гардандаи анҷомҳо аз рӯи қоида дар аскар ва сержант мешавад ва аслиҳаи шахси, тиру борут, ниқоби газ (респиратор), белчаи пиёда, шлеми пӯлодӣ, бронежилет, анҷомҳои даштӣ, обдон, халтаи анҷомҳоро дарбар мегирад. Ба халтаи анҷом: дегча, қошук, дӯлча, хӯрокаи хушк, аптечкаи шахси, воситаҳои безараркунии об ва гигиенаи шахси ҷой карда мешаванд. Бо қарори командир таркиби анҷомҳои гирифта гарданда тағйир дода шуданаш мумкин аст.

Муҳосира - манёврест, ки барои ба қаноти душман зарба додан амали мешавад. Муҳосира дар ҳамкориҳои оташӣ ва тактикӣ, давр зада гузаштан бошад, дар ҳамкориҳои тактикӣ аз фронт ҳаракаткунанда амали мешавад.

Тамоми чизҳои дигар ба қисми ноқилшавандаи анҷом даромада, онҳоро дар мошинҳои ҷангии пиёда (бронетранспортёрҳо, автомобилҳо, танкҳо) гирифта мегарданд. Дастуруламали истифодабарӣ ва мувофиқи дигар ҳуҷҷатҳо ҷойгир карда мешавад.

Боби II. ҲАРАКАТҲОИ АСКАР ВА ҚИСМҲО ДАР ҶАНГ

2.1. Мафҳуми мавқеи оташфишонӣ дар мудофия. Тартиби интиҳоб, гирифтани ҳолат, таҷҳизоти он. Ба мудофия мос намудани предметҳои маҳаллӣ, тоза намудани сектори тирандозӣ ва ниқобпӯш кардани хандақ

Мавқеи тирандозӣ — ин ҷой ё участкаи ҷангкунии аскар ё участкаи ҷой аст. Мавқеи тирандозӣ дар вобастагӣ бо ҷой интиҳоб карда мешавад он аз тарафи аскар ҷуноне интиҳоб мешавад (ё аз тарафи командир

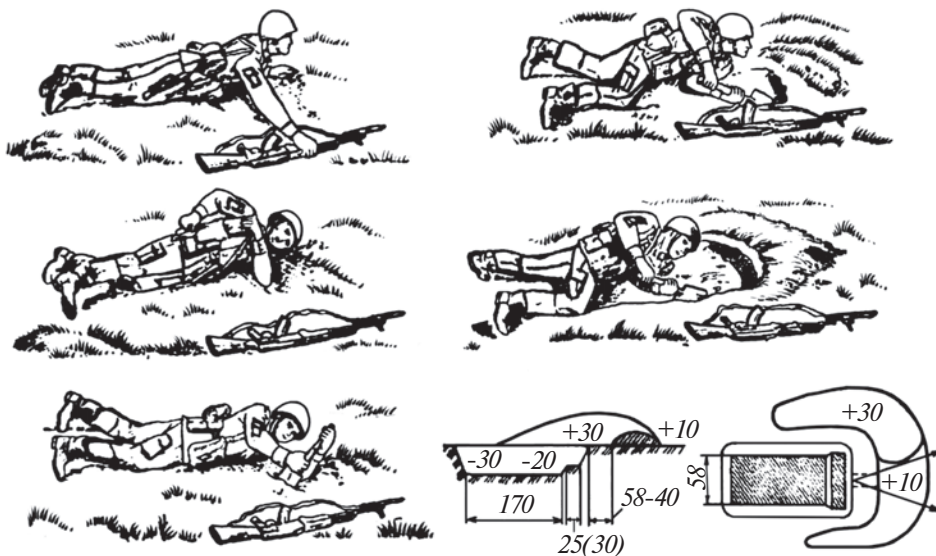

Расми 49. Пайиҳамии кандани хандақ барои хобида аз автомат оташфишонӣ.

нишон дода мешавад), ки аз он мавқеъ ҷои аз тарафи душмани дар пеш истода назорат мешуда хуб дида шавад. Ҷой бояд дар масофаи доираи таъсири яроқи тирандозӣ дида шавад. Дар дар пеш, дар ҷои кушод ҳаракатҳои ҷангӣ рафта истода бошад, аскар бояд мавқеи ба ӯ нишондодашудаи тирандозиро бодикқат омухта барояд. Мавқеи тирандозӣ зери оташи душман азхуд шуданаш мумкин аст.

Барои тирандозӣ зери оташи душман хандақи яккаса ба таври зер кофта мешавад: дар ҷои интихобшуда аскар силоҳашро ба тарафи рости худ, ба масофаи дасти дароз кардашуда, милашро ба сӯи душман рост намуда, ба замин мемонад; ба тарафи чап паҳлӯ гашта, бели пиёдагардро аз ғилоф мебарорад; белро дудафта дошта, ба тарафи чимро мебурад (расми 49).

Чимро гирифта шуда, онро ба назди худ мемонади, хандакро кофта, барои пинҳонкунии бруствер ба пештари сари хоки кофташуда, баъд ба паҳлӯяш мемонад, он аз тир, снаряд ё порчаҳои мина ҷимоя мекунад.

Ҳангоми кор бояд сар ҳаддалимкон ба замин наздик дошта шавад, то имкони назорати доимии душман бошад. Ғисми пеши хандакро то 20 см кофта, аскар каме пештар меҳазад қисми мондашро кофтан мегирад. Васеъгии хандақ 60 см, дарозияш бояд 170 см бошад. Дар охир бруствер мувофиқи ранги муҳит пинҳон карда мешавад.

Агар душман ғайб набояд, сохтани хандақ давом дода мешавад, барои бо зону истода тир паррондан ба 60 см. чуқур ва мувофиқ (расми 50), баъд барои рост истода паррондан то 110 см. чуқур карда мешавад.

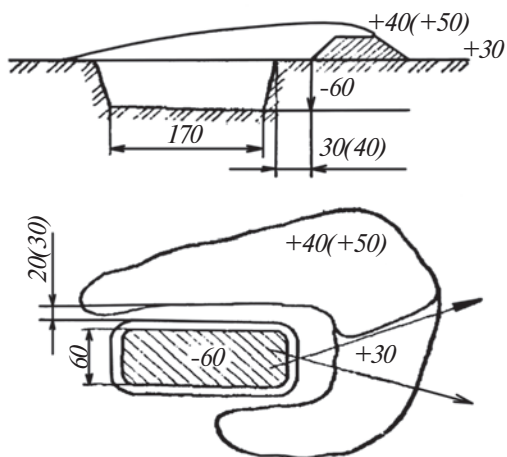

Расми 50. Хандақ барои дар зону истода оташкушой аз автомат..

Дар шароитҳои қулай, хусусан агар душман ғайрифайёл бошад, мувофиқи нишондоди командири гурӯҳ ё мустақил хандақҳои яккаса ба мавқеи гурӯҳ пайваста ба профили (намуди) пурра расонида мешавад.

Бо ҳамин мақсад аскар аз хандақ набаромада, барои баромадан ба хандақи ҳамсафи дар чапаш буда хокро меканад.

Тартиби қор бо кофтани хандақи яккаса як хел аст. Агар дар назди хандақ бутта ё растаниҳои баланд бошад, барои беҳтар қардани доираи назар ва тирандозӣ аз онҳо тоза қарда мешавад, аммо душман набояд инро фаҳмад. Ба ғайр аз ин, автомат ва пулеметҳо барои тирандозии бенишонгиронаи шабона ба ҳолати тайёр оварда мешаванд.

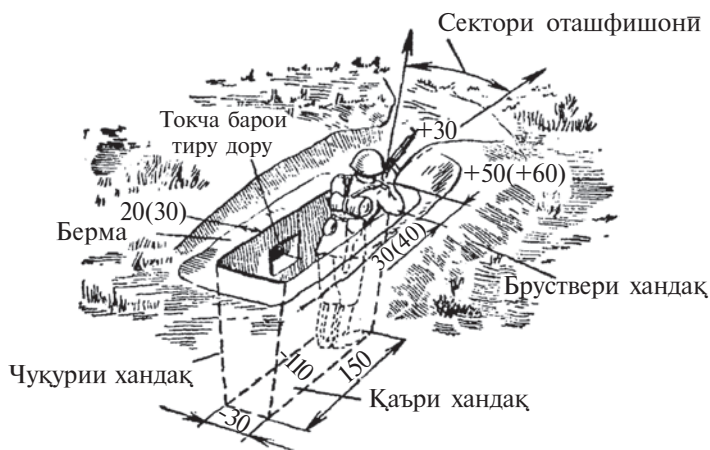

Расми 51. Хандақ барои рост истода оташкушой аз автомат.

Ҳангоми тирандозӣ аз хандақ барои таъмини бехатарии аскар предметҳои маҳалли (алафи хушк, шоху шабба ва монанди ҳаминҳо) истифода мешавад, ҳамчунин аз тӯрҳои ба ранги муҳит мос истифода бурдан мумкин. Сектори тирандозии қисми пеши хандақро бояд тоза намуд, аз ҳамин ҷо аскар ба муқобили душмани ҳуҷумкунанда тир меандозад ва майдони ҷангро назорат мекунад.

Ба наздикшавии танки душман нигоҳ карда, ба он аз масофаи тирандозии ҳақиқии гранатомёт бо РПГ-7 зарба дода мешавад

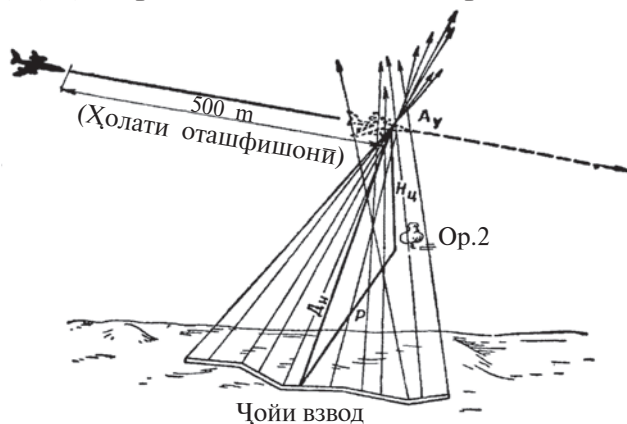

52-rasm. Ба самолёт кушодани оташи монеадор.

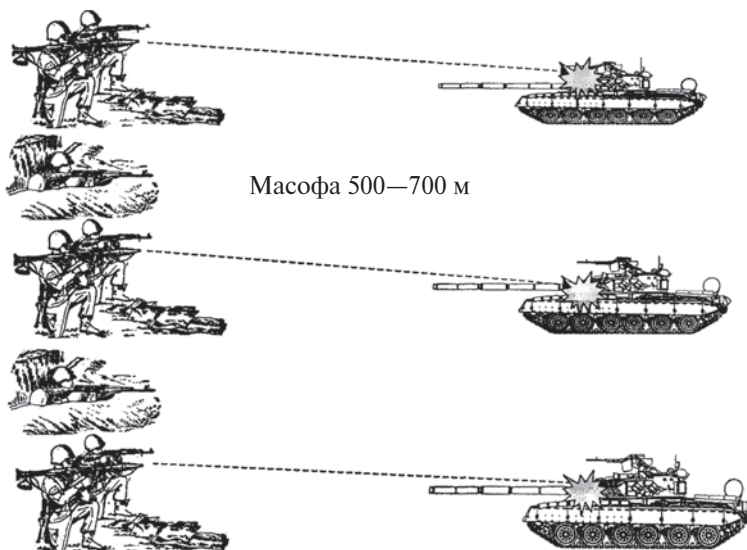

Расми 53. Аз масофаи ҳақиқии оташфишони гранатомёт, аз РПГ-7 зарар расондан ба танк.

Мерганҳо бо мақсади аз корбарой ба дастгоҳҳои тирандозии танк ва бронетранспортерҳо тир мепарронанд.



Масофа 300—700 м



Расми 54. Ба асбобҳои назоратии танк ва БТР оташ кушодани мерганҳо.

Ба наздикшавии танки душман нигоҳ карда, ба он аз масофаи тирандозии ҳақиқии гранатомёт бо он зарба дода мешавад.

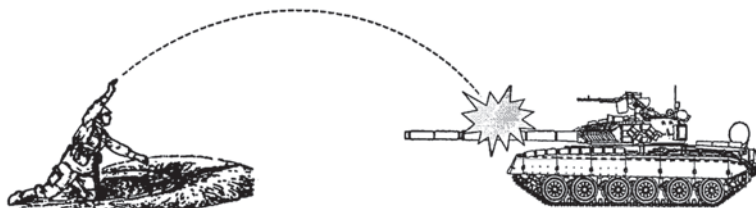

Масофа 30—40 м



Расми 55. Ҳаводиҳии граната, зарар расондан ба танк.

Агар ба траншеяҳои хатти пеши мудофия танкҳо афтад, онҳо бо гранатаҳои ба болои танк партофташаванда безарар гардонидан мешаванд.

Мубориза бар зидди танкҳо ва объектҳои ҳаракаткунандаи зиреҳпӯш бо минаҳо ҳам бурда мешавад. Минаҳои зиддитанкиро ба воситаи мошини ҷойгиркунандаи мина мемонанд, аскарҳо инро дастӣ амалӣ мекунанд.

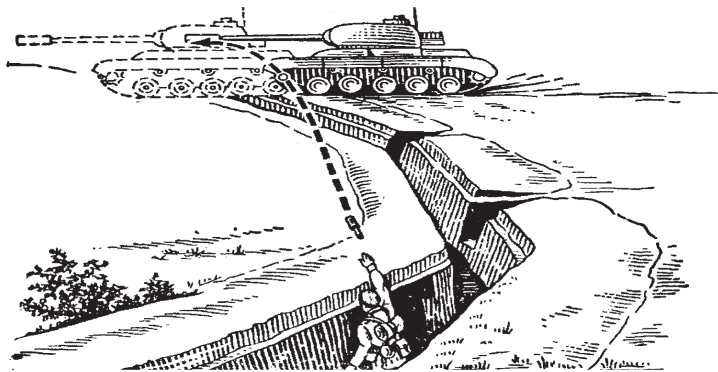

Расми 56. Ҳаводии граната ба танке, ки аз қанот ҳаракат мекунад.

Ба асбобҳои назораткунандаи мошинҳои зиреҳпӯши душман мерган ва пулемётчиҳо ҳам оташ кушода, мубориза бурданашон мумкин аст.

Дар баъзе ҳолатҳо бо фармони командири гурӯҳ барои мубориза бар зидди танкҳо аскар таъин карда мешавад. Ў аз релефи ҷой истифода бурда, бо ёрии оташи гурӯҳ ё тўпчиён бо роҳи наздикшавӣ ба танкҳо бо гранатаи зиддитанкӣ онҳоро нобуд мекунад.

2.2. Ба мавқеъ зада даромада нест кардани душман. Ҳаракати аскар дар ҳучуми шабона ва гузаштан аз монеаи обӣ. Усулҳои партофтани гранатаи дастии порчашиаванда ва зиддитанкӣ. Аз траншея ё хандақ партофтани граната

Агар гурӯҳҳои алоҳидаи душман хатти пеши мудофиаро вайрон намуда ба траншеяҳо афтад, барои пароканда нашудани аскарон дарҳол "хорпушт" ва "ҷайра"-ҳои аз пеш тайёршуда монда мешаванд. Баъди монда шудани монеаҳо ба ҷанг даромада мешавад ва ҳамзамон ба ин, душман, ки барои дар даруни траншея ҳаракат кардан ё аз траншея баровардани (тарконидани) монеаҳо ҷаҳд дорад, назорат карда мешавад. Ба онҳо аз масофаи наздик тир парронида шуда, ба ҷанги дастӣ гузашта, нобуд карда мешавад.

Дар ҳучум аскар ба душман тир андохта, аз натиҷаҳои зарарноккунӣ истифода бурда, дар якҷоягӣ бо аскарҳои дигари гурӯҳ (сексия) ҳаракат намуда, тамоми қувваи худро ба кор меандозад. Пеш аз ҳучум ё бояд вазифаи худ, вазифаи сексия ва гурӯҳи худ, нишонҳо ва тартиби тирандозӣ, рақами танк (аломати тафриқа) ва сексияи азпаси ҳамин танк ҳаракаткунанда ва ҳаракати байниҳамдигариро бо воситаҳои дигари тирандозиро доништа гирад. Ҳангоми пиёда ба ҳамла гузаштан бояд ҷой ва тартиби ба ҳолати пиёда гузаштан, ҷойи худ дар занҷири сексия, тартиби

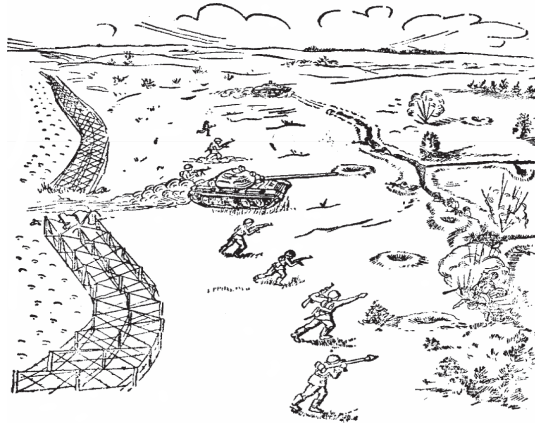

Расми 57. Ҷанги пиёда.

гузаштан аз монеаҳо; дар хотир доштани сигналҳои командир; тафтиш намуани соз будани аслиҳа ва тайёр намудани он ба ҷанг; тафтиш намудани миқдори тир ва дар ҳолати зарурӣ пур намудани ҷои онҳо; соз будан ва миқдори воситаҳои ҳимояи шахсӣ, дуруст будани анҷоми пӯшидааш ва воситаҳои ба он овозонро тафтиш карда бинад. Аскар дар вақти ҳуҷуми шабона низ ҳаракатҳои чун рӯзонро иҷро мекунад. Дар ториқӣ аз асбобҳои оптикӣ истифода мебарад. Ҳангоми гузаштани монеаҳои обӣ метавонад худаш ё аз киштиҳои обӣ ва мошинҳои ҷанговар истифода барад.

• **Усулҳои партофтани гранатаҳои порчашавандаи дастӣ ва зиддитанкӣ •** **Аз траншея ё хандақ партофтани граната**

Ҳаво додани граната бо усулҳои зерин амалӣ карда мешавад: тайёри дидан барои партофтани (ҳозир намудани граната ва ҳолати партофтаниро қабул кардан) ва ҳаво додани граната.



Расми 58. Таркиши граната дар траншеяи душман.

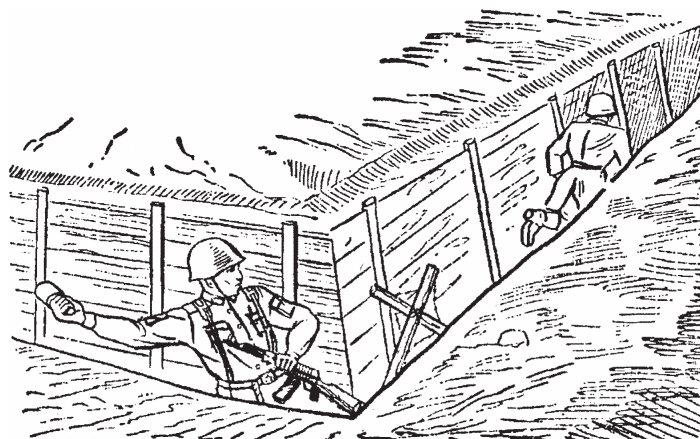

Расми 59. Чанг дар траншеяи душман.

Ҳозир кардани граната аз рӯи командаи "Гранатаҳо тайёр шавад", дар чанг бошад, ба таври мустақил амалӣ мешавад. Граната аз сумка бароварда, аз найчаи корпуси он фона гирифта ва запал ба найча тоб дода пайваस्त мешавад. Граната ба ҳаво додан тайёр аст.

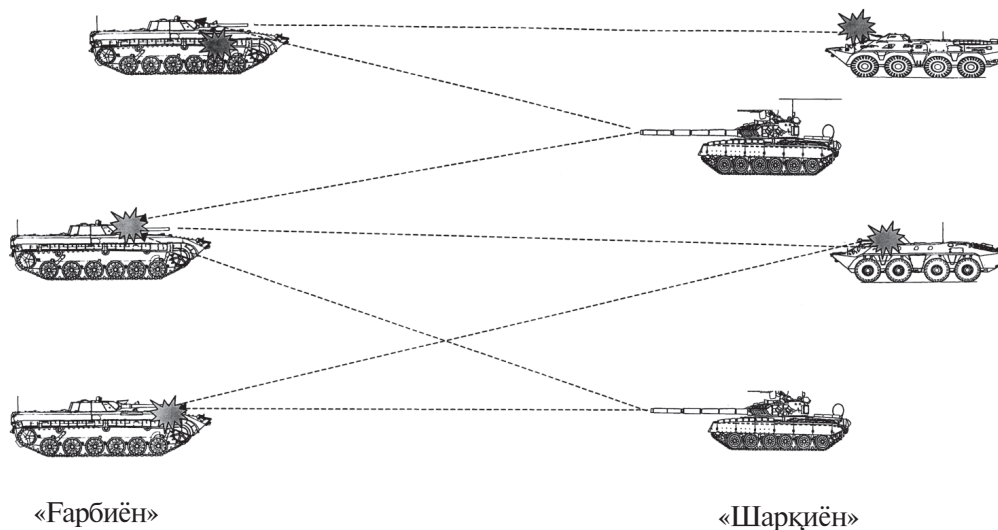

Расми 60. БМП дар мудофия истодааст ва бо оташи тўп ва пулемётҳо ба душмане, ки бо БТР ва танк ба ҳучум гузаштааст, зарар мерасонад. Танкҳо ба БМП оташ кушода, ба он зарар расонида истодаанд.



Расми 61. Тоб дода часпонидани запал ва гирифтани гушаки муҳофиз.

Барои ҳаво додани граната амалҳои зерин иҷро мешаванд:

- гранатаро ба даст гирифта, бо ангуштон тиргаки тирпаррониро ба корпуси граната маҳкам часпонида дошта мешавад;
- тиргаки тирпаррониро ба корпуси граната маҳкам часпонида дошта, бо дасти дуюм нўғҳои муҳофиз рост карда мешавад ва онро аз ҳалқааш кашида, аз запал бароварда мешавад;
- қулоч кушода, граната ба сӯи нишон ҳаво дода мешавад, ҳангоми партофтани гранатаи мудофиавӣ ба ҷои панаҳ мегузаранд.

Айни ҳол яроқ бояд дар ҳолати таъминкунандаи ҳаракати фаври бошад. Барои аз як ҷой рост истода партофтани граната амалҳои зерин иҷро мешаванд:

- рӯ ба нишон меистанд;
- гранатаро ба дасти рост (чапдаст - ба дасти чап), яроқро бошад ба дасти чап (рост) гирифта, кашаки муҳофиз бароварда мешавад;
- бо пой рост (чап), зонуро ҳам намуда, ба ақиб як қадам партофта мешавад;
- танаро ба тарафи рост (чап) андак тоб дода, граната ба поён ва ақиб партофта мешавад;
- пой рост (чап) тез рост карда шуда, қафаси сина ба сӯи нишон тоб меҳӯрад ва граната аз китф партофта мешавад. ҳангоми партофтани граната оринҷ ба таври иловагӣ зарб медиҳад.

Дар мобайни ҳаводиҳӣ вазни тана ба пой рост (чап) гузаронида шуда, яроқ баақиб кашида мешавад. Барои гранатаро дар зонуистода ҳаводиҳӣ амалҳои зерин иҷро мешаванд:

- ба зону меистанд;
- гранатаро ба дасти рост, яроқро ба дасти чап гирифта, кашаки муҳофиз бароварда мешавад;
- тана ба ақиб, ба тарафи рост ҳам меҳӯранд ва қулоч кушода мешавад;

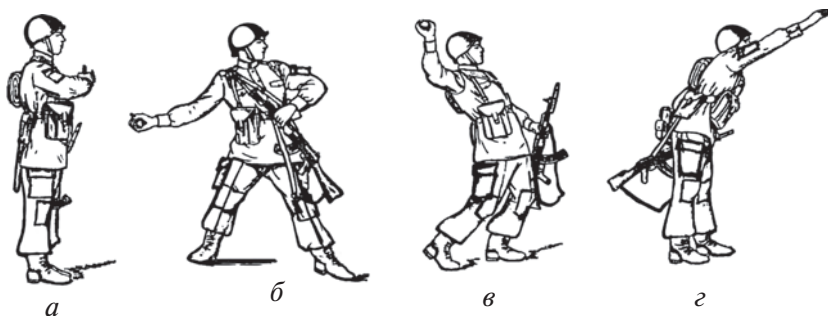

Расми 62. Усули истода ҳаводиини граната: а, б, в, г — пайиҳамии ҳаракатҳо.

— андак боло шуда, гранатаро сари китф гузаронида, дар охири ҳаракат ба пой чап ҳам шуда, ҳаво дода мешавад.

Барои гранатаро аз ҳолати хобида ҳаво додан амалҳои зерин иҷро мешаванд:

— ҳолати тирпарронӣ дар ҳолати хобида гирифта мешавад;

— яроқ ба замин хобонида шуда, граната ба дасти рост гирифта мешавад;

— бо дасти чап кашаки муҳофиз бароварда шуда, ба замин бо дастон таъя карда, ба зону рост мешаванд;

— пой ростро андак ба ақиб партофта, ба зонуи чап, онро наҷунбонида рост мешаванд ва дар ҳамин ҳангоми қулоч кушода мешавад;

— пой ростро қат накарда, қафаси синаро ба тарафи нишон тоб дода, ба пеш ғалтида граната ҳаво дода мешавад;

— яроқро гирифта, барои тирпарронӣ ҳозир мешаванд.

Барои дар ҳаракат ҳаводиҳии граната ин амалҳо иҷро мешаванд:

— гранатаро дар дасти нимҳами рост, яроқ дар дасти чап дошта шуда, кашаки муҳофиз бароварда мешавад;

— бо пой чап қадам монда, граната ба пеш бароварда мешавад;

— қадами навбатиро монда (бо пой рост), ҳаракати даст аз рӯи камон ба ақиб давом мекунад ва ҳамзамон тана ба рост тоб меҳӯрад;

— дар қадами сеюм, пой чапро сӯи нишон нигаронида ба зону ҳам мешаванд ва тобхӯрии бадан, кушодани қулоч боздошта мешавад;

— аз тезии ҳаракат истифода бурда, ба ҷараёни ҳаводиҳӣ қувваи пойҳо, тана ва даст ҳамроҳ шуда, граната сари китф ҳаво дода мешавад.

Барои аз автомобил ҳаводиҳии граната амалҳои зерин иҷро мешавад:

— ҳолати нишаст дар курси ёки ба ду пой ростшавӣ ё ба курси монда шудани зонуи чап гирифта мешавад;

— гранатаро ба дасти рост, яроқ ба дасти чап гирифта, кашаки муҳофиз бароварда мешавад;

— бо дасти чап борти автомобил дошта мешавад ватанаро ба ақиб ва рост тоб дода, бо граната қулоҷ кушода мешавад;

— гранатаро сари китф гузаронида, ба пеш ҳам хӯрда ҳаво дода мешавад ва ва паси борт пинҳон мешаванд.

Агар автомобил люк дошта бошад, пеш аз ҳаво додани граната люкро кушода, баъди ҳаводҳии граната онро бояд пӯшид.

Барои аз танк (дастгоҳи худгарди артиллериявӣ) партофтани граната амалҳои зерин иҷро мешаванд:

— гранатаи ҳозиршударо ба дасти рост гирифта, ба тарафи нишон тоб меҳӯранд ва кашаки муҳофиз бароварда мешавад;

— сарпӯши люкро ҷунбонида, аз даста он дошта меистанд;

— сарпӯши люкро кушода, аз он граната ҳаво дода мешавад ва сарпӯши люкро ба тезӣ пӯшида, маҳкам карда мешавад.

Барои аз траншея ё хандақ ҳаво додани граната амалҳои зерин иҷро карда мешаванд:

— яроқ ба лаби хандақ ё траншея хобонида мешавад;

— граната ба дасти рост, кашаки муҳофиз бароварда мешавад;

— пои ростро ҳаддалимкон ба ақиб кашида, миён ва пойҳо андак ҳам мешаванд, дасти рости гранатадошта ба боло ва ақиб кашида мешавад;

— бо дасти чап таъя намуда, дарҳол рост мешаванд, граната ҳаво дода мешавад ва ба даруни траншея (хандақ) пинҳон мешаванд.

Барои яксон намудани қувваи душман, ки дар хандақ, траншея ё ҷойи кушод ҷой гирифтааст, бояд гранатаро дар кунҷи 35° - 45° нисбати уфуқ, бевосита ба болои нишон, ҳаддалимкон наҷаҳонида партофтан лозим.

Ҳангоми гранатаро ба диреза ва дарҳои бино партофтан аниқ ба нишонрасии он талаб карда мешавад, аз ин рӯ, траекторияи граната аниқ ба нишон бояд равона шавад. Барои ба диреза ва дарҳо аниқ расидани гранатаҳо бояд машқҳои мунтазам ва давомдор карда шавад. Шахси гранатаро ҳаводиҳанда бояд баъди партофтани он пинҳон шавад, дар акси ҳол гарнатаи ба нишон нарасида таркида метавонад бо порчаҳои худӣ ё ярадор қунад. Агар граната партофта нашуда ва аз запалаш кашаки муҳофизаш бароварда нашуда бошад, он зери назорати командир безарар ҳолӣ карда мешавад.

Аз рӯи командаи "Граната ҳолӣ карда шавад" запал тоб дода бароварда мешавад, ба латта (қоғаз) печонида мешавад ва ба ғилофаш андохта мешавад; ба найчаи корпус фона тоб дода ҷойгир карда мешавад ва граната ба сумкаи худаш андохта мешавад.

Боби III. РАЗВЕДКА

3.1. Интиҳоб кардани ҷой барои дидбонӣ. Омӯхтани ҷой ва предметҳои дар ин ҷойбуда дар шароити маҳдуд будани намоёнӣ

Аскар метавонад барои бурдани разведкаи ҷой ва ҷойгирии душман дидбон таъин шавад ва дар таркиби пости дидбонӣ ҳаракат кунад. Пости дидбонӣ пинҳон карда мешавад ва бо тамоми воситаҳои барои назорати душман зарурбуда таҷҳизонида мешавад. Нуқтаи дидбонӣ бояд ҳаддалимкон барои аз дур назорат кардани ҷой ва предметҳои душман аз хатти ҳаракати қўшунҳои худ имкон диҳад.

Одатан хатти дидбонӣ ба ғайр аз разведкаи душман боз барои назорати қўшунҳои худ; сектори душман ва назорати ҷои ноҳамвор таъин карда мешавад. Пости дидбонӣ метавонад дар хандақ, траншея, иншооти махсуси чуқур, ки дар он снаряд (бомба) таркидааст, мошини ҷангӣ ё ҷои барои назорат қулайбуда ҷойгир шавад.

Компас (кутбнамо) — барои аниқ кардани тарафҳои уфуқ зарур аст.

Харитаи калонмиқёс — 1:25000, 1:50000 он барои ба он гузоштани аломатҳои шартии пости дидбонии оид ба сектори назорат, самти пайдошавии душман, сарҳади пеши мудофиаи душман, ҷойгиршавии воситаҳои оташфишони душман ва дигарҳо истифода мешавад.

Дурбин — воситаи дидбонӣ буда, дидбон ба воситаи он ҷой ва душманро назорат мекунад. Сохтори оптикии дурбин ҳамин хел аст, ки



Расми 63. Таъминоти пости мушоҳида.

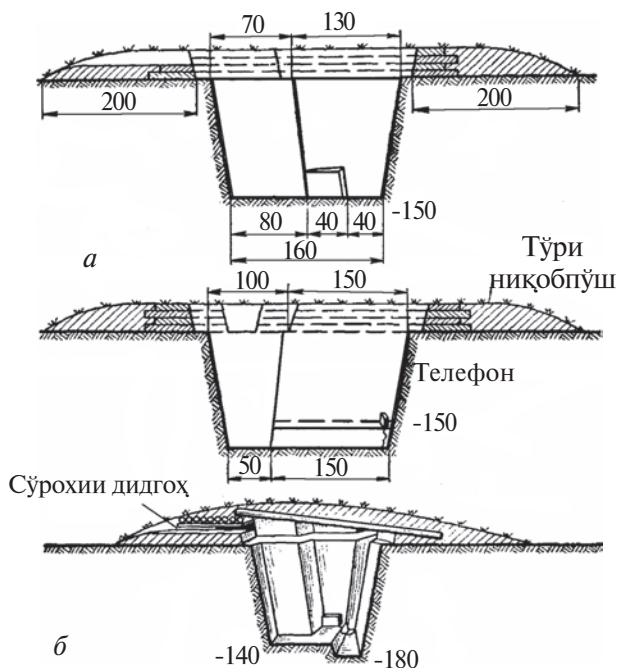

Расми 64. Пункти мушоҳида:
a — хандақи кушод; *б*— хандақи болопўшида

вақти тавассути он назорат кардан тамоми предметҳо аз ҷойгиршавии ҳақиқӣ аз 2 то 15 маротиба наздиктар мешаванд.

Журнали дидбонӣ — барои ба он даровардани тамоми натиҷаҳои дидбонӣ таъин карда шудааст.

Соат — барои дониستاني вақти аниқ истифода мешавад.

Телефон (радиостансия) — барои алоқа бо командир вафиристодани натиҷаҳои назорат истифода мешавад.

Хаткашак ва қалами офитсер — барои кор бо харита истифода мешавад.

Нуқтаи дидбонӣ бояд чун дар расми 64 нишон додашуда бошад.

Планшети пости дидбонӣ — барои дар шароити саҳро ёрӣ додан ба таркиби шахсӣ дар разведка ва назорати душман истифода мешавад.

Дар шароити намоёниаш маҳдуд омӯхтани ҷой ва предметҳои ҷой

Аз рӯи қоида, назорати ҷой ва предметҳои дар он ҷойгирифта аз пости дидбонӣ назорат ва омӯхта мешавад. Пеш аз ҳама, барои дуруст

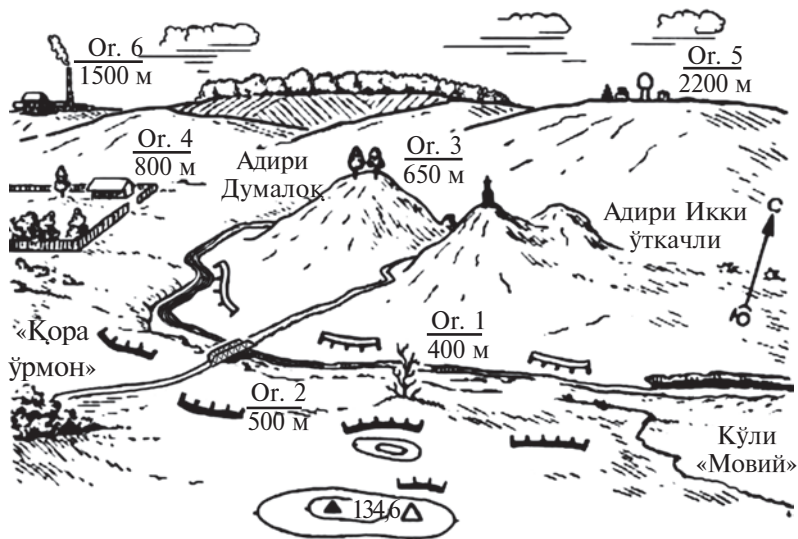

Расми 65. Нақшаи ҷой.

омӯхтани ҷой бояд нақшаи онро тартиб дод. Дар он ҷои пости дидбонӣ, хатти пеши қўшунҳои худ ва душман кашида шуда, аломатҳо гузошта мешаванд ва масофа то онҳо аниқ карда мешавад. Дар нақшаи ҷой аломати тири самти шимолро нишондиҳанда кашида мешавад.

Барои қулайии назорат сектори дидбонӣ ба дохил равона шуда ба 2-3 минтақа тақсим мешавад (наздиқаш 400-800 м. ва дураш то ба чашм намоён). Сарҳади минтақаҳо одатан бо аломатҳо ё предметҳои ҷой муайян мешаванд.

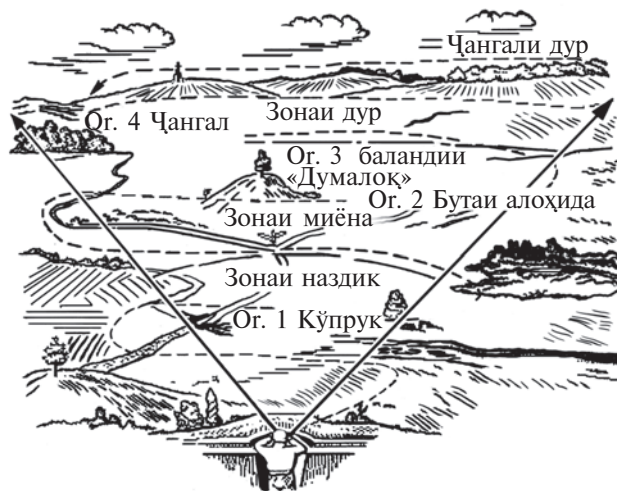

Расми 66. Ба зонаҳо тақсим кардани сектори мушоҳида.



Расми 67. Аз зери бутта мушоҳида кардани ҷой.



Расми 68. Аз сангҳо истифода бурда мушоҳида кардани ҷой.

Дидбонӣ бо роҳи як ба як назорат кардани ҷой ва предметҳои дар он ҷойгиршуда аз минтақаи наздик аз рост ба сӯи чап қад-қадӣ хатҳои шартӣ ба тарафи дарун амалӣ карда мешавад. Ғитъаҳои кушоди минтақа тезтар, пӯшида бошад, аниқтар назорат карда мешавад.



Расми 69. Аз дарахт истифода бурда мушоҳида кардани ҷой.

Тамоми дида ва аниқ кардаашро дидбон назоратро бас накарда ба командир арз мекунад. Дар арзи худ дидбон ҳангоми назорат аломат ва дар қадом масофа аз он (чап, рост, наздик, дур) чиро диданаашро меғӯяд, масалан, "аломати дуум — ба чап 50, ба наздик — 100, дар назди буттаи зард нуқтаи дидбонии душман". Инҳоро ӯ тавассути телефон ё радиостансия меғӯяд.

Шабона дидбонӣ қардан хусусан мушкил аст. Бояд ҳаминро дар хотир нигоҳ дошт, ки дар кӯҳ аз боло пастро дидан, аз дар пастр истода болоро назорат қардан душвортар аст. Барои ҳамин нуқтаи дидбонӣ дар дараҳо ва пастиҳо интиҳоб мешавад, зеро аз он ҷойҳо душманро сонитар метавон пай бурд. Ба сифати аломатҳо предметҳои хати контурдор интиҳобқарда мешавад. Шабона дидбонӣ бо ёрии асбобҳои биниши шабона ё чашмон бурда мешавад.



Расми 70. Мушоҳидаи душмани дар баландӣ ҳаракаткунанда.

Сарбози дидбон супоришҳои командирро ҳангоми гузаронидани машғулотӣ амалӣ чӣ тавр иҷро карда бошад, дар рафти ҷанг ҳам бояд ба он риоя намояд.

3.2. Дар ҷойҳои масофаро то предметҳои ва нишонҳои аниқ кардан. Ченкунии масофа

Масофа бо метрҳои чен карда мешавад. Масофаро аз рӯи миқдори харита бо роҳи муқоиса бо ҷойҳои аниқ мекунад. Разведкачӣ бештар аз усулҳои зерини ченкунии масофа истифода мебарад:

1. Аз рӯи андозаҳои кунҷии объектҳои (нишонҳои).

Барои ин бояд андозаҳои ҳаҷмӣ ва кунҷҳои дар ягон масофа бударо донист. Бузургиҳои кунҷӣ бо ёрии дурбин ва воситаҳои дигари назорат чен карда мешавад.

Мисол. Баландии хонаи якқабата (8 м) ба ду қисми дурбин (0-10) рост меояд. Масофа то нишон бо ифодаи зерин ёфта мешавад:

$$U = \frac{B_x \cdot 1000}{BU}; \quad U = \frac{8 \cdot 1000}{10} = 800 \text{ м,}$$

Ин ҷо, B_x — баландии нишон; BU — кунҷи дар ҳазорҳои додасуда.

2. Аз рӯи оташ ва садо ҳангоми тирпарронӣ.

Садо вобаста ба шароити метеорологӣ бо суръати 330-340 м дар як сония паҳн мешавад (ёки тахминан 1 км-ро дар 3 сония мегузарад). Суръати паҳншавии рӯшноӣ хеле тез аст (дар як сония 300000 км).

Мисол. Садои тирпарронӣ баъди нӯҳ сонияи оташи тир ба разведкачӣ расида меояд. Масофа то яроқи оташ кушодаро ёбед:

$$S=V \cdot T; 330 \cdot 9 = 2970 \text{ м,}$$

ин ҷо, S — дурӣ; V — суръат; T — вақт.

3. Аз рӯи андозаҳои хаттӣ (боёрии хаткашак).

Барои ин хаткашаки ба миллиметрҳо ҷудошударо мегиранд ва онро дар масофаи дасти пеши чашмон дарозшуда (тахминан дар 60 см аз чашмон) медоранд, то масофаи (нишони) аниқшаванда рост омадани чанд миллиметри дарозии (баландии, васеъгии) ҳамин хаткашак муайян карда мешавад. Бузургии дар сантиметр маълумбудаи предмет ба миқдори миллиметрҳои дар ченкунӣ ҳосилшуда тақсим мешавад ва дар натиҷа, ба рақами доимии шаш зарб зада мешавад.

Мисол. Агар симҷӯби телеграфӣ баландиаш 6 м ҳангоми ченкунӣ дар хаткашак 8 миллиметр бошад, масофа то он $(600:8) \cdot 6 = 450$ м аст.

4. Аз рӯи дараҷаи намоёнии предметҳо.

5. Маҳалли ҷойгиршавии душман, ҳаракати он ва масофаи то онро ба воситаи садоҳо муайян кардан мумкин.

Қимати кунҷҳои шкалаи дурбин аз ҳазор ба панҷ баробар —0—05, ду кунҷи шкалаи дурбин аз ҳазор ба даҳ баробар —0—10.

Ченкунии масофа

Бо воситаи намуди ченкунии кунҷи дурбин масофаро то предмет (нишон) чен кардан мумкин аст агар ба шарте ки андозаҳои предмети дар назди ҳамин предмет буда маълум бошад.

Барои ченкунии масофа:

1. Кунҷи баландӣ ё васеъгии предмет (нишон) дар ченаки кунҷ чен мешавад.

2. Андозаҳои метрии предмет (нишон) ба миқдори қисмҳои андозаҳои кунҷӣ тақсим мешавад.

3. Адади ҳосилшуда ба ҳазор зарб зада мешавад.

Дар натиҷа, масофаи дар метрҳо додашуда муайян карда мешавад.

Мисол. Баландии симҷӯби телеграф ба 6 м баробар аст. Симҷӯб дар кунҷи 0-30 намоён аст, масофа то он ба $6 \cdot 1000:3 = 2000$ м. баробар аст.

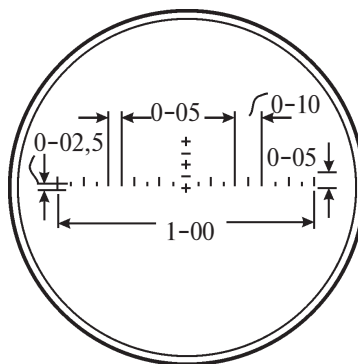

Расми 71. Намуди дурбини кунҷченкунак.

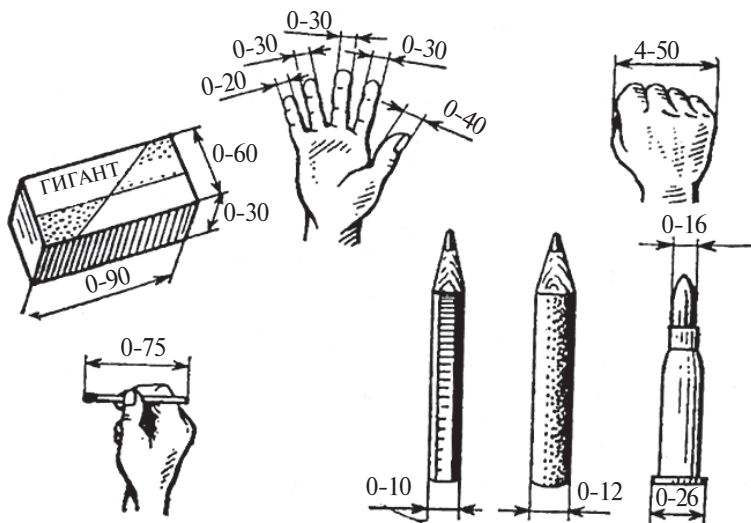

Расми 72. Истифодаи аз предметҳои зери даст дар чен кардани бузургии ҳазории кунҷҳо.

Бузургии ҳазории кунҷ ($У$) бо ёрии предметҳои дар даст буда муайян карда шуданаш мумкин аст.

Дар тайёрии разведка барои дар вақти кӯтоҳ тартиб додани схемаи ҷой норматив муайян шудааст.

Дар пости дидбонии таркиби шахсӣ. Дар тартиб додани схемаи ҷой муайян кардани масофа то аломати аз 500 метр то 2000 м ҷойгиршуда, ки то 6 то ифода шудааст. Барои аниққунӣ истифода аз дурбин мумкин аст. Вақт аз дида баромадани вазифа то супоридани схема ҳисоб карда мешавад.

Боби IV. ТАҶҲИЗОТИ ИНЖЕНЕРӢ ВА АЗ ЧАШМ ПИНҲОН КАРДАНИ ОНҲО

4.1. Таҷҳизоти инженерӣ ва аз чашм пинҳон кардани онҳо.

Хандақ ва ковокиҳо.

Истеҳкомҳои бо устоғӣ таҷҳизонида шуда чуноне ки таҷрибаи ҷангӣ нишон медиҳад, ба мувафакқиятҳои ҷангӣ меоварад. Қувваҳои Мусаллаҳи Республикаи Ўзбекистон дар як қатор бо тайёрии инженерии дараҷаи баланд соҳиб будан, боз имконияти истифодаи дараҷаи аълои вазъияти муҷаҳҳазӣ дар ҳудуд ва майдонҳо соҳибанд.

Дар ҷараёни бурдани ҷанги замонавӣ корҳои таҷҳизонидани инженерӣ ба аҳамияти калон соҳиб шуданд. Роҳҳои таҷҳизонидани

инженерӣ дар натиҷаи баланд шудани дараҷаи таъминоти қувваҳои шикастдиҳии воситаҳои оммавӣ ва оддӣ, намунавӣ-техникии қисмҳо яққоя бо воситаҳои шикастдиҳии таркиби шахсии душман дар вазъиятҳои сирӣ ва ошкор набуда ҳаракати онҳоро ба пеши фронт ва дохили он таъмин мекунад.

Ба корҳои тайёркунии иншоотҳои инженерии сексия барпокунии ҷойҳои пинҳоншавӣ, хандақҳо ва роҳҳои алоқа, монеаҳои зиддиминавӣ медарояд. Ҳангоми бевосита бо душман наздик шудан, ӯ дар ҳаракати шикастдиҳии хандақҳои сексия, роҳҳои шабака мешавад. Барои ин аз мошинҳои заминков истифода мешавад. Дар шароити бевосита бо душман наздик шудан вазъияти таҷҳизонидан бороҳи бо даст кофташ иҷро мешавад.

Хандақҳо ва ковокиҳо

Тирандозҳо, пулемётчиён ва гранатомётчиён аввал барои паррондан дар ҳолати хобида, баъд дар ҷои қушод бо чуқурии 60 см барои ҳолати дар зону ва 110 см барои ҳолати дар чуқури рост истода парронидан хандақҳои якка тайёр мекунанд. Барои гранатомётчён ҳам, тирандозон ҳам айнан ҳамин хел хандақи якка даркор мешавад. Фарқи онҳо дар ҳамин аст, ки тарафи дигари самти парронидани гранатомёт бо хок пур карда намешавад. Дар хандақ барои гранатомёт ва тиру доруҳои он ковокиҳо кофта мешавад. Бо мақсади ҷимоя аз тиру воситаҳои оташи душман дар хандақҳо барои як, ду нафар аз хок теппаҳо месозанд.

Хандақ барои сексия баъди як кардани хандақҳои якка ташкил карда мешавад. Инро ба таври зерин иҷро мекунанд: дар тамоми дарозии хандақ, тарафҳои пеш ва ақби он аз хок теппаҳо месозанд, барои тирандозон, пулемёти асосӣ ва захиравӣ ҳамчунин гранатомёт ҷойҳо, дар тарафи ақиб бошад, барои роҳҳои авлоқа ва тиру дору, хӯрока ковокиҳо тайёр карда мешаванд.

Хандақҳо барои БМП (БТР) дар ҳоли чашм нақандан аз ҷойҳои асосӣ ва захиравӣ дар шакли росткунҷа, майдонча барои мошин сохта мешавад, бо мақсади мададдиҳӣ аз хоктеппаҳо роҳҳои баромад аз он сохта мешавад. Ковокӣ барои бапешии сексия тик баромдан сохта мешавад. Барои баромадан аз хандақи чуқуриаш 1,5 м, васеъгиаш 0,6 м, дарозиаш аз 3 м кам набуда ковоки тайёр карда мешавад. Ковокӣ бо ҳодаҳо, ҷўбҳо ва шоху шабба маҳкам карда мешавад.

Мина — монеаҳои тарканда. Ба роҳҳои ҳаракати танк ва пиёдаҳои душман ва ҷойҳои пеш гуруҳҳои минаҳои зиддитанкӣ, зидди пиёдагард

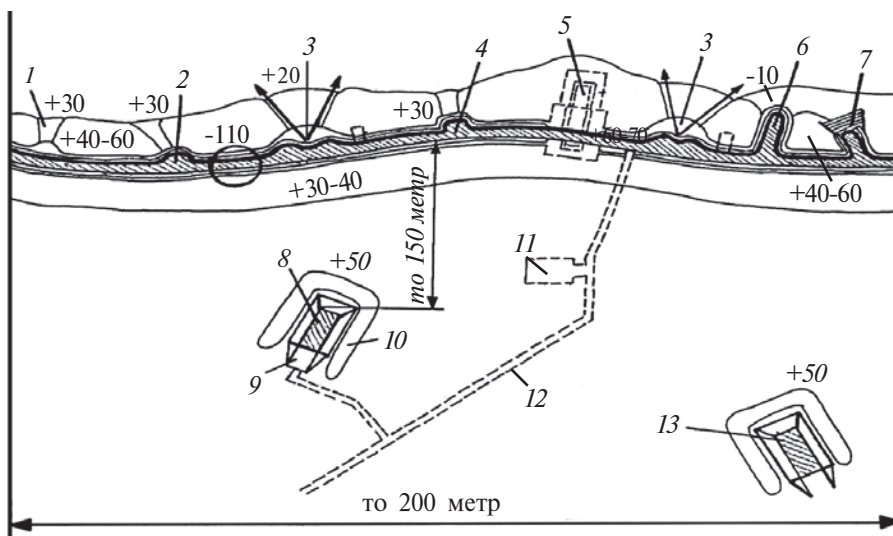

Расми 73. Сексияи хандақ: 1—майдони ҷанг; 2—гузаргоҳҳо ба паҳлӯ; 3—ҷойи пулемётҳо; 4—ҷойи оташфишони; 5—истеҳкоми болопӯшида; 6—ҷойи гранатомёт; 7—майдони ҷангии болопӯшида; 8—ҷой барои БМП дар позитсияи асосии оташфишони; 9—аппарел; 10—тӯдаи хок; 11—ҷойи зарурат; 12—роҳҳои алоқа; 13—ҷой барои БМП дар вазъияти аз захира оташ кушодан.

монда мешавад. Майдони минаҳои зиддитанкӣ ба се-чор қатор гузошта мешавад. Масофаи байни қаторҳои минаҳо аз 10 м то 40 м, ҳар як мина аз якдигар дар масофаи аз 4 м то 5,5 м ҷойгир кунониа мешавад. Дарозии умумии майдони минаҳо аз 20 м то 120 м. ро ташкил медиҳад.

Майдони минаҳои зиддипиёдагард дар шакли борикшавӣ, ба таври одатӣ аз 2 м то 4 м мешавад, масофаи байни минаҳо дар қатор то 1 м мешавад. ҳаракати душман тавассути ҷойҳои монсаи мина гузошташуда ба амал бароварда мешавад.

Боби V. МИНАҲОИ ДАР ҚУВВАҲОИ МУСАЛЛАҲ ИСТИФОДАШАВАНДА

Дар ҷанги замонавӣ монсаҳои инженерӣ барои таъмин намудани ҳолати ҷанговарии қисмҳо нақши асосӣ мебозад. Ба душман шикаст додан ва сусткунии ҳаракат ба пеш ва душворгардонии маневр дар ҷои кушод (об ё ҳаво) гузошта мешавад.

Яке аз намудҳои асосии монсаҳои инженерӣ таркидани мина буда, барои ба душман расонидани таъсири тавсифӣ истифода мешавад. Дар даври Ҷанги дуҷуми ҷаҳон таркишҳои минаи дар монсаҳои инженерӣ монда шуда,

зиёда аз 10000 танкҳои душманро яқсон намудааст. Хусусан, дар ҷангҳои остонаи Москва ва Курск душман танкҳои зиёдашро гум кард.

Барои таҷҳизонидани монеаҳои тарканди мина аз мина истифода мешавад. Аз рӯи таъинот онҳо зиддитанкӣ ва зиддипиёдагард мешаванд.

5.1. Минаҳои зиддитанкӣ. Минаҳои зиддипиёдагард

Минаҳои зиддитанкӣ

Минаҳои зиддитанкӣ бар зиди занҷири танкҳо буда, барои минагузории танкҳо иншоотҳои ракета ва артиллерия, мошинҳои ҷанговари пиёдагардҳо, транспортёртҳои зиреҳпӯш ва ҷойгиршавии дигар нақлиётҳо истифода мешаванд.

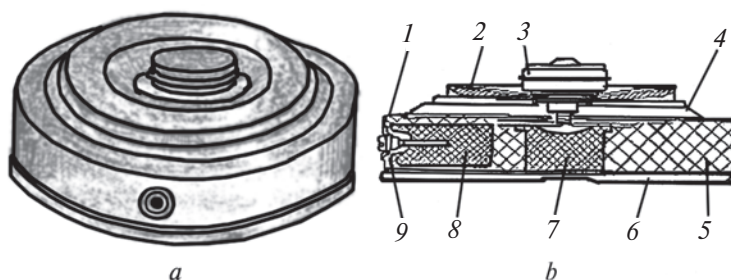

Расми 74. Намуди минаи зиддитанкӣ ТМ-57 бо тарканди MVZ-57:
а—намуди умумӣ дар ҳолати нақлиётӣ; б—намуди ҳолати ҷангии мина дар бурриш: 1—корпус; 2—сипарча; 3—тарканди MVZ-57; 4—диафрагма (парда монеа); 5—заряд; 6—зер; 7—детонатори марказӣ; 8—детонатори паҳлӯ; 9—сарпӯш.

Минаҳои навъи ТМ-57, ТМ-62 - ҳангоми аз болаш гузаштани техникаи ҷанговар ба қор меафтад. Корпуси минаи навъи ТМ-57 (диаметраш -320 мм, баландиаш - 110 мм) корпуси аз металл тайёр карда мешавад. Вазни мина 9 - 9,5 кг. Вазни зарядаш 6,5 кг; режими қораш 200-500 кгс.

Минаи навъи ТМ-62: минаи навъи ТМ-62 М аз металл, минаи навъи ТМ-62 Д аз чӯб, минаи навъи ТМ-62 П аз пластмасса, минаи навъи ТМ-62 ПЕ аз полиэтилен, минаи навъи ТМ-62 Т аз газвор тайёр карда мешавад. Вазни минаҳо 9,5-10 кг, вазни заряд 7-7,5 кг, режими қораш 150-550 кгс.

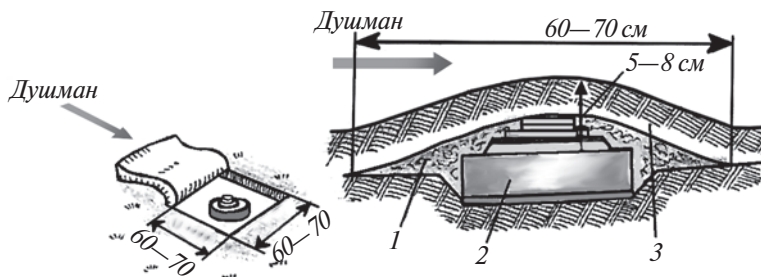

Расми 75. Гузоштани минаи зиддитанкӣ дар замини бо чим пӯшонидашуда:
1—бо хок пур кардан; 2—мина; 3—чими ниқобпӯш.

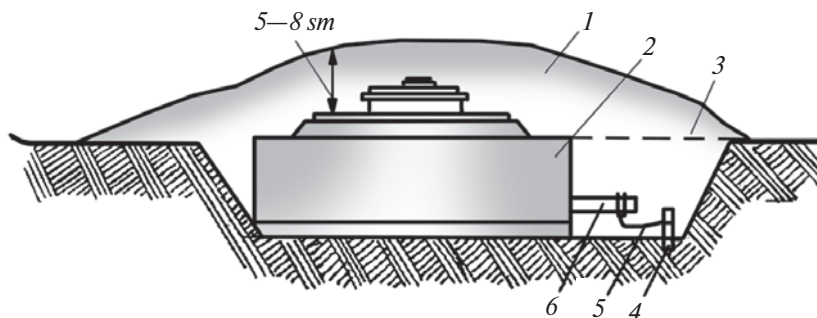

Расми 76. Гузоштани минаи зиддитанкӣ дар замини луч:

1—қабати ниқобпӯш; 2—мина; 3—мина ченаки хок;
4—мех; 5—пайвандкунанда; 6—тарконандаи паҳлӯӣ.

Минаи навъи ТМ-62 (77-расм) бо тарконандаи МВЧ-62 (78-расм) истифода мешавад. Ҷиҳатҳои ҳаракати мина: бо пӯшидашавии сипарчаи тарконанда ба поён меафтад, фонаи он М-1 бо капсула -детонатор детонаторро ба ҳаракат мебарорад. Бо зершавии фонаи кандаи шуда, аз саққочаҳо зарбдор озод шуда пружинаи ҷанговар ба ҳаракат омада, бо оташгирии М-1 капсула-детонатор таркиши он ба амал меояд.

Бо баромадани фонаи мина, ба дуруст будани зичкунандаҳои резинӣ дар чашми мина боварӣ ҳосил карда мешавад; тарконандаи минаро тоб дода, бо калиташ маҳкам карда баста мешавад.

Мина ба чуқурӣ ё болои он гузошта мешавад. Фонаи муҳофиз аз тарконанда озод карда мешавад ва бо тезӣ тугмаи ба қор афтонанда паҳш карда мешавад. Мина пинҳон карда мешавад.

Зарурати холикунии минаҳо: ба ҷойгир шудани он боварӣ ҳосил карда

мешавад. Мина аз қабати пинҳоншуда бароварда мешавад. Тарконанда аз ҳолати ҷангӣ ба ҳолати нақлиётӣ гузаронида мешавад.

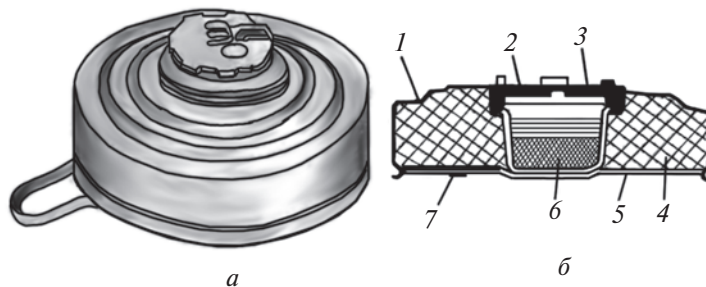

Расми 77. Минаи зиддитанкии ТМ-62 М:

a—намуди умумии мина бо тарконандаи МВСН-62; *б*—намуди мина дар ҳоли бурриш бе тарконанда (бо сарпӯш) тарконанда: 1—корпус; 2—сарпӯш; 3—чангак; 4—заряд; 5—зер; 6—детонатори иловагӣ; 7—сӯрохи дастак барои пайвастан.

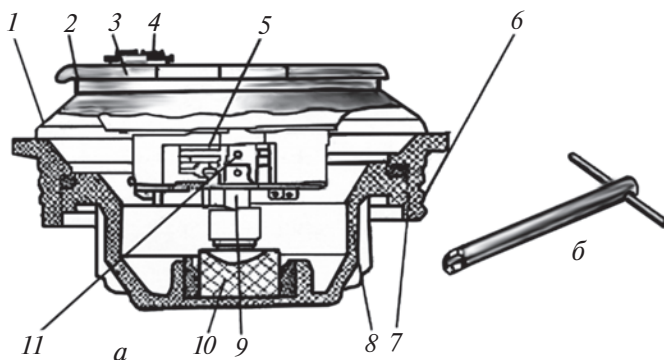

Расми 78. Тарконандаи МВСН-62:

a—бурриши тарконанда дар ҳолати ҷангӣ; *б*—калит барои ба ҳолати нақлиётӣ гузаронидани тарконанда; 1—асоси конусшакл; 2—сипарча; 3—ҷой барои; 4—тугунча; 5—диски иҷроқунанда; 6—резба; 7—корпус; 8—сарпӯш; 9—капсул-детонатори М-1 бо механизми зарбдор; 10—детонатор (моддаи тарконанда); 11—чеки буридашуда.

Аз ҷои ҷойгиршуда мина бароварда мешавад ва аз хок тоза карда, ҷойҳои шикастёфтаи он аз назар гузаронида мешавад:

- минаҳои сохта кардашуда печонида ҷойгир карда мешаванд;
- Тарконандаи МВЧ-62 дар ҳолати ҷангӣ дар нақлиёт бурда мешавад;
- сарпӯши резинӣ аз қрани пеш бароварда мешавад;

- крани пеш бо ёрдами калид ба тарафи ақрабаки соат 3-4 бор тоб дода мешавад, ҳамчунин тугмачаи саркунанда ба боло бардошта шуданаш шарт аст;
- калид ба ҳолати пешина тоб дода ва аз он бароварда мешавад;
- сарпўши резинӣ пўшонида мешавад;

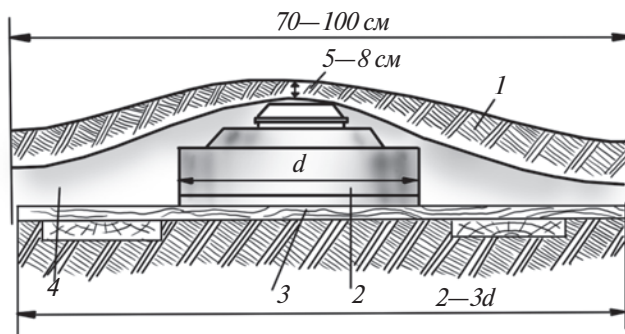

Расми 79. Гузоштани минаи зиддитанкӣ дар замини мулоим (зах) yerda:
 1—қабати ниқоби; 2—мина; 3—зермони тахтагӣ; 4—бо хок доштан.

- дар миёнаи муҳофиз ба фонаи саркунанда тугма пўшонидашуда бо занҷир маҳкам карда мешавад. .

Тарконандаи МВЧ-62 ва минаи ТМ-62-ро кўчонидан ва дар охирин ҳолати шайъ дар нақлиёт бурдан мумкин аст. Минаи зиддитанкии ТМ-57 бо тарконандаи МВЗ-57 истифода мешавад. Ҷиҳати ҳаракати минаҳо: бо зершудани минаи ҷойгир кардашуда сарпўши он шакли худро тағйир медиҳад; механизми зарбдори тарконанда ба паст сар дода мешавад; фона ба пардаи монеаи капсула-детонатори КД-МВ рафта мезанад; баъди такроран зер кардан чек бурида мешавад; саққочаҳо зарбдорро сар медиҳанд; дар натиҷаи ҳаракати пружинаи ҷангӣ зарбдор капсула-детонаторро оташ дода, мина метаркад.

Зарурати ҷойгиркунии минаҳо: аз минаҳо фона тоб дода гирифта мешавад; ҳангоми гирифтани сарпўши он ба дигар шудани шаклаш боварӣ ҳосил карда мешавад; аз тарконанда сарпўш тоб дода гирифта мешавад ва ба будани зичкунандаи резинӣ эътимод ҳосил карда шуда тарконанда бо калиди механизми соат тоб дода мешавад; ба мина тарконанда тоб дода дароварда мешавад; мина ба чуқурӣ ё болои он ҷойгир карда мешавад; барои ба ҳолати ҷангӣ боло баромадани тарконандаи мина ҳалқаи чеки миёнаи муҳофиз бо ёрии калид бардошта мешавад, чеки миёнаи муҳофиз аз тугмаи тарконанда дур карда тугма пахш карда мешавад, мина пинҳон карда мешавад.

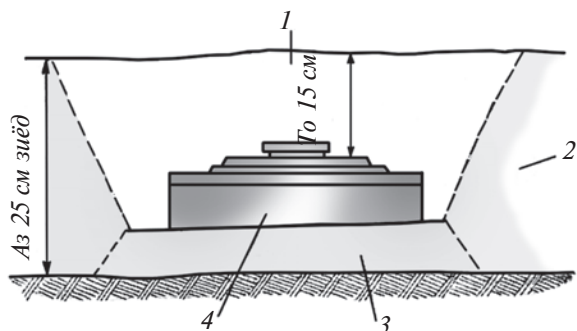

Расми 80. Гузоштани минаи зиддитанкӣ дар зимистон (барф):
1—барфи ниқоби; 2—барф; 3—барфи зичшуда; 4—мина.

Зарурати баровардани минаҳо: дар ҳолати баровардани мина ба ҷойгир будани мина эътимод ҳосил мешавад; минаҳо аз қабати пинҳоншуда бароварда мешавад; тарконанда аз мина тоб дода гирифта мешавад; тарконанда аз ҳолати ҷангӣ ба нақлиёт гузаронида мешавад ва тоб дода дароварда мешавад.

Минаи ҷойгир кардашуда бароварда мешавад.

Минаҳои зиддипиёдагард

Ин минаҳо бо мақсади шикаст додани қувваи зинда стифода мешавад. Онҳо ду хел: *фугасдор* ва *тиккадор* мешаванд.

Сохти умумӣ. Корпуси мина, аз заррачаҳои заряди оташдиҳанда ва муҳофизи пеш аз таркиш иборат аст. Баъзеи минаҳо барои ҷойгиркунии ҷиҳози махсус доранд.

Ҳолати ҳаракат. Баъди канда партофтани чеки мина ҷузъи металлӣ (муҳофизи муваққатӣ) баъди дуним дақиқа ба ҳолати ҷангӣ меояд. Агар ба минаи дар ҳолати ҷангӣ буда фишор дода шавад, ҳуди ҳамон замон бо афтидани сарпӯши он тарконанда чеки Т-шакли онро тела медиҳад. Дарнатиҷа, зарб суст шуда, пружинаҳои ҷангӣ ба запал расида таркишро ба вуҷуд меорад.

Дар натиҷаи таркиши минаҳои зиддипиёдагард аз фугас ва тикка шикаст хӯрдан таъсирашро мерасонад. Аз рӯи тартиби таркидани минаҳои фугасдор як касро шикаст медиҳад. Минаҳои тиккадор бошад, якчанд нафарро шикаст медиҳад.

Ҷойгиркунии минаҳо. Минаҳои зиддитанкӣ ва зиддипиёдагард ба роҳҳои ҳаракати душман монда мешавад. Дар мудофия бошад ба худудҳои пеш, хусусан, барои пешгирии ба ҳучум даромадани душман ба масофаҳои байни ду чиз ва дохили он монда мешавад. Минаҳои зиддитанкӣ ва

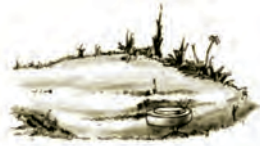

Мина дар қишри вайроншудаи замин



Мина дар ҷойи фурурафта



Минаи симкашидашуда



Мина дар дўнгӣ



Минаи миёни растаниҳо



Минаи даруни алаф



Қисми намоёни мина



Аломати мавҷудии мина

Расми 81. Намуди минаҳои гузошташуда.

зиддипиёдагард дар вертолётҳои махсус ва бо ёрии монеасозон монда мешавад.

Ҳангоми дастӣ ҷойгиркунии мина, ба ҳаҷми мина нигоҳ карда чуқури кофта мешавад. Як қадар хоки ба болои минаи ҷойгир кардашуда, ки аз болои он баромада меистад, тарконандаро давр занонида, он ба ҳолати ҷангӣ оварда мешавад. Чеки муҳофиз қанда гирифта шуда пинҳон карда мешавад. Минаи зиддитанкӣ дар чуқурии 5-8 см, минаи зиддипиёдагард бошад 1-2 см аз қабати хок пинҳон карда мешавад. Гирифта баровардани минаҳои зиддитанкӣ манъ аст, онҳоро бо кофта гирифтани заррачаҳои заряди тарконанда ё таври дигар нест мекунанд.

Дар худудҳои муайяншуда майдони ҷойгир кардани минаҳо ташкил мешавад. Майдонҳои минаҳои зиддитанки, зиддипиёдагард ва омехта барпо карда мешавад. Аломатҳои минаҳои пинҳон карданашуда дар хоктеппаҳо, ҷойҳои ноҳамвор, дар зимистон бошад, барфи зеркардашуда ҷойҳои ҷӯкидаи замин ёки асбобҳои партофташуда ва ҷиҳози зарурӣ гузошта мешавад. Дар роҳҳои мошин ва одамон аломатҳои монетаи минавиरो дидан мумкин аст. Тавсифи баъзе аломатҳои минаҳои пинҳон карданашуда дар расми 81 нишон дода шудааст.

Боби VI. САМТӢБӢ ДАР ҶОӢ БЕ ХАРИТА

6.1. Муайянкунии тарафҳои уфуқ. Ахборот дар бораи ҷои истода.

Самтӣбӣ бо азимути оҳанрабо ва предметҳои дар ҷойбуда.

Ҳаракат аз рӯи азимут

Самтӣбӣ дар ҷой — дар нисбати уфуқ ҷои ишғолкардаи худро муайян кардан, предметҳои ҷойро аниқ карда ба самти аниқ ё интиҳобкарда ҳаракат намудан аст. Дар шароити маҳдуд будани намоёнӣ, ҷангалзори ношинос барои муваффақиятнок иҷро намудани вазифаи ҷангӣ зоҳир кардани дониш ва аниқ дониستاني самти мавқеи худ талаб карда мешавад. Дар ҷой мавқеи худро муайян кардан ҳам бо ёрии харитаҳои топографӣ ва ҳам бе харита амалӣ шуданаш мумкин аст. Барои бе харита муайян кардани самти мавқеъ, асосан дониستاني тарафҳои уфуқ талаб карда мешавад.

Муайян кардани тарафҳои уфуқ

Сарфи назар аз тавсифи ҷой вақти рӯз ва тарафҳои уфуқ бо қутбнамо, ҳолати Офтоб, соат, ситораҳои қутбӣ, аломатҳои ҷой ва усулҳои дигар муайян карда мешавад. Бо қутбнамо муайян кардани тарафҳо (расми 82) ба хусусиятҳои асосии қор кардани ақрабақҳои магнитии меридиани магнитии дар камони шимолу ҷанубӣ ҷойгиршуда вобаста буда, пеш аз



Расми 82. Компаси андрианов:
а—намуди умумӣ; *б*—намуди сарпӯши компас бо мушқа;
в—лимба (доираи дараҷабанди асбобҳои ченаки кунҷ).

саркунӣ аз сифри мушка лимба (доираи ба дараҷаҳо ҷудошудаи асбобҳои зовиясанҷ) ба симҳо ҷудо карда мешавад. Яққоя бо ин, қутбнамо дар ҳолати уфуқӣ ҷойгир карда шуда, ақрабаҳои он истонда мешаванд. Бояд қутбнаморо тоб дода, ақрабаки магнитиро то баҳолати муқобили тарафи шимол, ҷа бо сифр лимба ҷудо кардааст, овардан лозим. Дар истифодаи қутбнамо самтҳои ақрабаки тарафи бо сифр лимба ҷудо кардааш ба тарафи шимол менигарад. Баъди ин ҷои тақсимшудаи қутбнамо ва мушкааш ба предмети дар ҷой буда рост карда мешавад, баъд аз нишондод истифода мешавад. Яққоя бо дониستاني самти шимол, дониستاني тарафҳои уфуқ ҳам осон мешавад.

Барои дониستاني тарафҳои уфуқ бояд аз ҳолати Офтоб истифода намуд. Дар нимкураи шимолӣ: 7.00 (тобистон 8.00) — дар шарқ, 18.00 (14.00) — дар ҷануб, 19.00 (20.00) — дар ғарб мешавад.

Барои бо Офтоб ва соат муайян кардани тарафҳои уфуқ (расми 83) соат ба ҳолати горизонталӣ ҷойгир карда мешавад, ақрабаҳои соат бояд дар самти Офтоб бошад, баъд ҳамин соатро дар ҳамон ҳолат дошта истода, ҳаёлан кунҷи ақрабаҳои соат ба байни рақамҳо тақсим карда мешавад.

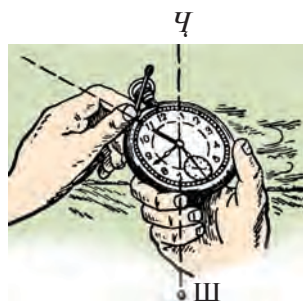
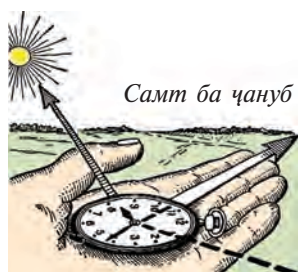

Расми 83. Муайян кардани тарафҳои уфуқ аз рӯи Офтоб ва соат.

То ними рӯз камони доираро аз нимаш тақсим карда, ақрабаҳои соат баъди аз соати 13.00 (14.00), баъди нисфирӯзи бошад, камони доира аз соати 13.00 (14.00) гузаштан тақсим карда мешавад.

Барои муайян кардани тарафҳои уфуқ бо ёрии ситораҳои қутбӣ бояд аз байни ситораҳои осмон Хирси калон (ҳафт додарони калон)-ро дарёфт. Баъд аз байни ду ситора ҳаёлан бурида (а ва б), то тарафи васеъшуда назорат давом карда мешавад ва панҷ маротиба тақсим карда мешавад (расми 84). Нуқтаи гирифташуда тартиби ситораҳои қутбиро нишн медиҳад, ситораҳо бо ситораи Хирси хурд (ҳафт додарони хурд) мебарояд ва доимо дар ҳаракати шимолӣ мешавад.

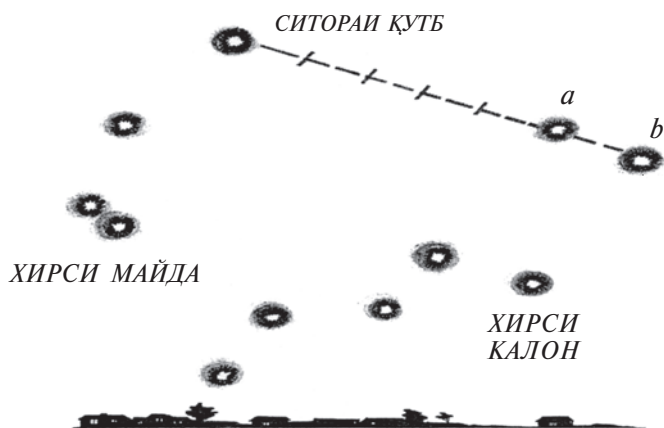

Расми 84. Ёфтани ситораи қутб.

Барои бо ёрии аломатҳои предметҳои ҷой муайян кардани тарафҳои уфуқ предметҳои ҷой бо тартиби самти Офтоб аниқ карда мешавад.

Мӯрчахонаҳо дар ҷангалзор одатан ба ҷануб рост меафтанд; растаниҳо ва дарахтҳои меваги батарафи ҷануб қад ва шох мекашанд. Баҳорон барф аз шимол дида, дара тарафи ҷануб тезтар об мешавад. Салиби ибодатхонаҳои насронӣ ва протестанти доимо ба тарафи шарқ, моҳҳои дар қуббаи масҷидҳои мусулмонӣ гузошташуда доимо ба тарафи ҷануби ғарб нигаронида мешаванд (85-расм).



Расми 85. Муайян кардани тарафҳои уфуқ.

Салибҳои дар гунбаз гузошташуда ба тарафҳои шимол ва ҷануб нигаронида мешаванд. Салибҳои моневии нишондода шуда ба тарафи шимол нигаронида мешаванд.

Ахборот дар бораи ҷои истода

Ахборот дар бораи ҷойи мавқеъгирифта (ҷои нуқта) ба ашё ва предметҳои ҷой вобаста буда, барои муайянкунии тарафҳои уфуқ, ахборотдиҳанда аз ҷойи мавқеъгирифтаи худ бо истифода аз номҳои ашё ва предметҳои ҳамон ҷойи истодааш самтҳои уфуқро вобаста ба масофаи то ашёҳои дида истодааш муайян мекунад ва онро хабар медиҳад. Масалан, аз қисми канори шимолии ҷангал: дар шимол 600 м — заводи қубур, дар ғарб 200 м — деҳа, дар ҷануб 300 м — дарё, дар шарқ 500 м — роҳ.

Самтҳои бо ёрии азимути магнитӣ ва предметҳои ҷой

Ҳангоми ҳаракат бо азимут ба нуқтаи нишондода шуда бо ёрии нишондиҳанда самти қутбнамо баромадан хеле муҳим аст. Одатан барои тавассути предмети ҷой муайян кардани мавқеъгирии азимути магнитӣ истифода мешавад. Азимути магнитӣ аслан кунҷи ба уфуқ самтгирифта буда, дар ҳаракат самти аз ақрабақҳои соат сӯи меридинаи шимолӣ то предмет ҳисобида мешавад. Азимути магнитӣ аз 0° то 360° як хел аҳамиятнок аст.

Бо мақсади муайян кардани азимути магнитӣ тавассути қутбнамо ба предмет рӯ дошта ба қад рост меистанд. Баъд қутбнаморо ба асбобҳои ченкунӣ монда, роҳҳои ченкуниро тақсим карда, ба самт рост мекунад. Дар ҳамин ҳолат ба тарафи муқобили лимба (доираи ба градусҳо тақсимшудаи асбобҳои зовиясанҷ) мушқа, магнит аз рӯи (самти) азимут андозаҳои предметҳоро нишон медиҳад.

Азимути бозгашт — ин самт аз предмет то ҷои истода аст. Аз азимути рост аз 18. 00 зиёд бошад, аз он тарҳ карда, ҳисоб карда мешавад. Самтҳои ҷой нишонҳои мушқаро ба ба азимути магнитӣ монда ҳисоб карда мешавад, дар ҳолати муайян шудани баробарии азимути магнитии додашуда тавассути қутбнамо ба нишон гирифта мешавад. Баъд қутбнаморо дар ҳамон ҳолат дошта, дар андозаи ҷой ашёи дуршуда андоза гирифта шуда, аз мушқа бурида мешавад. Ин барои самти ашё лозим аст.

Ҳангоми кор бо қутбнамо онро дар масофаи 10 см поёнтар аз чашмон дошта шуда, аз тарафҳои маҳкам доштан лозим.

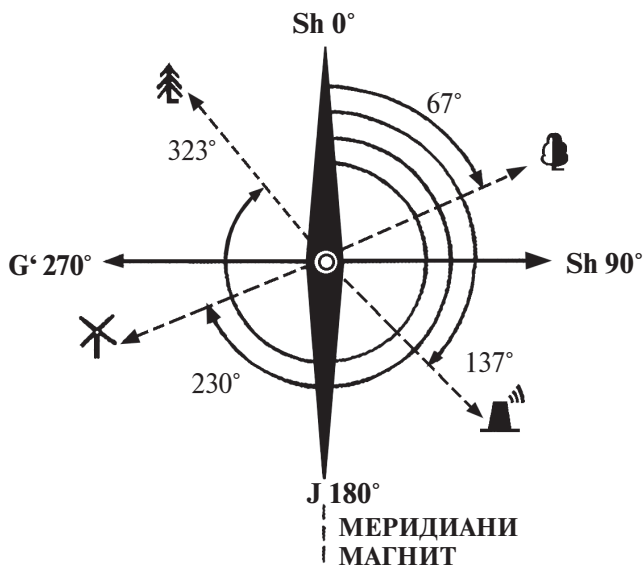

Расми 86. Азимутҳои магнит:
ба дарахт—67°; ба дудбарои фабрика—137°; ба осие—230°; ба арча—323°.

Ҳаракат аз рӯи азимут

Ҳангоми ҳаракат аз рӯи азимут бояд масофаи ҳар як нуқтаи азимутро, ҳаракатро бо назардошти қадамҳои чуфт (дарозии қадами чуфти одами миёнақад то 1,5 м қабул шудааст) бояд донист. Командири сексия ё взвод схемаи хатсайри ҳаракатро пур мекунад (расми 86).

Ҳангоми аз як нуқта ба нуқтаи дигар ҳаракат намудан ба самти ҳаракат амал карда ва қадами чуфт ба ҳисоб гирифта мешавад. Дар нуқтаҳои бозгашт ва хамгашт бо ёрии қутбнамо роҳҳои ҳаракат аз рӯи азимут дарёфта мешавад.

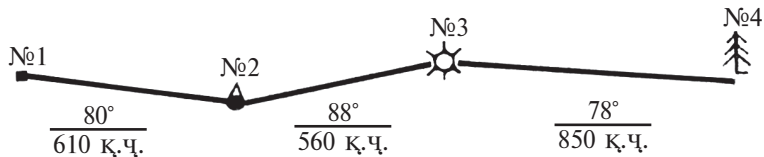

Расми 87. Нақшаи қадамзани аз рӯи азимут
(қ.ч. — қадами чуфт).

Р/т	Ҳудуди самт	Ҳудуди дараҷаи магнит	Масофа дар қадами чуфт
1.	Сарой—манора	80°	610
2.	Сарой—киштзор	88°	560
3.	Киштзор—дарахт	78°	850

Ҳаракати бенишон дар ҷои кушод устувор (хатти рости аз ду нуқтаи назорат гузаронидашуда) мебошад. Дар нуқтаи бозгашт аз рӯи қутбнамо аломатҳои ҳаракати баъдина аз рӯи ҳамин самт аз як ҷой ба ҷои дигар гузошта мешавад. Ба воситаи ҳар замон—ҳар замон ба он назар карда истодан, барои дар ҳаракати баъдина ба самти дуруст афтоданаши дар ҳаёл аломатҳои гузошташуда (изҳои қадамҳо) бояд албатта муқоиса карда шаванд.

Ҳар замон—ҳар замон барои ба азимут бозгаштани самти ҳаракат нишонҳои дар осмон буда бо хатсайри дар харита (схема) нишон додашуда муқоиса карда мешавад. Агар зарурати бозгаштан пеш ояд, аз схемаи хатсайри пешина истифода мешавад. ҳангоми бозгашт аз рӯи азимутҳои рост ҳаракат карда мешавад. ҳангоми шабона ҳаракат намудан аз нуқтаи равшани дар дур буда, ситораҳои намоён истифода мешавад.

Агар ин гуна имконият набошад, ақрабаҳои қутбнаморо ба ҳолати нишон монда, дар самти ҳаракат бояд рост аз байни ҷои буридашудаи мушқа гирифтани лозим.

Ҳангоми монеаҳоро давр зада гузаштан (агар имконияти дидан набошад) самти ҳаракати ба монеа равонашуда ва тарафи монеаҳо зери чашм гирифта шуда, ченаки масофа ва роҳи гузашта монда мешавад. Баъди аз монеаҳо гузаштан, бо қутбнамо самти пешина муайян карда мешавад.

Саволҳои назоратӣ

1. Асосҳои ҷанги умумқўшуниро баён кунед.
2. Ҳаракатҳои ҷангии аскар ва қисмҳо аз чӣ иборат аст?
3. Дар Қувваҳои Мусаллаҳ кадом минаҳо истифода мешаванд?
4. Дар ҳимоя гурӯҳи мототирандоз аз кадои силоҳ истифода мебарад?
5. Тартиби аз ҳолати рост истода ва аз хандақ партофтани гранатаи дастиро фаҳмонед.

ҚИСМИ III. ТАЙЁРИИ ТИРАНДОЗӢ

Боби I. ВАЗИФАИ СИЛОҶИ ТИРАНДОЗӢ, СОХТ, ТАРЗИ КОРКУНӢ ВА ХУСУСИЯТҶОИ ҶАНГИИ ОН. ГРАНАТАҶОИ ДАСТӢ

Ҷар як шахси ба хизмати ҷарбӣ даъватшаванда бояд силоҳи тирандозӣ ва аз он ҷӣ тавр истифода бурданро донад. Дар машғулотҳои тайёргарии ҷарбӣ пурра азхуд намудани тавсифҳои техникий силоҳҳои замонавӣ ва имкониятҳои нишонро нест кардани онҳо, баъди ба хизмати ҷарбӣ даъват шудан албатта зарур мешавад.

Дар асоси машғулотҳои устодони таҷрибадор санҷида дидани силоҳи тирандозӣ беҳатар буда, инчунин аз ғоида ҳолӣ нест. Дар ин қисм дар бораи силоҳи тирандозии ҳоло дар амалбуда маълумотҳои васеъ ва пурра дода шудааст.

Дар машғулотҳои тирандозӣ дар давоми ҷанг ба таркиби шахсӣ усулҳои гуногуни шикастдиҳӣ ба нишонҳои ҷархела ёд дода мешавад. Ба ин қисмҳои асосии силоҳи оташфишонӣ, тирандозӣ ба нишон, маълумотҳо дар бораи гранатаҳои дастӣ, усулҳои истифодаи онҳо ва ҳамчунин, бо ёрии разведка муайян кардани нишон, аниқ кардани масофа то онҳо ва усулҳои ба он оташкушоӣ медарояд. Дар ин қисм дар бораи автомати Калашников, гранатомёти тагимилии ГП-25, хусусиятҳои ҷангии гранатаҳои порчашаванда ва зиддитанкӣ, сохти онҳо, ҷиҳатҳои амалкунии онҳо, ҳамчунин қоидаҳои оташкушоӣ ба нишонҳои ҳаракаткунанда ва беҳаракат маълумот дода шудааст.

Дар даври машғулотҳои тайёрии тирандозӣ якҷоя бо машқҳои оид ба тайёркунии автомат ба тирандозӣ, иҷрои усулҳои оташкушоӣ ба нишонҳои ҳаракаткунанда ва беҳаракат ва қоидаҳои он, тоза ва рағанкунии автомат, бо ёрии ченаки кунҷӣ муайян намудани масофаи байни ҷисмҳо ва мавқеи ишғолкарда, боз машқҳои дар ҳолатҳои гуногун ба масофа аниқ партофтани гранатаҳои порчашаванда ва зиддитанкӣ, машқҳои партофтани гранатаҳои порчашаванда ва зиддитанкӣ ба сӯи нишон иҷро карда мешаванд. Ба ғайр аз ин, дар мавзӯҳои қисми тайёрии тирандозӣ иҷрои машқҳои гуногуни ибтидоӣ доир ба аз автомат бо тирҳои ҷангӣ оташ кушодан, ҳамчунин тирандозӣ аз милтиқҳои пневматикӣ ва тирӣ калибри хурд дароварда шудааст.

*1.1. Чораҳои бехатарӣ ҳангоми кор бо силоҳ ва тиру дору.
Вазифаи автомати Калашников, сохти умумӣ, тарзи кор ва
хусусиятҳои ҷангии он.*

Ҳангоми ҳаракат бо автомат амалҳои зерин манъ аст:

- сарфи назар аз он, ки силоҳ бо тир пур карда шудааст, онро ба одамон, чапу рост ё ақиб рост кардан;
- то командаи роҳбар (командир) ба силоҳ тир пур кардан;
- беназорат мондани силоҳи тир пуркардашуда, онро ба шахсҳои дигар додан;
- аз масофаи наздиктар аз 100 метр ба таркиби шахси бо патрони пахта пуркардашуда тир паррондан;
- ба тарафҳои байрақи сурх бардошташуда, самтҳои хатарноки ҷои панаҳ (блиндаж) тир паррондан;
- то баромадан ба хати тирандозӣ тир паррондан;
- баъди команда ё сигнали "Исто!" ("Тирандозӣ бас карда шавад!") дар нуқтаи фармондеҳӣ ва ҷои панаҳ (блиндаж) байрақи сафед бардошта шудан тир паррондан;
- аз силоҳ ва тиру доруи носоз истифода бурдан.

Дар ҳолатҳои зерин тирандозиро бояд дарҳол бас намуд:

- дар майдони нишон пайдо шудани одамон, нақлиёт, ҳайвонот, самолёт ё вертолётҳои паст парвоз кардаистода;
- ба наздикии ҷои панаҳи одамонбуда ва ба беруни сарҳади ҳудудҳои бехатар афтодани снаряд ва гранатаҳо;
- дар майдони тирандозӣ ба вучуд омадани сӯхтор;
- дар тирандозии шабона гум шудани нишон.

Ҳангоми ҳаракат бо лавозимоти ҷангӣ амалҳои зерин манъ аст:

- ба лавозимоти ҷангӣ расонидани рег, равшан ёки оташ;
- дар ҷои нишон додашуда нигоҳ надоштани лавозимоти ҷангӣ;
- ба шахсони дигар додани лавозимоти ҷангӣ, ҳамчунин онҳоро дар майдони оташфишонӣ ё ҷои машғулотгузаронӣ монда рафтан;
- ба қисмҳо ҷудо намудани лавозимоти ҷангӣ, аз онҳо боруташиро бароварда ба оташ андохтан;
- дар сумка ё кисаҳои либос мондани лавозимоти ҷангӣ.

**Вазифаи автомати Калашников, сохти умумӣ, тарзи кор
ва хусусиятҳои ҷангии он**

Вазифаи автомати Калашников, тарзи кор ва хусусиятҳои ҷангии он.
Автомати аз тарафи ихтироъкори машҳури рус Михаил Тимофеевич



Расми 88. Намуди умумии автомати Калашников:
а—АК-74 кундоқи чўбин; *б*—АКС-74 кундоқи қатшаванда.

Калашников офаридашуда ҳоло ҳам дар Қувваҳои Мусаллаҳи як қатор мамлакатҳо истифода мешавад. Он силоҳи асосии тирандозӣ ҳисобида мешавад. Ин силоҳ бо сохт ва қулай буданаш барои истифода аз силоҳҳои дигар фарқ карда меистад.

Дар ҳаҷон нахустин силоҳи оташфишони автомати аз тарафи силоҳсози рус В.Г.Фёдоров офарида шудааст. Баъдтар дар даври Ҷанги якуми ҳаҷон ихтироъкорон В.А.Дегтяров ва Г.С.Шпагин намуди нави силоҳи автоматиро ихтироъ намуданд.

Автомати ихтироъкардаи М.Т.Калашников аз сабаби ихчамӣ ва афзал будани нишондиҳандаҳои ҷангӣ ҳоло дар Қувваҳои Мусаллаҳи мо васеъ истифода мешавад. Автомати Калашников силоҳи шахсии аскар буда, барои аз саф баровардани қувваҳои душман истифода мешавад. Ба автомат найза-қорд монда мешавад ва он дар ҷанги даст ба гиребон истифода мешавад.

Ба тарзи автомати беист тир парронидани автомат аз ҳисоби ба канали мил расонидани энергияи гази борут тавассути поршени гази рамаи затвор амалӣ мешавад.

Соли 1974 ба силоҳ патрон тирӣ калибраш хурдтарбудаи 5,45 мм, ки аз тарафи як гурӯҳ муҳандис-ихтироъкорон таҳти сарвари В.Собелников ихтироъ шудааст, қабул карда шуд (расми 89).

Вазни ин патрон 10,6 г, тираш 3,4 г, заряди борут 1,45 г, дарозии патрон 56,7 мм, дарозии гилза 39,5 мм, суръати ибтидоии тир 900 м/с, энергияи аз мил мебаромада 1316 Ҷ аст. Гилза дар шакли шиша буда, гардиш надорад. Тир қабати пӯлодии ғафсиаш 5 мм-ро дар масофаи 350 м сӯроҳ мекунад. Дар асоси ин патрон автомати нави шишасимон ихтироъ карда шуд. Қисмҳои АК-74 аз

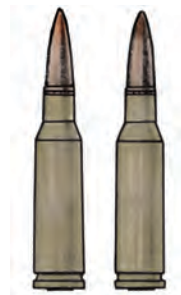

Расми 89. Намунаҳои тирҳои 5,45, ки соли 1974 бароварда шудааст.

силоҳи АКМ гирифта шудааст. Ба мили АК-74 шинонида шудани компенсаторҳои тормоздиҳандаи цилиндршакл якҷоя ба кам намудани қувваи теладиҳанда ҳангоми тирандозӣ, , ба як нишон зич расидани тирҳоро таъмин мекунад.

Вазни силоҳи АК-74 якҷоя бо тирдон 3,6 (3,5) кг, вазни тирдони бетир 0,23 кг, дарозии автомат 956 мм, дарозии мил 415 мм, масофаи тирандозии нишондор 1000 м, масофаи нишонҳои ҳаракаткунанда 625 м, суръати тирандозӣ дар як дақиқа 600 маротиба, миқдори тезии ҷангӣ, автоматӣ дар як дақиқа то 100 то, дар тартиби якка қариб 40 то буда, миқдори тирҳо дар тирдон 30 то аст.

Силоҳи АК-74 дар бораи нисбат ба АКМ 1,2-1,6 маротиба зиёд будани самаранокии тирандозиаш боз як қатор қулаиҳо дорад. ҳангоми тирандозӣ аз тирҳои оддӣ ва ба ҳаво паррондан аз тирҳои издор истифода карда мешавад. Дар ҷангҳои даст ба гиребон бошад, найза-корди ба АКМ монанд, аммо сабуктар монда мешавад. Бо мақсади зиёд намудани самаранокии тирандозии АК-74 ба зери милаш гранатомети калибраш 40 мм ГП-25 монда мешавад. Дар як вақт бо автомати АК-74 силоҳи АКС-74 офарида шуд, ки қундоқаш аз металл сохта шуда, ба як тараф дуқат карда мешавад.

Дар асоси силоҳи АК-74 пулемётҳои дастии РПК-74, РПКС-74 (қундоқаш ба як тараф дуқатшаванда) ҳам қор карда баромада шуданд. Онҳо аз силоҳҳои дигар бо дарозтар будани мил, вазнин будани он, дуқат шудани тиргақаш, идорашавии сохти қундоқаш ва дар нишонгираш мавҷуд будани механизми ислоҳшаванда хеле фарқ мекунад. Калибри пулемёт 5,45 мм. , вазнаш 5,46 кг, дарозиаш 1060 мм, масофаи тирандозии нишондор 1000 м. Суръати тирандозӣ дар як дақиқа 150 маротиба, миқдори тезии ҷангӣ, автоматӣ дар як дақиқа 150 то, дар тартиби якка қариб 50 то буда, миқдори тирҳо дар тирдон 45 то мебошад. Дар пулемётҳои дастӣ ҳам барои шинонидани ускунаи тирандозии шабонавӣ ҷой гузошта шудааст.

Соли 1991 дар асоси автомати АК-74 силоҳи нави ба як қатор бартариҳо соҳиббудаи АК-74 М офарида ва ба қувваҳои мусаллаҳ татбиқ карда шуд. Сохти нӯги мили дукамерадори автомати АК-74 М тағйир дода шудааст. Тормози қисми нӯги он, барои якҷоя бо хомӯш кардани аланга боз иҷро намудани вазифаи компенсаториаш ба даҳони милаш монда шудааст. Агар ду камерааш аз ифлосшавӣ ҳимоя кунад, дар тарафи чапи қуттии милаш барои мондани асбоби шабдид механизми шакли дастак устувор карда шудааст. ғуттии мил мустақкам (бе қирраҳои сахт) тайёр карда шудааст. Пружинаи гардонандаи пулемёти ГП -25 зери мил

қойғиршуда барои тирандозӣ бе тағйир намудани дастааш қулай карда шудааст (дар АК-74 дастаашро бояд тағйир меод).

Вазни автомати АК-74 М 3,4 кг буда, тезандозӣ ва хусусиятҳои баллистикиаш бо силоҳи АК-74 як хел аст. Барои тирандозӣ аз тирҳои оддӣ ва издор истифода мешавад. Изи равшанкунандаи тирҳо то 800 м намоён мемонад. Тирдон қуттишакл буда, корпуси он аз пластмасса тайёр карда шудааст. Ба он 30 то тир ба таври шоҳмотшакл қойғир мешавад. Барои ба тирдон қойғир кардани то 15 то тир асбоби махсус кор карда баромада шудааст. Ба автомат найза-корди соддашуда ҳам монда шудааст.

Силоҳ хусусияти беист ба таври автомати (АВ) ва якка (ОД) тирандозиро дошта, асосиаш, беист, автомати оташкушоӣ аст. Нишондиҳандаҳои ҷангӣ ва хусусиятҳои тавсифии он дар ин ҷадвал дода шудааст:

Тавсиф	Намуди силоҳ	
	АКМ	АК-74
Мили ствол, мм	7,62	5,45
Масофаи ҳақиқии оташфишонӣ, м	то 400	то 400
Масофаи банишонгирӣ, м	1000	1000
Масофаи рост оташфишонӣ, м:		
ба нишони шакли қафаси сина	350	440
ба нишони ҳаракаткунанда	525	625
Суръати паррондан, дар як дақиқа	то 600	то 600
Суръати ҷангии паррондан, дар як дақиқа:		
беист, ба таври автомати	то 100	то 100
яктогӣ, ба таври якка	то 40	то 40
Вазни автомат бо тирдони пур аз тир, кг	3,6	3,6
Вазни найза-корд, г	490	490
Ғунҷоиши тир ба тирдон, дона	30	30
Масофаи парвози тир, м	3000	3150
Масофаи нигоҳ доштани таъсири маҳви тир, м	1500	1350
Суръати ибтидоии тир, м/с	715	900

1.2. Қисм ва механизмҳои асосии автомати Калашников ва вазифаҳои онҳо

Ба таркиби автомат қисмҳои асосӣ ва механизмҳо дохил мешаванд:

1. Мил, қуттии мил, зарбдор — механизми зарбадиҳанда, ускунаи ба нишонгирӣ, қундоқ ва дастаи пистолет. 2. Компенсатори ҳомӯшкунандаи оташ. 3. Сарпӯши қуттии мил. 4. Рамаи затвор ва поршени газ. 5. Затвор.



Расми 90. Қисми асосӣ ва механизмҳои автомат: 1. Мил, қуттии мил, зарбдор — механизми зарбадиҳанда, ускунаи ба нишонгирӣ, қундоқ ва дастаи пистолет.

2. Компенсатори хомӯшкунандаи оташ. 3. Сарпӯши қуттии мил. 4. Рамаи затвор ва поршени газ. 5. Затвор. 6. Механизми бозгардонанда. 7. Найчаи газ ва болопӯши мил. 8. Дастаи зери мил. 9. Магазин. 10. Найза-корд. 11. Шомпол. 12. Пенал барои анҷоми тозакунанда.

6. Механизми бозгардонанда. 7. Найчаи газ ва болопӯши мил. 8. Дастаи зери мил. 9. Магазин. 10. Найза-корд. 11. Шомпол. 12. Пенал барои анҷоми тозакунанда (расми 90).

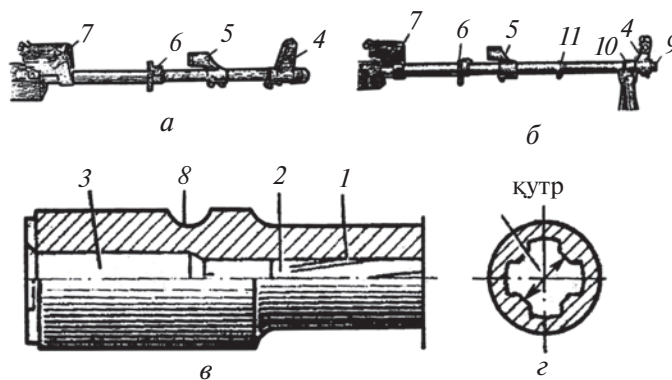

Расми 91. Мил: а—намуди берунии мили автомат; б—намуди берунии мили пулемёт; в—намуди буридаи охири мил; г—намуди дохилии мил; 1—қисми печон; 2—қойи даромади тир; 3—патрондон; 4—асоси мил; 5—камераи газ; 6—ҳалқи пайвасткунандаи қубури газ ва дастаи зери мил; 7—асоси ускунаи ба нишонгиранда; 8—қой барои штифти мил; 9—буриш; 10—асос барои пайвасти пояи пулемёт; 11—ҳалқаи пайвастии шомпол.

Мил — барои ба сӯи нишон паридани тир хизмат мекунад (расми 91). Дар даруни мил канали чоркунҷа буда, аз чап ба боло ва рост самт дорад. Қирраҳо барои босуръат шудани ҳаракати тир хизмат мекунад. Чӯяки бо каналҳо ҳамроҳшуда буда, қисми миёнаи ин чӯяк *калибри мил* номида мешавад.

Канали қисми зирехдори мил *қисми тирҷойкунӣ* номида мешавад. Ғисми гузариш аз қисми тирҷойкунӣ ба қисми қиррадори канал *чӯяки тир* номида мешавад.

Дар қисми сари мил раҳапеч буда, ба он компенсатор пайваст карда мешавад, камераи газ, муфтаи пайвасткунанда, дастаи нишонگیرӣ ва чангаки бароварандаи гилзайи тири паррондашуда иборат аст (расми 92).

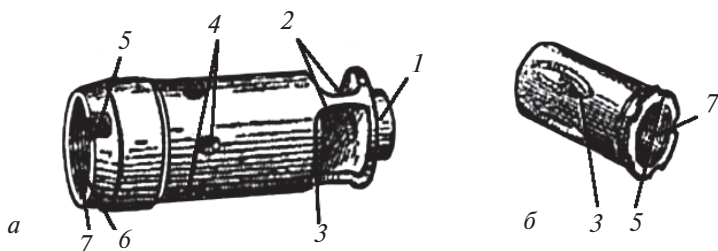

Расми 92. Тормози сари мил — хомӯшкунанда (а) ва компенсатор (б):
1—қисми дохили; 2—сӯроҳаҳо; 3—раҳапеч; 4—тарқишҳои хомӯшкунанда;
5—бурриш барои пайваст; 6—қисми ба доира пайваст; 7—бурриши дохили.

Қуттии мил — барои пайваст кардани қисм ва механизмҳои автомат, самтноққунии ҳаракати рамаи затвор бо затвор, пӯшидани канали мил бо затвор хизмат мекунад.

Қуттии мил бо сарпӯши худ маҳкам карда мешавад (расми 93).

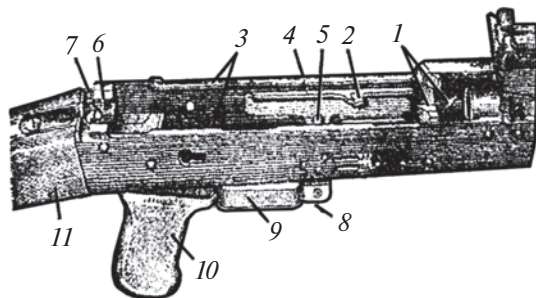

Расми 93. Қуттии мил: 1—буришҳо; 2—бозгардон; 3—барҷастаҳо; 4—барҷастаи самтноққунанда; 5—пайвасткунанда; 6—фосилаи яксара; 7—фосилаи буришӣ;
8—исканҷаи магазин; 9—ҳалқаи теладиханда; 10—дастаи пистолет; 11—қундоқ

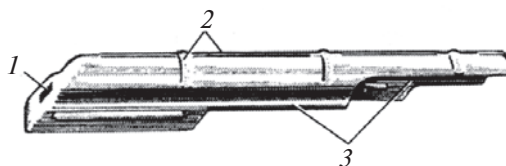

Расми 94. Сарпўши қуттии мил:
1—тарқиш; 2—қирраи сахт; 3—буриши зинадор.

Сарпўши қуттии мил — қисм ва механизмҳои дар қуттии мил ҷойгиршударо аз ифлосшавӣ ҳимоя мекунад (расм 94).

Ускунаи нишонгирӣ — барои ба нишонҳои дар масофаи гуногунбуда рост кардани оташи автомат (пулемёт) хизмат мекунад (расми 95).

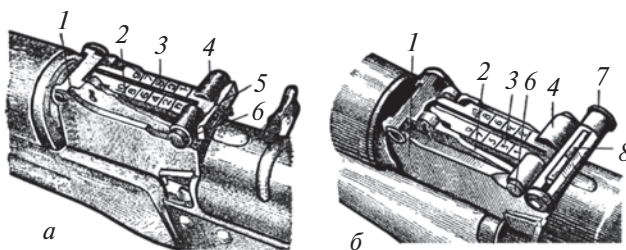

Расми 95. Ускунаи нишонгирӣ: а—барои автомат; б—барои пулемёт;
1—асоси ускуна; 2—рахҳои ускуна; 3—планка; 4—ҳалқаи ҳаракаткунанда;
5—чуқурчаи планкаи нишонгирӣ; 6—кашаки ҳалқаи ҳаракаткунанда;
7—тобдихандаи винти нишонча; 8—нишонча.

Ускунаи нишонгирӣ аз қисмҳои зерин иборат аст: ҷўяқҳои барои баландии дар планка додашударо месзуда, ҳалқаҳои планкаи нишонро пайваस्तкунанда, дарчаҳои барои штифт ва газ; дар дохилаш ҷўяқ барои пружинаи паҳн ва рамаи затвор; дар девори ақиб - буридаи нимдоира барои сарпўши қуттӣ. Пружинаи паҳн дар дохили асоси ускуна ҷойгир шуда, планкаи ускунаро дошта меистад. Дар планкаи ускуна ҷўяқ буда, буридаи он барои нишонгирӣ, буридаҳои кўндаланги планка бошад, барои дошта истодани ҳалқаи гарданда бо ёрии кашаки пружинадор хизмат мекунад.

Нишончаи пулемёт ҷўяқ дошта, он барои аниқ ба нишонгирӣ хизмат мекунад. Ба ғайр аз ин, он винт ва тобдиханда, пружина, шайба ва штифт дорад. Ҳалқаи гарданда ба планкаи ускуна пўшонидани шуда, бо ёрии кашак дошта мешавад. Барои шабона тир парронидан (ба қодоқи планкаи нишон ва мушка) таҷҳизоти равшанидиханда монда мешавад. Ҳаракаткунандаи мушка баробар ба ҳаракаткунандаи ба асоси мушка

наб шуда, ҳамин тариқ ҳолатҳои хавфноки асосҳои мушка ҳам муайян карда мешавад.

Дастаи қундоқи пистолет — барои ба таври қулай аз автомат парронидан хизмат мекунад.

Рамаи затвор ва поршени газ барои ба ҳаракат даровардани затвор ва зарбдор — механизми зарбадиҳанда хизмат мекунад (96-расм).

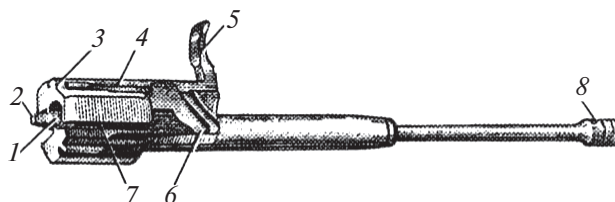

Расми 96. Рамаи затвор, яқоя бо поршени газ:

1—канал барои затвор; 2—муҳофиз; 3—барои холи кардани ричаги автотеладиханда; 4—буриш барои ҷойгир кардан ба девори қуттии мил; 5—даста; 6—буриши қач; 7—буриш барои афзоянда; 8—поршени газ.

Затвор барои ба патрондон фиристондани патрон, пушидани канали мил, пахши капсула ва фишурда баровардани гилза хизмат мекунад (расми 97).

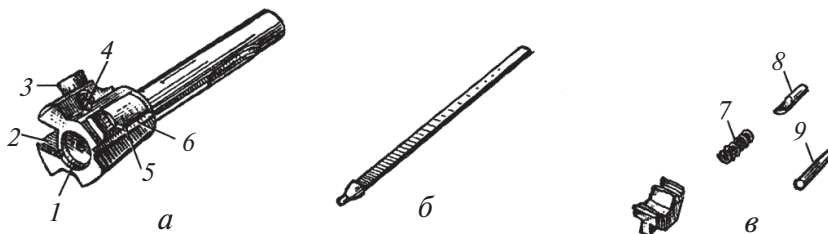

Расми 97. Затвор: а—асоси затвор; б—зарбадиҳанда; в—ҳаводиҳанда; 1—буриш барои гилза; 2—буриш барои ҳаводиҳанда; 3—пешбаранда; 4— чуқурча барои тири ҳаводиҳанда; 5—барҷастаи ҷанги; 6—буриш барои боздоранда ; 7—пружинаи ҳаводиҳанда; 8—тириҳаводиҳанда; 9—исканҷа.

Механизми бозгардонанда — ба ҳолати пешина бозгаштани рамаи затвор ва затвор хизмат мекунад (расми 98).

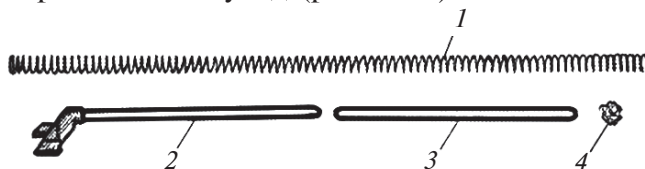

Расми 98. Механизми бозгардонанда: 1—механизми бозгардонанда; 2—таёқҷаи самтбахш; 3—таёқҷаи ҳаракаткунанда; 4—муфта (самтбахши тир).

Найчаи газ барои самт додан ба ҳаракати поршени газ хизмат мекунад. Ҳангоми тирандозии автоматчи (пулемётчи) агар мил тасфад, болопӯши мил дасти ўро аз сўхтан Ҳимоя мекунад. (расми 99).

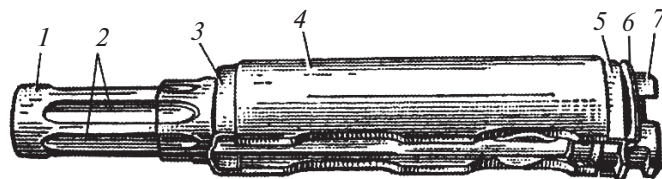

Расми 99. Трубкаи газ якҷоя бо ғилофи мил: 1—трубкаи газ; 2—қабурғаҳои самтбахш барои поршени газ; 3—пайваस्तкунандаи пеш; 4—ғилофи болои мил; 5—пайваस्तкунандаи ақиб; 6—тобдиҳанда; 7—пружинаи паҳн.

Механизми зарбадиҳанда барои аз ҳолати ҷангӣ баровардани механизми теладиҳанда, зарба додан ба зарбдор, тирандозии якка ва автоматӣ, боздоштани тирандозӣ, пешгирии тирандозӣ ҳангоми кушода будани затвор ва ба муҳофиз мондани автомат (пулемёт) хизмат мекунад. (расми 100).

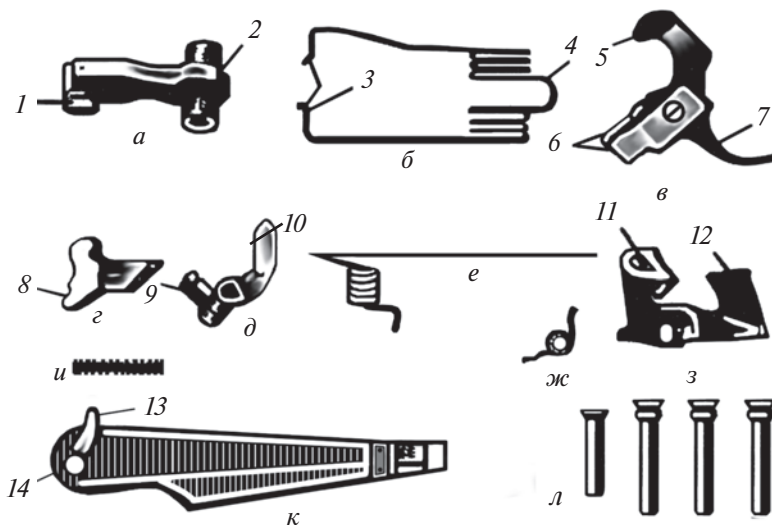

Расми 100. Қисмҳои механизми зарбадиҳанда: а—зарбадиҳанда; б—пружинаи ҷангӣ; в—чангак; з—шепталои якка тирандозӣ; д—автозарбадиҳанда; е—пружинаи автозарбадиҳанда; ж—гузаронанда; з—тир ва пружинаҳои шептало; и—хомӯшкунандаи ҳаракати зарбадиҳанда; к—пружинаи хомӯшкунанда; л—тири кубуршакл; 1—сатҳи ҷангӣ; 2—сатҳи автозарбадиҳанда; 3—нўгҳои қатшуда; 4—часпак; 5—тобдиҳандаи қач; 6—тобдиҳандаи росткунҷа; 7—думча; 8—парча; 9—шептало; 10—тирак; 11—зашелка; 12—тобдиҳандаи пеш; 13—худуди гузаронанда; 14—саффа.

Куланги пружинадори ҷангӣ — барои ба зарбдор зарба додан пешбинӣ шудааст. Дар зарбадиҳанда барои взвод, қисми гардани тири даврзанандаи автоғозкунандаи беист сӯрохиҳо мавҷуд аст. Пружинаи ҷангӣ ба қисми даврзанадаи зарбадиҳанда дароварда шуда, бо ҷангаки худ зарбадиҳанда ва дар охир зарбадиҳандаи оғозкунандаро сари росткунҷа ба ҳаракат мебарорад.

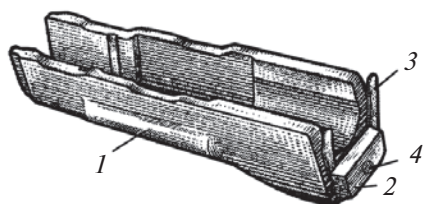

Расми 101. Гилофи зери мил (даста): 1—қой барои ангушт; 2—тобдиҳанда; 3—пружинаи паҳн; 4—шикоф барои шимпол.

Хомӯшкунандаи ҳаракати куланг — дар ҷанг барои ба таври автоматӣ зич шудани тирҳо сусткунии зарбадиҳанда хизмат мекунад.

Автокуланг — барои дар вазъияти ҷангӣ кор кардани куланг ва зер кардани куланг хизмат мекунад.

Шепталои тирандозии якка — баъди оғози тирандозӣ, агар тирандозии якка куланг сар надода шуда бошад, кори кулангро таъмин мекунад.

Пружинаи куланг — ҳангоми тирандозии автоматӣ барои ба таври автоматӣ озод шудани куланги взводи автоғозкунанда, ҳамчунин ҳангоми маҳкам набудани канали мил ва затвор оташро пешгири мекунад.

Гузаронанда — барои ҳангоми тирандозии беисти автоматӣ ё якка ба муҳофиз (предохранител) гузаронидан хизмат мекунад.

Болопӯши таги мил — ҳаракати автоматро таъмин карда, дастонро аз сӯхтан ҳимоя мекунад (расми 101).

Тирдон (магазин) — ҷойгирии тирҳо ва ба қуттии мил расонидани онҳоро таъмин мекунад (расми 102).

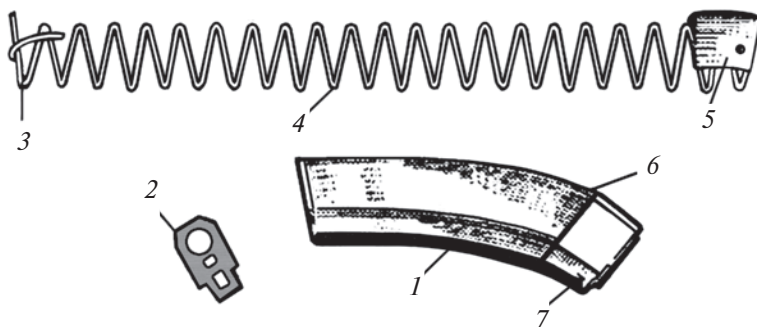

Расми 102. Магазин:

1—корпус; 2—сарпӯш; 3—планкаи маҳкамкунанда; 4—пружина; 5—гуселкунанда; 6—дандонаи асосӣ; 7—ҷангак.

Найза-корд — пеш аз ба ҳуҷум гузаштан ба автомат монда мешавад, дар ҷанги дастӣ барои дафъи душман истифода мешавад. Ба камар баста мешавад. Бо ёрии он симҳо ҳам бурида мешаванд. (расми 103).

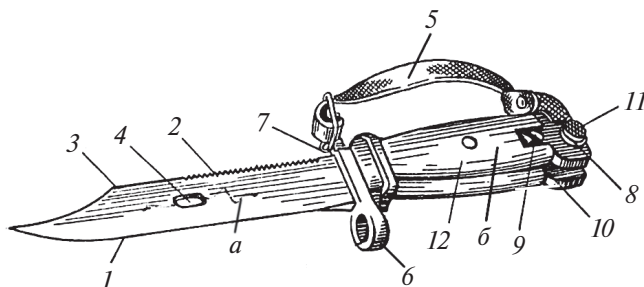

Расми 103. Найза-корд: *а*—теғ; *б*—даста; *1*—қирраи бурранда; *2*—арра; *3*—нўги чархшуда; *4*—сўрохи; *5*—камар; *6*—ҳалқа; *7*—чангак барои камар; *8*—қисми металии даста; *9*—винти пайвасти; *10*—буриш; *11*—кашиш; *12*—соп.

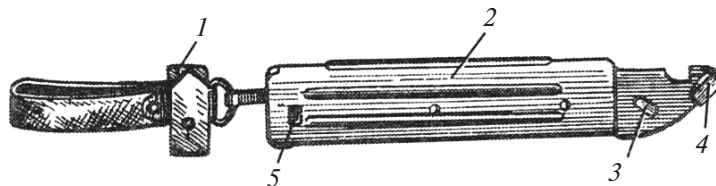

Расми 104. Қин: *1*—чангак, якҷоя бо камар ва карабин; *2*—ғилофи пластмасса; *3*—тири барҷаста; *4*—асос; *5*—пайвасткунандаи пружинаи паҳн.

1.3. Тартиби ба қисмҳо ҷудо кардан ва ҷамъ кардани автомат

Автомат ба тахта ё латтаи тоза гузошта мешавад. Қисм ва механизмҳо ба боли тахта ба қисмҳо ҷудо карда шуда бо тартиб чида мешавад. Онҳоро эҳтиёткорона ҷудо карда, болои якдигар монда намешавад. ҳамчунин, ҳангоми ҷудокунӣ қувваи зиёдатӣ ва зарбаҳо истифода намешавад.

Ҳангоми ҷамъкунии автомат, рақамҳои дар қисмҳои он буда муқоиса карда мешавад. Рақамҳои найчаи газ, рамаи затвор, затвор, сарпӯши қуттии мил ва қисмҳои дигар бояд ба рақамҳои дар қуттии мил буда мувофиқ ояд.

1. Ҷудокунии магазин.

Бо дасти чап аз гардани қундоқи автомат ё дастаи таги миллаш дошта, бо дасти рост магазинро доштан ва бо ёрии нарангушт кашакро зер карда, қисми поёни магазинро ба пеш тела дода, онро ҷудо карда мегирад. (расми 105).

Баъди ҳамин, набудани патронро дар патрондон санҷида дидан лозим. Барои ин гузаронандаро ба поён, ба ҳолати "АВ" ёки "ОД" оварда, рамаи затворро ба ақиб кашида, қуттии патронро санҷида дида, дастаи рамаи затворро сар дода ва кулангро зер карда, онро аз ҳолати ҷангӣ баровардан даркор.

2. Пенали анҷомҳоро аз сӯрохии қундоқ баровардан. (расми 106).



Расми 105. Ҷудо кардани магазин.



Расми 106. Баровардани пенали анҷомҳоро аз қундоқ.

3. Ҷудо кардани шомпол .

Аз таги мил сарҷаи шомполро кашида, гирифта мешавад. Агар ҷудошавии шомпол душвор шавад, истифода аз барорандаи дар пенали анҷомҳоро буда мумкин аст, яъне барорандаро ба сӯрохии дар сараки шомполбуда дароварда, нӯги шомпол аз мил ҷудо карда шуда, кашида гирифта мешавад. (107-расм).

4. Ҷудо кардани сарпӯши қуттии мил.



Расми 107. Ҷудо кардани шомпол.



Расми 108. Ҷудо кардани сарпӯши қуттии мил.

5. Ҷудокунии механизми бозгарданда.

Бо дасти чап аз гардани қундоқи автомат дошта бо дасти рост сутуни бозгардонандаи механизми гардонандаро то ба дараҷаи аз буридаҳои қуттии мил баромадани кафакаш ба пеш тела додан, нӯги ақибии сутуни самтдиҳандаро андак бардошта, механизми гардонандаро аз даруни канали рамаи затвор кашида гирифтанд.



Расми 109. Чудо кардани механизми бозгардонанда.



Расми 110. Чудо кардани рамаи затвор якҷоя бо затвор.

- шомполро васл намудан;
- пенали анҷомхоро ба сӯрохии қундоқ ҷой кардан;
- магазинро ба автомат васл кардан.

Ҳангоми ҷамъ кардани автомат рақамҳои дар қисмҳо буда бо рақамҳои дар қуттии милбуда муқоиса карда дида мешаванд.



Расми 111. Чудо кардани затвор аз рамаи затвор.

6. Рамаи затворро якҷоя бо затвор ҷудо карда гирифта.

7. Затворро аз рамаи затвор ҷудо кардан. Затворро ба дасти чап гирифта, онро ба боло нигаронидан, бо дасти рост затворро ба ақиб кашида. Қисми пешбарандаи онро аз буридаҳои қачи рамаи затвор баровардан ва затворро ба пеш кашида, ҷудо кардан.

8. Найчаи газро якҷоя бо болопуши мил ҷудо кардан (расми 112).

Тартиби ҷамъ кардани автомати ба қисмҳои нопурра ҷудо кардашуда:

- Найчаи газро бо болопуши мил якҷоя кардан;
- затворро бо рамаи затвор як кардан;
- рамаи затворро бо затвор ба қуттии мил ҷой кардан;
- механизми бозгардандаро васл намудан;
- сарпуши қуттии милро васл намудан;
- кулангро зер карда, онро аз ҳолати ҷангӣ баровардан ва муҳофизро мондан;



Расми 112. Чудо кардани трубкаи газ аз қундоқи мил.

1.4. Вазифаи гранатаҳои дастӣ, хусусиятҳои ҷангӣ, сохти умумӣ ва тарзи коркунии онҳо. Ба ҳаво додан тайёр кардани гранатаҳо.

Чораҳои беҳатарӣ ҳангоми истифодаи гранатаҳои дастӣ

Гранатаҳои порчашаванда дар давоми солҳои зиёд дар армияҳо истифода мешавад. Аз гранатаҳои порчашавандаи дастӣ дар ҷангҳои замони ҳозира ҳам ҳамчун воситаи боэътимод истифода бурда шуда, барои ғалаба кардан аз болои душман ба қор бурда мешавад. Дар Қувваҳои Мусаллаҳи Республикаи Ўзбекистон гранатаи РГД-5, ки барои ҳуҷум ва Ф-1, ки дар мудофия истифода мешавад, ба қор бурда мешавад. (расм 113).

Гранатаҳои порчашавандаи дастӣ барои бо ёрии порчаҳо аз саф баровардани қувваи ҷангии душман истифода мешавад. Дар натиҷаи таркидани граната ва паҳн шудани порчаҳои он душман зарар мебинад. Ин навъ гранатаҳо дар ҷангҳои масофаи наздик (ба ҳуҷум гузаштан, аз хандақ баромада ба ҷанг гузаштан, дар нуқтаҳои зисти аҳоли) самарраи худро медиҳад. Хусусиятҳои ҷангии гранатаҳо дар ҷадвали зерин дода шудааст.

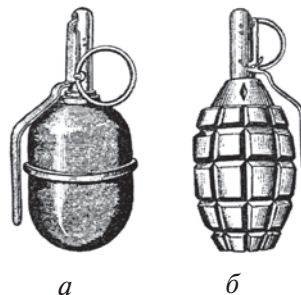

Расми 113. Намуди умумии гранатаҳои порчашаванда:
а—гранатаи РГД-5;
б— гранатаи F-1.

Хусусиятҳои ҷангии грнатаҳо

Тавсиф	Гранатаҳо	
	РГД-5	Ф-1
Вазни гранатаҳо, г	310	600
Радиуси рафта расидани порчаҳои ҳалокатовар, м	25	200
Масофаи миёна партофтани гранатаҳо, м	40—50	35—45
Запали граната	UZRGМ	UZRGМ
Вақти аланга гирифтани запал, м/с	3,2—4,2	3,2—4,2

Гранатаи дастии РГД-5 асосан ҳангоми ба ҳуҷум гузаштан истифода мешавад. Он аз корпус, заряди тарқанда ва запал иборат аст.

Корпуси граната — барои ҷой кардани зарядитарқанда ва найчаҳои запал хизмат мекунад. Он аз қисмҳои болоӣ ва поёни иборат буда,

болопўши беруна ва чузўҳои иловагии ивазшавандааш барои таркидани порчаҳои граната хизмат мекунад. Ба қисми болоии граната найча барои запал мустаҳкам карда шуда, он барои маҳкам пўшидани заряди тарканда хизмат мекунад. Найчаҳоро аз ифлосшавӣ эҳтиёт карда, ба он сарпўши пластмассагӣ тоб дода мешавад. Заряди таркандаи ба корпус андохташуда барои таркидани порчаҳои граната хизмат мекунад.

Запали УЗРГМ (як навъ намуди замонавии запали гранатаи дастӣ) барои таркиши заряди тарканда истифода мешавад. Он аз механизми зарбдор ва запали шахсӣ иборат аст. Запалҳо доимо дар ҳолати ҷангӣ мешавад. Санҷидани кори механизми зарбдор ва ба қисмҳо ҷудо кардани он қатъиян манъ аст. Механизми зарбдор пистонро оташ дода, барои аланга гирифтани запал ёрӣ мерасонад. Он аз қисмҳои зерин иборат аст: найчаи механизми зарбдор; монеаи якҷоякунанда; шайбаи самтдиҳанда; пружинаи ҷангӣ; шайбаи зарбдор; дастаки оғозкунанда; чеки миёнаи муҳофиз, бо ҳалқааш.

Найчаи механизми ҳаракаткунанда дар ҷамъкунии қисмҳои запал асосӣ ба ҳисоб меравад. Монеи якҷоякунанда бошад, имкони бо корпуси граната яккуниро медиҳад. Ин шайбаи самтдиҳанда вазифаи такягоҳи қисми болоии пружинаи ҷангиро иҷро карда, ба ҳаракати зарбдор самт медиҳад. Зарбдор — ба қисми болоии механизми ҳаракатдиҳанда часпидааст. Пружинаи ҷангӣ ба зарбдор энергия медиҳад, он пистонро ааланга медиҳад; ааланга шайбаи дар охири зарбдор ва ба поён самтдиҳандаро ҳам фаро мегирад. Механизми зарбдор асоси алангадиҳии пистон аст. Он дар дохили найчаи механизми зарбдор ҷойгир карда мешавад. Шайба дар қисми охири тори зарбдор буда, асоси пружинаи ҷангии дар қисми торбуда ҳисоб мешавад. Дастаки оғозкунанда барои тез ааланга нагирифтани зарбдор истифода мешавад(пружинаи ҷангӣ саҳт фишурда мешавад). Механизми зарбдори дар байни муҳофиз буда барои нигоҳ доштани дастаки оғозкунанда хизмат мекунад; дастаки оғозкунанда аз сўроҳӣ ва девори механизми зарбдор мегузарад. ҳалқааш кашида гирифта мешавад.

Запали шахсӣ барои тарконидани зарядҳои таркандаи граната истифода мешавад. Он аз фонаи сусткунанда, оташдиҳандаи пистон, сусткунанда ва моддаи таркандаи пистон иборат аст. Дар қисми болоии фонаи сусткунанда барои яккунии раҳ буда, найчаи механизми зарбдор бо хоначаи оташдиҳандаи пистон васл карда мешавад, дар дохили он канал буда, ба он сусткунанда ҷой карда мешавад, дар беруни он нуқтаи яккунандаи таркандаи пистон ва гилза ҷой гирифтааст. Пистони оташдиҳанда барои суст оташгирӣ истифода

мешавад; сусткунанда пистони оташдиҳанда ва тарконандаи пистонро оташ медиҳад, он иборат аз гази фишурда аст. Болопӯши пистон барои таркидани гранатаи алангагиранда хизмат мекунад. Он дар гилза ҷой гирифта, ба қисми поёни фонаи сусткунанда маҳкам карда мешавад.

Гранатаи дастии порчашавандаи Ф-1 барои мудофия истифода мешавад. Гранатаи Ф-1 аз корпус, заряди тарканда ва запал иборат аст. Корпуси граната аз ҷўяни сахт иборат буда. Дар қисми болии хати кўндаалангаш сўроҳи дошта. Он ҷои запал ҳисобида мешавад. Барои нигоҳдорӣ пробкаи пластмассагӣ тоб дода гирифта мешавад. Заряд тарканда ва сохти запали гранатаи дастии порчашаванда аз гранатаҳои РГД-5 фарқ намекунад.

Ба ҳаво додан тайёр кардани гранатаҳо

Пеш аз ҳаво додани граната аз найчааш пробкааш тоб дода гирифта мешавад, ба ҷои он запалро монда гашта тоб дода сахт мекунанд. Қисми запали механизми зарбдор ба таври зерин ҷой мегирад: механизми зарбдор бардошта мешавад ва механизми ҳаракаткунандаи дорандаи дастаки оғозкунанда бо чеки муҳофиз васл карда мешавад. Охири чеки муҳофиз ҷудо карда шуда, запалро сахт медоранд.

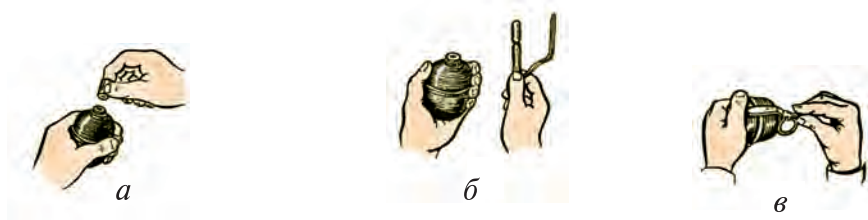

Расми 114. Ҳолати ҷангии гранатаҳои парчашаванда:
a — гирифтани пробкаи; *б* — гирифтани запал; *в* — мондани запал.



Расми 115. Пеш аз ҳаводиҳӣ ба ҳаракат овардани граната:
a—копуси гарантаро бо ричаги идоракунанда доштан; *б*—аз охири чеки муҳофиз дошта истодан; *в*—канда гирифтани чеки муҳофиз.

Ҳаво додани граната. Барои ҳаво додани граната онро ба даст гирифта, дастаи оғозкунанадаро ба корпуси граната маҳкам часпонида, бо ангуштон фишурда мешавад. Дастакро сар надода, ҳалқаро аз чеки муҳофиз канда, граната ба сӯи нишон ҳаво дода мешавад. Ҳангоми кандани ҳалқа ҳолати қисмҳои запал иваз намешавад. Зарбдор аз ҳолати самтдиҳанда якҷоя бо найчаи механизми зарбдор ҷудо шудамеонад, аммо бо ангуштони даст фишурда мешавад. Ҳангоми ҳаводиҳии граната дастаи оғозкунанда аз граната ҷудо шуда, зарбдор ҳолӣ мешавад.

Механизми зарбдор бо ёрии пружинаи ҷангӣ ҳаракат карда, пистонро ба ҳаракат мебарорад ва онро васл мекунад. Аланга пистонро оташ медиҳад ва аз таъсири аланга пистон ба тарканд васл мешавад. Пистон оташ гирифта, ба таркиши заряди алангагирандаи граната оврда мерасонад. Корпуси граната бардошта шуда, ҳангоми таркиш порчаҳо ба ҳар сӯ паҳн мешаванд ва пош меҳӯранд.

Тайёркуни ва ҳаводиҳии граната батартиби зерин амалӣ мешавад: тайёркуни то ҳаводиҳӣ ва ҳаво додан. Дар машғулоти таълимӣ ҳангоми иҷрои машқи ҳаво додани гранатаи ҷангӣ пӯшидани шлеми пӯлодӣ тавсия карда мешавад.

Тайёркунии гранатаҳо бо командаи "Гранатаҳо тайёр карда шаванд" амалӣ мешавад. Дар вақти ҷанг мустақилона ҳаракат карда мешавад.

Барои тайёр кардани граната аз сумкаи гранатаҳо бо дасти чап гранатаро гирифта, бо дасти рост найчаи корпусро тоб дода, сарпӯшаш гирифта мешавад. Баъд гранатаро бо дасти чап дошта, бо дасти рост аз сумка запал гирифта мешавад. Запал ба найчаи марказӣ тоб дода дароварда мешавад ва граната барои ҳаводиҳӣ тайёр мешавад.



Расми 116. Дар ҳолати ҳаракат ҳаводиҳии граната:
а, б, в—пайдарҳамии ҳаракат.

Ҳаво додани гранатаҳои дастӣ дар шароити гуногун иҷро мешавад. Яъне дар ҳолати қомати рост, дар зону ёки хобида, ҳамчунин ҳангоми ҳаракат дар БМП (БТР) ва ба ҳучуми пиёдаҳо гузаштан иҷро мешавад.

Барои ҳаводиҳии граната ҷои мувофиқ интихоб мешавад. Чунки барои аниқ ба нишон расидани граната шохҳои дарахт, растаниҳои баланд, симҳо ҳалал расонида метавонанд. Барои ҳаво додани граната онро ба даст гирифта, бо ангуштон дастаки оғозкунанда ва корпусро маҳкам дошта, бо дасти дигар чеки муҳофизро рост намуда, ҳалқаро канда ба нишон ҳаво додан лозим мешавад (баъди ҳаво додани гранатаи мудофиавӣ, албатта худро панаҳ қардан лозим мешавад).

Ҳангоми ҳаводиҳии граната бояд қадам зада ё давида ҳаракат намуд. Гранатаро дар дасти рост дошта ва силохро ба дасти чап гирифта, чеки пеши муҳофиз гирифта мешавад. Агар бо пой рост қадам зада шавад, дасти гранатаро ба пеш ва поён ҳаракат намуда, бо пой рост қадами дуюмро монда, дастро аз паст бо ҳаракати камоншакл дошта, корпуси гранатаро ба тарафи рост нигаронида, дар қадами сеюм пой ростро дар зону ҳамонда даст давр занонида мешавад. Тезии қадамро баланд намуда, корпуси граната ҳаво дода мешавад.

Барои аз хандақ ва траншея ҳаво додани граната силохро ба болои хоктӯдаи хандақ гузошта, гранатаро ба дасти рост мегиранд. Миёниро ҳам намуда, ду пойро қат карда, ба дасти чап таъя намуда граната бо дасти рост аниқ ба сӯи нишон партофта мешавад. Баъд ба ҷои панаҳ ё хандақ пинҳон мешаванд.

Барои яқсон намудани душман, ки дар хандақ ва траншеяҳо пинҳон шудааст, граната ба тарафи уфуқ дар кунҷи тахминан 35°-45° партофта мешавад. Зеро граната бояд аниқ ба



а

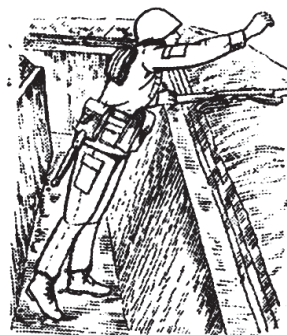

б

Расми 117. Аз хандақ ҳаводиҳии граната (а, б).

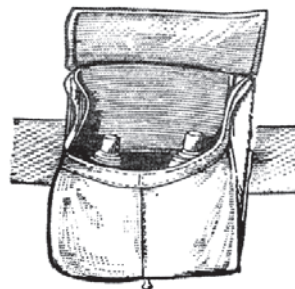

Расми 118. Сумкаи гранатаҳо.

нишон расад ва ба траектория (роҳи ҳаракат) зарари камтар расонида, ба атроф камтар бояд паҳн шавад.

Чораҳои бехатарӣ ҳангоми истифодаи гранатаҳои дастӣ

Гранатаҳоро дар сумкаҳои махсус гирифта мегарданд. Запалҳо аз гранатаҳо алоҳида буда, дар ҳолати ба коғаз ва латтапораҳо печонидашуда нигоҳ дошта мешаванд. Пеш аз ба сумка ҷой кардан ё ба ҳаводиҳӣ тайёр намудани гранатаҳо албатта ҳамеша запалҳоро тафтиш кардан лозим мешавад.

Корпусҳои граната набояд қач ё чуқур хорошида шуда бошад, найчаи запал ва худии запал ҳам бояд тоза бошад. Чеки пеши муҳофиз бояд то охир ҳолӣ карда шуда ва ҳамчунин набояд қач ё хорошида шуда бошад.

Истифода аз запалҳои кафида, хомӯшшуда қатъиян манъ аст. Гранатаҳоро бояд аз ба ҳам задан, аз оташ, зах ва ифлосшавӣ ҳимоя намуд. Запал ва гранатаҳои нам кашида, ифлосшударо таҳти назорати командир бояд пок карда тоза намуд. Дар назди оташ хушк кардани онҳо манъ аст.

Граната ва запалҳо доимӣ аз назар гузаронда мешавад. Барои ба ҳаводиҳӣ тайёр намудани гранатаҳо (пайваст кардани запал) фақат пеш аз ҳаводиҳӣ рухсат дода мешавад.

Гранатаҳои ҷангино ҷудо карда, аз сумка гирифта ба чеки пеши муҳофиз ҳалқа гузошта мешавад. Ҳамчунин расидан ба гранатаҳои баъди ҳаводиҳӣ натаркида қатъиян манъ карда мешавад.

1.5. Сохти милтиқи мергани Драгунов ва гранатомёти зиддитанкии дастӣ, тарзи кор ва хусусиятҳои ҷангии он. Вазифаи милтиқи калибраш хурд, сохт ва хусусиятҳои ҷангии он

Милтиқи мергани 7,62 мм Драгунов силоҳи мерганӣ ҳисоб мешавад ва барои нест кардани ҳар гуна нишонҳои яккаи пайдошаванда, ҳаракаткунанда, кушод ва пинҳоншуда пешбинӣ шудааст.

Хусусиятҳои ҷангӣ. То масофаи 800 м аз милтиқи мерганӣ тир паррондан самаранок ҳисобида мешавад. Дурии тирандозӣ бо ёрии нишонгирандаи оптикӣ — 1300 м, бо нишонгирандаи кушод — 1200 м. Дурии тирандозии бевосита ба нишони шакли қафаси сина — 430 м, ба нишони даванда — 640 м. Тезпарронии ҷангӣ дақиқае 30 то тир аст. Вазни милтиқи мерганӣ бе найза-корд, нишонгирандаи оптикӣ, магазини пурнашуда ва сатҳи қундоқ- 4,3 кг.

Аз милтиқи мерганӣ якка — якка тир парронида мешавад. Ҳангоми

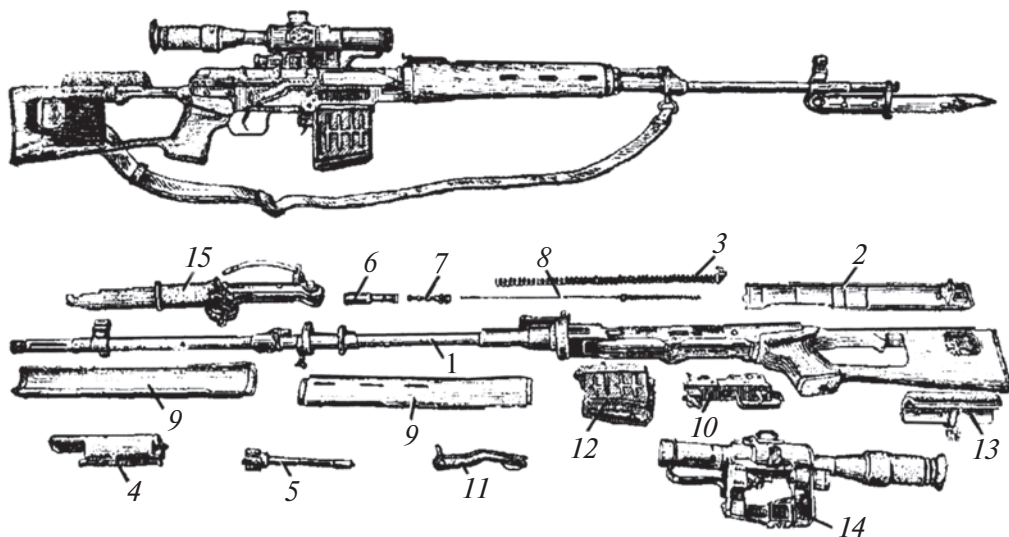

Расми 119. Намуди умумӣ, қисмҳои асосӣ ва механизмҳои СДВ:

1—қуттии мил якҷоя бо қундоқи кушоди нишонгирӣ; 2—сарпӯши қуттии мил; 3—механизми бозгардонанда; 4—рамаи затвор; 5—затвор; 6—трубкаи газ бо регулятор; 7—поршени газ; 8—теладиҳанда бо пружина; 9—ғилофиҳои мил; 10—механизми зарбадиҳанда; 11—муҳофиз; 12—магазин; 13—сатҳи қундоқ; 14—нишонгири оптикӣ; 15—найза-корд.

тирандозӣ патронҳо аз магазини қуттимонанди ҳаҷмаш 10 тирӣ фиристода мешавад. (расми 119).

Гранатомётҳои дасти РПГ-7 ва РПГ-7Д барои мубориза бар зидди танкҳо, ускунаҳои худгарди артиллерӣ ва воситаҳои дигари зиреҳпӯши душман истифода мешавад. Ба ғайр аз ин, онҳоро барои нест кардани қувваи зиндаи душман, ки дар ҷойҳои панаҳ ва иншоотҳои шаҳр ҷой гирифтааст, истифода кардан мумкин аст (расмҳои 120, 121).

Аз гранатомёти ПГ-7В ва ПГ-7ВМ тир-доруи таъсираш кумулятивӣ паррониди мешавад. Гранатомёт қобилияти сӯроҳ кардани зиреҳро дошта, бар зидди тамоми намудҳои танк ва артиллерияи худгардро имконияти самараноки муборизаро фароҳам меорад.

Хусусиятҳои ҷангӣ. Гранатомёт қобилияти сӯроҳ кардани зиреҳро дошта, имконияти мубориза бар зидди тамоми намудҳои танк ва артиллерияи худгардро медиҳад. Тир-доруи ПГ-7В навъи нави тир-доруи дар штат будаи ПГ-7В буда. Он андак сабук ва хусусияти зиреҳшиканӣ дошта, хислати дар шамол барқарориаш баландтар аст.



Расми 120. РПГ-7 гранатомёти дастии зиддитанки.

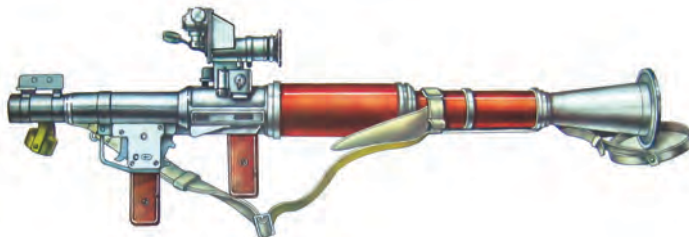

Расми 121. РПГ-7D гранатомёти дастии зиддитанки.

Масофаи тирандозии самаранок аз гранатомёт ба нишонҳои баландиаш 2 м ва аз он баланд ба танкҳо, ускунаҳои худгарди артиллерӣ барои РПГ-7В то 330 метр, барои РПГ-7ВМ то 310 метр аст. Масофаи нишонгирии тирандозӣ 500 метр. Тезии тирандозӣ дақиқае 4-6 тост. Вазни гранатомёт бо нишонгирандаи оптикӣ РПГ-7 6,3 кг, РПГ-7Д - 6,7 кг. Вазни тир-доруи (бо заряди борути граната) РПГ-7В - 2,2 кг, РПГ-7ВМ - 2 кг.

Вазифаи милтиқи калибраш хурд, сохт ва хусусиятҳои ҷанги он

Милтиқи калибраш хурд дар заводи силоҳсозии шаҳри Тула истеҳсол карда мешавад ва асосан барои истифода дар машқҳои тайёри ба тирандозӣ пешбинӣ шудааст.

Аз милтиқҳои калибраш хурди ТОЗ-8, ТОЗ-12 бештар дар мусобиқаҳои варзишӣ оид ба тирандозӣ ва машғулотҳои ибтидоии тирандозӣ истифода бурда мешавад.

Хусусиятҳои ҷангии милтиқи ТОЗ-8: калибри милтиқ — 5,6 мм; вазни милтиқ — 3,12 кг; дарозии умумии милтиқ — 111 см; суръати ибтидоии тир — то 310 м/с.; суръати тирандозии милтиқ дар як дақиқа — то 10-12 маротиба; масофаи нишонгирӣ — 250 м; масофаи дурии тири

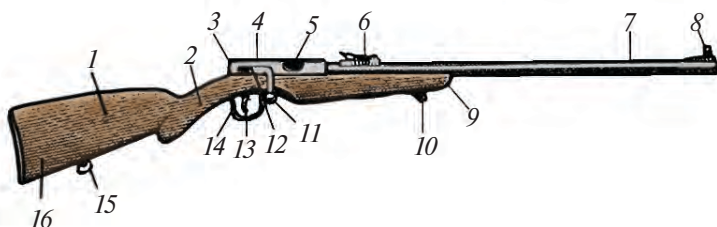

Расми 122. Милтиқи калибраш хурд (ТО3-8):

1—қисми сатҳи қундоқ; 2—гардани қундоқ; 3—сарпўшаки ақиб; 4—қутгии мил, механизми идорақунандаи оташфишонӣ бо иловааш; 5—сўроҳаи баровардани гилзаҳои холишуда; 6—нишон; 7—мил; 8—нишонгир; 9—сатҳи поя; 10—ҳалқаи боло; 11—дастаи затвор; 12—затвор; 13—чангаки идорақунанда; 14—ҳалқаи идорақунанда; 15—ҳалқаи паст; 16—қундоқ.

милтиқ — аз 1200 то 1600 метр; масофаи таъсири қувваи маҳкунии тири милтиқ — то 800 метр.

Тартиби бо тир пур кардани милтиқ

Ҳангоми дар ҳолати хобида аз милтиқ тирандозӣ кардан, бо дасти рост қисми сараки қундоқи милтиқро дошта, бо пойи рост ба пеш қадам гузошта мешавад ва пойро андак ба рост гирифта, ба пеш ҳам шуда, пой чапро қат намуда, бо паҳлӯи чап ба замин хобида мешавад. Тез ба тарафи шикам хобида, пойҳо дароз карда мешаванд. Милтиқ ба кафи дасти рост гирифта мешавад.

Милтиқи калибраш хурдро дар дасти рост аз дорандаи затвор ба ақиб кашида, ба ҷойи кушодаи қутгии мил тирро ба тирдон мемонанд. Тирро бо нарангушт ба пеш, то ба мил пурра даромадани он тела медиҳанд, баъд бо дасти рост затвор маҳкам карда мешавад.

Хусусиятҳои ба худ хоси милтиқ ҳангоми тирандозӣ

Барои ҳаракат накардани ангуштони дасти чап, нарасидан ба пояи ҷўбини милтиқ бо дасти чап аз ғилофи ҷўбӣ (пояаш) дошта мешавад. Бо ангуштони дасти рост аз миёни қундоқ дошта, ангушти дуҷум ба болои механизми куланг гузошта мешавад. Миёнаи қундоқ ба китф маҳкам монда мешавад.

Барои дар ҳолати хобида ба натиҷаҳои хуб тирандозӣ расидан метавон аз таъягоҳҳо истифода намуд. Барои ин мумкин аст, ки дар баландии 20-25 см аз халтаҳои бо рег ва аррамайда пур кардашуда истифода бурда шавад.

Агар баландии такагоҳ барои ҳолати тирандозӣ ноқулай бошад, он паст карда мешавад.

Тартиби тоза ва равшан кардани милтиқ

Тартиби тоза ва равшан кардани милтиқ ба монанди тартиби тозава равшан кардани автомат ба амал бароварда мешавад. Ҳаминро набояд фаромуш кард, ки тоза ва равшан намудани қисми баромадаи канали мили милтиқи калибраш хурд манъ карда мешавад.

Барои тоза кардани канали мил сарпӯши ақиби он кушода шуда, аз қуттии мил затвор гирифта мешавад. Ба қисми нӯги тозакунанда ба дарозии 4-5 см латта печонида, ба равшан меғўтонанд. Баъд ба канали мил шомпол дароварда шуда, то тирдон равшан ва тоза карда мешавад.

Боби II. АСОС ВА ҚОИДАҲОИ ТИРАНДОЗӢ АЗ СИЛОҲ

2.1. Ҳодисаи тирандозӣ ва даврҳои он. Суръати ибтидоии тир ва таъсири он ба ҷараёни тирандозӣ. Ба ақиб такон хўрдани силоҳ

Аз ҷиҳати назариявӣ омўхтани асосҳои тирандозӣ ба қоидаҳои тирандозӣ, ба истифода бурдани зинаҳо-усулҳо дар амалиёт ҳам вобаста мебошад. Иҷрои қоидаҳои тирандозӣ ҳолати асосиро ҳангоми тирандозӣ, идораи тирандозӣ ва тайёри ба тирандозиро дар бар мегирад. Даври тирандозӣ ба нишонҳои гуногун ва бо сарфи миқдори ками тир-дору дар ҳамагуна шароити обу ҳаво ҳамчун омили самараноки иҷрои вазифаи супоридашуда ба ҳисоб меравад.

Содир шудани оташфишонӣ. Дар натиҷаи тез оташ гирифтани заррачаҳои борут ва зери фишори гази борут аз канали мил баромадани тир (снаряд) ҳолати тирандозӣ ёхуд оташфишонӣ номида мешавад. Ин ҳолат фурсати хеле кам (ҳамагӣ 0,001-0,006 с) давом мекунад. Баъди зер кардани куланг, дар натиҷаи ба пистон расидани зарба заррачаҳои борут оташ мегиранд. Дар натиҷа, гази зиёд ҳосил шуда, бо фишори зиёд миқдори қувватро зиёд мекунад. Тир таҳти фишори 250-500 кгс/см² (ченаки миқдор ба 1 кгс/см² баробар аст) бо фишори 0,1 МПа аз ҷой pariда ба мил даромада, ҳаракати даврзанандаро давом мекунад. Дар ин вақт борут дар канали мил ҳолати аланга ва миқдори газро (ченак ва фишор) ҳосил мекунад.

Тир дар давоми 4-6 см ҳаракаташ самт гирифта (2800 кгс/см²), газ ба дараҷаи баланди фишўрдашавӣ мерасад. Тир pariда ба майдони пўшида мебарояд. ҳолати дар канали мил паридани тир катта 300-900 кгс/см². ро ташкил медиҳад. Дар канали мил суръати тир меафзояд. Аммо фишори

газ паст бошад ҳам, тазйиқи худро давом мекунад. Суръати тир дар канал зиёд шуда, ба мӯрии канали мил мегузарад. Гази аз каналимил баромада баъди баромадани тир мавҷи зарбаро ба вучуд оварда, манбаи садоро пайдо мекунад. Тир зери таъсири инерсияи парвоз ҳааркати худро давом медиҳад.

Суръати ибтидоии тир ва таъсири он ба ҷараёни тирандозӣ

Ҳолати аз дами аз мил баромада то ба нуқтаи парвоз расида рафтани тир *суръати ибтидоии тир* номида мешавад. Дар ҳаво давом кардани парвози тир ва равон ҳаракат кардани тир ба суръати ибтидоии он ҳам вобаста аст.

Яке аз хусусиятҳои ҷангии силоҳ — суръати ибтидоии тир аст. Баландии суръати ибтидоии тир ба дарозии мил, вазни заррачаҳои борут ва ҳуди тир ва омилҳои дигар вобаста аст. Мили силоҳ чӣ қадар дароз бошад (дар амалиёт исбот шудааст), борут ва фишор чӣ қадар зиёд юошад, суръати ибтидоии тир ҳамон қадар баланд мешавад.

Афзудани суръати ибтидоии тир ба дарозии мил, вазни тир ва заррачаҳои борут, инчунин ба дигар омилҳо вобаста мешавад. Мили силоҳ чӣ қадаре дароз бошад (дар амалиёт муайян карда шудааст), борут ва фишор чӣ қадаре бисёр шуда ҳаракат кунанд, суръати ибтидоии он ҳамон қадар меафзояд.

Ба ақиб такон хӯрдани силоҳ

Баланд шудани фишори газ дар канали мил, тирро ба пеш ва силоҳро ба ақиб такон медиҳад. Дар ҳолати паронидани тир, ба ақиб такон хӯрдани силоҳ *ба ақиб рафтани (такон хӯрдани) силоҳ* гуфта мешавад.

Силоҳ дар давоми пурзӯр шудани суръат ва энергия бо ақибравӣ тавсиф меёбад. Ба ақиб рафтани силоҳ аз суръати ибтидоии тир якчанд маротиба кам буда, тир аз силоҳ якчанд маротиба кам сабуктар мебошад. Қуввати ба ақиб рафтани автомат асосан аз 2 кгс/см² (19,6 Ч) зиёд намешавад ва ба тирандоз дард намедиҳад.

Қувваи фишори газҳои борут (қувваи ақибраванда) нафақат рост, балки ба тарафҳои гуногун (такия қундоқ, маркази қувваи силоҳ ва дигар) ҳам самт мегирад. Дар натиҷаи ҳаракати ҷуфт қисми нӯги мил боло мешавад (расми 123).

Ба китф чӣ қадар қувва ҷамъ карда шуда бошад, қувваи ҷуфт ҳамон қадар зиёд гардонида мешавад. ҳангоми тирандозӣ мили силоҳ ларзида ва лаппиданаш мумкин аст.

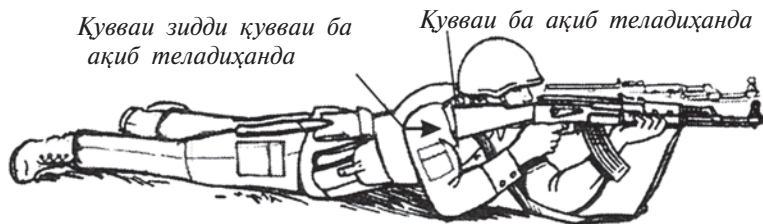

Расми 123. Ҳангоми тирандозӣ аз таъсири қувваи теладиханда ба боло бардошта шудани қисми мили силоҳ.

Дар натиҷаи аз нӯги силоҳ парида баромадани тир лаппиш (ба боло, рост ё чап) ба вучуд омаданаш мумкин аст. Ин ҳолатҳо дар натиҷаи дар даври тирпарронӣ дуруст истифода нашудани силоҳ ба ифлосшавии он оварда расонидан ба миён меоянд. Ҳангоми ақиб рафтани силоҳ аз мил баромадани тир, ба мил таъсир кардани он ва дигар сабабҳо дар канали мил, дар самти қисми нӯги он кунҷ ба вучуд меояд. Ин кунҷ *кунҷи парвоз* номида мешавад.

Қисми нӯги канали мил то паррондан ба боло монда шуда бошад, ҳолати дар ҳаво парвоз кардани тир кунҷи қаноатбахш ва агар паст монда шуда бошад, кунҷи ғайриқаноатбахш гуфта мешавад. Дар як ҳолат таъмин кардани кунҷи парвоз ва камкунии ҳолатҳои ба ақиб рафтани силоҳ ва пурра ба қоидаҳои тирандозӣ амал намудан ба натиҷаҳои тирандозӣ таъсир дорад.

2.2. Ҳосил шудани траекторияи(роҳи ҳаракати) тир. Сӯроҳ кардани тир ва таъсири шикастдиҳии он. Тирандозии рост ва аҳамияти он. Ҷои панаҳ, майдони тиррас (шикастдиҳанда) ва майдони тирнорас

Баландии кунҷи тири аз автомат андоздашуда бояд дар ҳолати аниқ бошад. Даври парвози тир дар як самт мешавад. Ин самтро самти *партофтани тир* мегӯянд.

Ҳангоми парвоз дар ҳаво тир ба муқобилати ҳаво ва қувваи кашиш дучор мешавад. Қувваи кашиш пурзӯртарин ҳисобида шуда, тири дар самти партофта бударо ба паст мекашад, муқобилати ҳаво бошад, суръати парвозро паст намуда, тирро ба бозпас гардонидан ҳаракат мекунад. Дар зери таъсири ин ду қувваи муқобил тир дар шакли қач ҳаракат мекунад. Роҳи ҳаракати қачи тир аз рӯи маркази вазн дар давраи парвози он дар ҳаво *траектория* (роҳи ҳаракат) номида мешавад (расми 124).

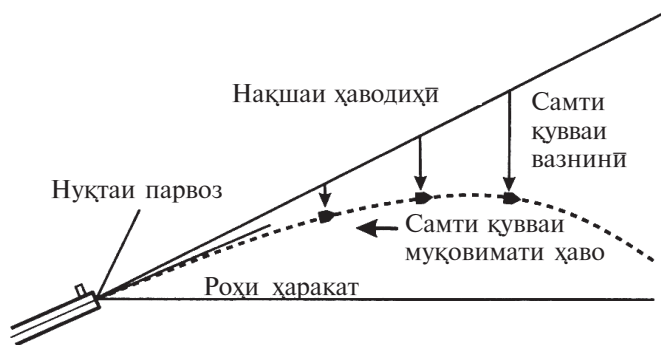

Расми 124. Траекторияи тир (роҳи ҳаракат).

Ҳосил шудани траекторияи тир (роҳи ҳаракат) ба баландии ченаки кунҷ вобаста буда, ченаки масофаро то майдонҳои шикастхӯранда ва мурда ва ҳам ченаки масофаҳои тирандозии ростро тасвир мекунад. Баландии кунҷи траекторияи тир васеъ мешавад, ҳолати зӯршавии рост ба уфуқ паридани тир ба тарзи номаълум рӯй медиҳад. Дар оқибати ин баландии роҳи ҳаракат (траектория) калон мешавад, ҳаракат сӯи уфуқ андак суст мешавад.

Боз ҳам калон шудани кунҷи баландии дар масофаи тири ба уфуқ самтёфтаро масофаи кунҷи калон меғўянд. Барои силоҳҳои намуди дигар ченаки бузургии кунҷ то 35° мешавад. Ҳаракати рӯ-рӯи замини тир аз кунҷи баландии боло то баландии кунҷи хурд *траекторияи қад-қади замин* (роҳи ҳаракат) номида мешавад.

Сўроҳ кардани тир ва таъсири шикастдиҳии он

Қувваи сўроҳкунандагии тир ба ғафсӣ, қалинӣ ва мустаққамии монеа ва ҷойҳои панаҳ вобаста аст.

Ҳолати бо тир кушта шудан — дар организми зинда тир ҳаркат намуда, якҷоя бо аз саф баровардан, дар натиҷаи ба организми зинда таъсир кардани энергияи кинетикӣ либос ва органҳои ҳаётии ӯ шикаст меҳӯранд. Қуввати кинетикӣ ҳатто дар ҳолати набудани ягон либоси махсус ҳам органҳои асосии онро бо қувваи 8 кг/см^2 ($78,5 \text{ Ч}$) шикаст медиҳад.

Намунаи тирҳое, ки дар соли 1943 истеҳсол карда шудаанд, дар қадвали зерин нишон дода шудааст:

Монеаҳо	Намуди тир	Масофаи тирандозӣ (м)	Ҳолати сӯроҳ кардани тир
Ғафсии зиреҳ 7 мм каска аз назорати кунҷи 90° (шлеми пӯлодӣ)	асосаш пӯлодии зиреҳтаркон; алангадиҳандаи зиреҳтаркон	200—300 900 аз 1100 м боло	50—90 % 80—90 % 80—90 %
Барфи ба болои хандақ чамъшуда	Ҳама намуди тир	500	70—80 см
Монеаи бо хок ё рег пур кардашуда	Ҳама намуди тир	500	25—30 см
Лавҳаи аз монеаҳои чӯби сохташуда (ғафсиаш 20×20)	асосаш пӯлодӣ; зиреҳтаркон	500 150	25 см 30—40 см
Монеаҳо аз хишти пухта	асосаш пӯлодӣ; зиреҳтаркон	100	12—15 см

Тирандозии рост ва аҳамияти он

Дар давоми ба нишон рафта расидан, онро куштан ва шикофтани тир ба вазн ва суръати он вобаста мешавад. Дар амалиёт ҳолати ҳаракати маҳвкунандаи тир то ба масофаи охирин *тирандозии рост* номида мешавад (расми 125).

Дар амалиёт ин ҳолат дар дамҳои хатарнок беист ба нишон паррондан аст. Дар ин ҳолат ба нуқтаи баландтар аз нишон парронида мешавад. Усули тирандозии рост ба баландии нишони дар масофа буда ва траекторияи тири қад-қади замин парвозкунанда ҳам вобаста аст. Нишон чӣ қадар баланд бошад, ҳаракат сӯи масофаи тирандозии рост ҳам калон мешавад. Ҳангоми ба нишон гирифтани агар нишони дур дар навбати аввал аз қатор бароварда шавад, ба душман имкони тири ҷавобӣ дода намешавад.

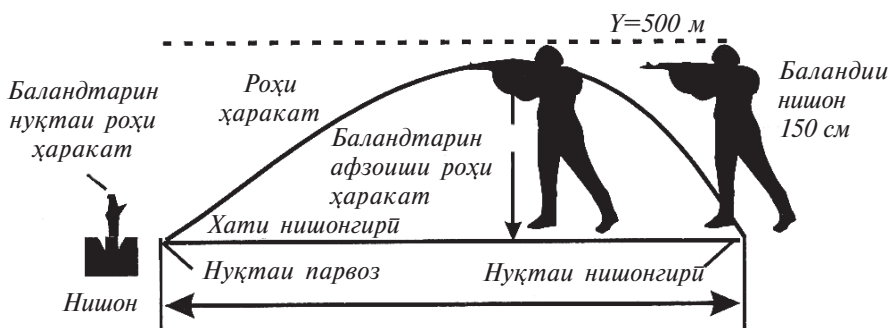

Расми 125. Тирандозии рост.

Ҷои панаҳ, майдони тиррас (шикастдиҳанда) ва майдони тирнорас

Майдони ҷои панаҳ, ки тир сӯроҳ карда наметавонад аз қуллааш сар карда то охирин нуқтаи тирандозӣ *майдони панаҳ* номида мешавад. Агар дар ҷои дар баландӣ буда траекторияи қад-қади замини тир нишонҳоро шикаст дода натавонад, он *майдони мурда* (шикастнадиҳанда) номида мешавад.

Агар ҷойҳои панаҳ дар баландӣ бошад, баландии нишонгирӣ пасттар гирифта шуда, траектория (роҳи ҳаракати) тир равон мешавад. Ҳаминро ҳам дар хотир доштан лозим аст, ки дар майдонҳои панаҳи мурда низ аз тирҳои душман худро моҳирона Ҳимоя қардан шартӣ хеле муҳим ба ҳисоб меравад.

Боз дар як қисми майдони панаҳ нишон ба шикаст расад, он масофаи майдони шикасташударо ташкил медиҳад. Дар ин ҳолат паст шудани шабака траектория (роҳи ҳаракат) баландии нишонро тағйир намедиҳад.

Дар майдонҳои шикастдида баландии нишон ба траекторияи қад-қади замин рафта (роҳи ҳаракат) майл шудани кунҷ ҳам вобаста аст. Аҳамияти он дар амалиёт аз ҳамин иборат аст, ки беаҳамиятӣ дар ченкунии масофаҳои тарафҳои калони то ба нуқтаи нишонгирӣ то нишон хатоҳои бемавридро ба миён меорад.

2.3. Усулҳои тирандозӣ ба нишон. Интиҳобкунии нишон, оташ кушодан ба нуқтаи нишонгирифта ва нишони беҳаракат

Ба нишон гирифтани — канали мили автомат барои тирандозӣ тайёр карда шуда, ба нуқтаи нишонгирифта рост карда мешавад. Нуқтаи ба нишонгирифтаи автомат *нуқтаи нишонгирифта* номида мешавад.

Барои дуруст гирифтани мушка мушка ба ҷўяки планка оврда мешавад. Нўги он дар мобайни ҷўяки планкаи нишон буда, бояд канорҳои болояш ҳамвор бошад. (расми 126).

Интиҳобкунии нишон, оташ кушодан ба нуқтаи нишонгирифта ва нишони беҳаракат

Нишон ва нуқтаи нишонгирифта бояд чуноне интиҳоб шавад, ки траекторияи Ҳангоми тирандозӣ ҳосилшаванда аз мобайни нишон гузарад. Дар масофаи то 300 метр Ҳангоми аз автомат тир андохтан мувофиқи қоидаи тирандозӣ нишонро ба рақами 3 ё ҳарфи "П" мондан даркор. Нишонро ба қисми поёни нишон ё миёнааш гирифтани лозим. Масалан Ҳангоми тирпаронӣ аз масофаи 100 метр ба нишонҳои шакли



Расми 126. Дуруст нишонгирӣ ва хатоҳо вақти нишонгирӣ:

a—мушқаро рост гирифта, ба нуқтаи нишон раван кардан; *б*—нишон хурд; *в*—нишон калон; *г*—нишон ба чап геҷидааст; *д*—нишон ба рост геҷидааст.

қафаси синадор, нуқтаи нишонро ба поёни нишон нигаронида нишонро ба ҳарфи "П" монда оташ кушодан ба мақсад мувофиқ мешавад. Дар чунин ҳолат зиёд шуда рафтани траектория аз хатти нишон дар масофаи 25 см аст. Айнан ҳамин ҳолат ба траекторияи аз мобайни нишон гузаранда мос меафтад.

Ҳангоми оташкушӣ ба масофаи аз 300 метр зиёд нишон ба масофаи мос монда мешавад ва то сад метр яклӯхт карда мешавад. Ба сифати нуқтаи нишонгирӣ мобайни нишон гирифта мешавад. Агар барои иваз

кардани нишон имконият набошад, нишонро ба ҳолати ҳарфи "П" монда оташ кушодан лозим мешавад. Ҳангоми оташкушоӣ ба масофаи аз 400 метр зиёд ҷои нишон, кунҷи он ва баландии майдони мушоҳида аз сатҳи баҳр ба ҳисоб гирифта мешавад. Обу ҳавои ноқулай, шамоли саҳт сабаби ба канор рафтани тир шуда метавонанд. Ҳангоми вазидани шамоли аз паҳлӯ нуқтаи нишонгириро якҷанд метр ба тарафи муқобили шамоли аз нишон ё қисми ҳаракаткунандаи он бояд гирифта шавад. Дар ин ҳолат бошад нуқтаи нишонгириро аз ҷойи саршудаи нуқтаи нишон, аз мобайни нишон ба тарафи вазидани шамоли кўчонида мешавад. (расми 127).

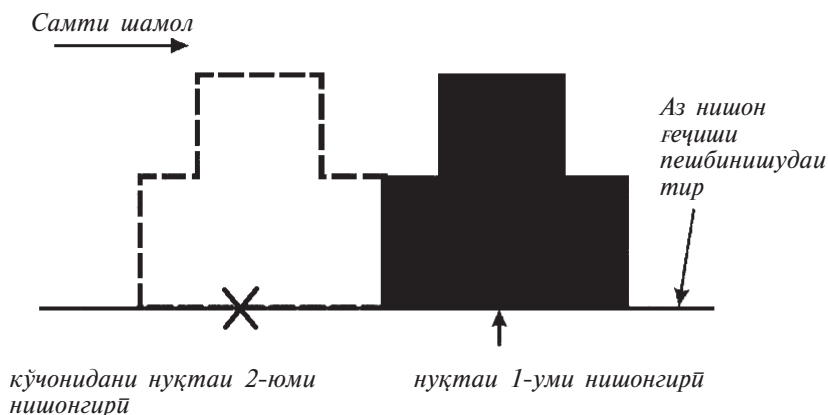

Расми 127. Тамоман як ба пеш кўчонидани нуқтаи нишонгирӣ.

2.4. Усулҳои ченкунии дурӣ ва истифодаи ифодаи ҳазорӣ

Одатан масофа то нишон бо ёрии асбобҳо (дар ҳар шароит) бо бузургии кунҷ аниқ карда мешавад. Ченкунии дурӣ бо ёрии асбобҳои дидан (глазомер); бо ягон қисми ҷой; ҳолати ҷой; ба дараҷаи намоёниаш нигоҳ карда, бо ченкунии нишон ё ҳар як қизи дилхоҳ ба амал бароварда мешавад.

Ченаки нишони бузургии кунҷи масофаи нишонгирӣ (баландӣ, васеъӣ, дарозӣ) маълум бошад, бо усули истифода аз ифодаи ҳазорӣ аниқ карда мешавад:

$$M = \frac{B \cdot 1000}{BK},$$

Ин ҷо, M — масофа то нишон, метр; B — баландӣ то нишон (васеъгӣ ё дарозӣ), метр; 1000 — дарозии доимӣ; BK — бузургии кунҷи то нишон будаи ҳазорӣ.

Бузургии кунҷи нишон бо ёрии ҳазориҳо тавассути дурбин ё шкалаи ченаки кунҷро нишондиҳанда чен карда мешавад. Ченаки байни шкалаи калони бинокл ба 10 ҳазор, хурдаш ба 5 ҳазор (0—0, 0—05 навишта мешавад) баробар аст. Масалан, ҳангоми ба воситаи дурбин дидан ченаки одами миёнақад ба 1,7 м, як хоначаи дарозии дурбин ба 0—05 м. Рост меояд. Ҳамин тавр, дар байни одам:

$$M = \frac{B \cdot 1000}{BK} = \frac{1,7 \text{ м} \cdot 1000}{5} = \frac{1700}{5} = 340 \text{ м},$$

ҳазорӣ — дарозии кунҷ 1—1000 радиус ёки камони маркази кунҷ, рост 1—6000 қисми доирашакл.

Бузургии кунҷи нишонро бо ёрии чизҳои оддӣ: хаткашак, қалам, қуттии гуғирд ё ангушти даст ҳам чен кардан мумкин аст. Барои ин ҳолати ҳазорӣ ин чизҳоро доништан ва дар хотир доштан лозим мешавад. Хаткашак 1 мм—0—02; қалам — 0—12; хатти ба дарозии гуғирд баробар — 0—90, ба васеъгии гуғирд баробар — 0—60, ба баландии гуғирд баробар — 0—30; ангушти даст: нарангушт — 0—40; ангушти дуюм — 0—30; хурдаш — 0—20.

Масалан, барои муайян кардани бузургии кунҷи нишон бо ёрии хаткашак, агар масофа, канор, васеъгӣ, баландӣ ё дарозии нишон 4 мм бошад, дар он ҳолат бузургии кунҷи нишон ба $0—02^{\circ}4 = 0—08$ баробар мебошад.

Агар бузургии кунҷи нишонро бо ёрии чизҳои дар даст буда муайян кардан лозим ояд, ҳамон предметро аз назди чашмон ба масофаи 50 см доштан лозим мешавад.

Саволҳои назоратӣ

1. Вазифа, сохт, таври амалкунӣ ва хусусиятҳои ҷангии силоҳи оташфишонро баён кунед.
2. Ҳоло дар Қувваҳои Мусаллаҳи мо кадом автоматҳо ба таври васеъ истифода мешавад?
3. Чиро тирандозӣ мегӯянд?
4. Тавсифи хусусиятҳои ҷангии автомати АК-74.
5. Тавсифи хусусиятҳои ҷангии гранатаҳои дасти РГД-5 ва Ф-1, қоидаҳои дар ҷанг истифода кардани онҳо.

Боби I. ШАРТИ ЗАРУРИИ ТАЙЁРИИ ДАРАҶАИ БАЛАНДИ БА ХИЗМАТИ ҲАРБӢ ДАЪВАТШУДАГОН

Дар солҳои истиқлол дар Республикаи Ўзбекистон баробари илму фан, маданият, тандурусти ва тамоми соҳаҳои хоҷагии халқ, ҳамчунин маданияти қисмонӣ ва варзиш ҳам ташаккул ёфта, дар дараҷаи маълум инкишоф ёфт. Дар баланд шудани дараҷаи зисти аҳоли, аз ҷиҳати қисмонӣ ба камолот расидани мардум нафақат иншоотҳои варзишии барпошуда, ходимҳои баландихтисос ва тадбирҳои варзишии гузаронидашуда, балки таълими аз ҷиҳати илмӣ-назариявӣ ва амалӣ асоснокшудаи маданияти қисмонӣ, мазмун ва самти он, самараҳои амалии онро таҳлил намудан ҷоиз аст.

Маълум аст, ки аҷдоди дар ҳудуди ҳозираи Ўзбекистон зиндагӣ кардаи мо бо бозиҳои гуногуни ҳаракатнок чун асптозӣ, гӯштингирӣ, дорбозӣ, пойгаи аспӣ, вазн(санг)бардорӣ ва намудҳои дигар дар тўйҳо, идҳо ва маросимҳои миллӣ иштирок мекарданд. Гарчи мактабҳои махсус ё иттиҳодҳои ёддиҳанда набошанд ҳам, ин ҳунарҳо дар байни халқ маъмул буданд. Аз ҷиҳати қисмонӣ тарбия намудан ва ба дараҷаи қурбашон барои меҳнат ва мудофия расидан ба камолот муваффақ шудани аҳоли, хусусан авлоди наврас аззамонҳои қадим маъмул буд. Аз ҷиҳати қисмонӣ солим карда калон кардани фарзанд, тарбияи дуруст додан ба аҷдодни қадими халқи ўзбек хос буд. ғаҳрамонҳои даҳҳо дostonҳои ба монанди "Гўрўғли", "Алпомиш", "Чил духтарон" исботи ҳамин фикр аст. Ҳамчунин дар асарҳои саркардаи бузург Амир Темур тузуклари ва Заҳириддин Муҳаммад Бобур зарурати машғул шудан ба машқҳои қисмонӣ, гӯштингирӣ, пойгаи аспӣ ва дигар қувваозмоиҳои мураккаб ифода ёфтааст.

Аз рӯи таърифи Амир Темур, "Лашкаркаши кордон бояд ҳудаш ва нўҳ аскарашро чун як тан дида, онҳоро ба мисоли як паҳлавони бо дасту пой, сар, қафаси сина ва дигар аъзоёнаш муборизакунанда ҳисобад". Ин ҷараён дар навбати худ аз омўхтани илми ҷанговарӣ ва обутобдиҳӣ иборат мебошад.

Тайёрии қисмонӣ яке аз фанҳои асосии тайёрии ҷанговарӣ буда, қисми ҷудонашавандаи таълими ҳарбии таркиби шахсии Қувваҳои Мусаллаҳи

Республикаи Ўзбекистон ба ҳисоб меравад. Мақсади тайёрии ҷисмонӣ — додани имконият ба таъмин кардани тайёрии ҷисмонии хизматчиёни ҳарбӣ ва ҳалли дигар вазифаҳо дар таълиму тарбия гирифтани онҳо мебошад.

Вазифаҳои умумии тайёрии ҷисмонии хизматчиёни ҳарбӣ аз нуктаҳои зерин иборат аст:

— мунтазам инкишоф додан ва такмил бахшидан ба хислатҳои пурбардошти, пурқуввати, чаққонӣ, ҳаракати пиёда дар ҳудудҳои кушод, аз монеаҳо гузаштан, азхуд кардани маҳорати ҷанги дастӣ ва шинокунӣ.

Дар фаъолияти тайёрии ҷисмонӣ донишҳои назариявӣ ва ташкилӣ-услубӣ ташаккул меёбанд. Тайёрии ҷисмонӣ сифатҳои рӯҳӣ-ғоявии таркиби шахсӣ ва шӯҳрати ҷанговарии қисмҳои ҳарбиरो баланд мебардорад. Машқҳои ҷисмонӣ намудҳои асосии тайёрии ҷисмонӣ ҳисобида мешаванд. Ба таври фаъол истифода бурдани қувваҳои солимкунандаи табиат ва риоя намудани қоидаҳои гигиена маҷбурият.

Тайёрии ҷисмонӣ дар асосҳои зерин гузаронида мешавад: дар машғулоти таълимӣ, бадантарбияи саҳарӣ, машғулоти ҷисмонии тайёрии таълимии ҷангӣ, тадбирҳои оммавии варзишӣ. Тайёрии ҷисмонӣ дар қўшунҳо ва қўшунҳои махсуси Қувваҳои Мусаллаҳ бо дарназардошти фазилатҳои истифодаи ҷанговарӣ гузаронида мешавад ва ҳам ба самтҳои гуногун тақсим шуданашро таъмин мекунад.

27 май соли 1999 Қарори рақами 271 Девони Вазирони Республикаи Ўзбекистон "Дар бораи чора-тадбирҳои инкишофи тарбияи ҷисмонӣ ва варзиш дар Ўзбекистон" ва дар сессияи Олий Кенгаш 14 январи соли 1992 Қонун "Дар бораи боз ҳам инкишоф додани тарбияи ҷисмонӣ ва варзиш" қабул карда шуд. Бо мақсади боз ҳам инкишоф додани тарбияи ҷисмонӣ ва варзиш ба ин Қонун дар сессияи Олий Маҷлис аз 26 май соли 2000 илова ва тағйиротҳо дароварда шуд.

Варзишгарони Ўзбекистонӣ аз соли 1952 дар таркиби ҷамоаи собиқ Иттифоқ дар бозиҳои Олимпиада ба иштирок сар карданд. Гарчи онҳо дар Олимпиадаҳо бомуваффақият иштирок мекарданд, аммо ба масъалаи ба мусобикаҳои байналхалқӣ тақлиф карда шудани онҳо эътибор кам дода мешуд. Хусусан варзишгарони ба миллати ўзбек мансуб ба ғайр аз иҷро намудани талабҳои Олимпиада, боҳ бояд монеаҳои сунъии соҳти собиқро мегузаштанд. Ба ин нигоҳ накарда, фарзандони марди ўзбек ба қуллаҳои Олимп наздик шуданд. Дар Олимпиадаи Монреал соли 1976 боксчии машҳур Руфат Рискіев, дар Олимпиадаи соли 1980 дар Москва шамшерзан Собир Рўзиев соҳиби медали нуқра шуданашон исботи фикрамон аст.

Дарҳақиқат, ба қулла баромадан осон нест. Дар Олимпиадаи соли 1992 дар Барселона ягон бор ҳам ба шарафи 17 нафар варзишгари ўзбекистонӣ байрақи Ўзбекистони мустақил боло нашуд. Чунки ба ягон нафар варзишгари мо шарафи ғолибӣ насиб нагардид. Ба Олимпиадаи Атланта дар соли 1996-ум 76 нафар варзишгарони ўзбекистонӣ роҳхат гирифтанд. Ягон нафари онҳо қуллаи Олимпро фатҳ карда натавонист. Аммо ин қадами мо сӯи қуллаи Олимп гашт. Дар Олимпиадаи тобистонаи Сидней соли 2000 ҳамватанамон Муҳаммадқодир Абдуллаев аз рӯи бокс ба шоҳсӯфаи ғолибӣ баромада, медали тиллоро ба даст даровард. Баъди он дар соли 2004 дар олимпиадаи Афина гўштингиронамон байрақи Ўзбекистонро дар саҳнаи ҷаҳон боло бардошта тавонистанд. Соли 2016 ҳам дар Олимпиадаи Рио де Жанейро боксчиёни Ўзбекистон ба медалҳои тилло сазовор шуда, боз як бор байрақи Ўзбекистонро ба дараҷаи баланд бардоштанд.

Вазорати мудофия, Вазорати таълими халқ, Вазорати тандурустӣ, Маркази таълими миёна-махсус, касб-ҳунар, Иттифоқи ҷавонони Ўзбекистон, Федератсияи Иттифоқҳои касабаи Ўзбекистон, бунёди "Нуронӣ", ташкилоти ба мудофия кўмакрасони "Ватанпарвар" дар ҳамкорӣ бо Вазорати маданият ва варзиши Ўзбекистон бозиҳои ҳарбӣ-варзишии "Шунқорлар"-ро гузаронида меоянд. Мақсади асосии мусобиқаи "Шунқорлар" дар ҷавонон ташаккул додани ҳисси ватанпарварӣ, тайёр намудани онҳо барои дохилшавӣ ба мактабҳои олии ва хизмат кардан дар сафҳои Қувваҳои Мусаллаҳ, дар онҳо такмил додани мардӣ, қатъиятнокии, ғайрат мебошад. Умуман, дар мусобиқаҳои "Шунқорлар" талабагони синнашон то 19 солаи мактаби миёна, гимназия, литсеи академикӣ, коллеҷи касб-ҳунари, ки фанни "Тайёрии ибтидоии ҳарбӣ"-ро гузаштаанд, иштирок мекунанд.

Дар ҳар ҷамоа 12 нафар иштирокчи буда, мусобиқа дар зинаҳои ноҳиявӣ, вилоятӣ ва республикавӣ гузаронида мешавад. Ҳоло бозиҳои ҳарбӣ-варзишии "Шунқорлар" ба рамз, мадҳия ва байрақи худ соҳиб аст. Ҷамоаҳо асосан аз рӯи тайёрии умумии сиёсӣ, мерганӣ, нишони саф, варақаҳои ҳарбӣ, ҳимояи шаҳрвандон ва ёрии таъҷилии тиббӣ, кросс, биатлони тобистонӣ қувва меозмоянд. Зинаи хотимавии республикавӣ ҳар сол дар моҳи май гузаронида мешавад.

Нахустин Президенти Ўзбекистон И. Каримов ибораи дорои маъно ва мазмуни чуқури Амир Темурро истифода бурда: "Мо имрӯз бо боварӣ гуфта метавонем, ки касе қудрати моро донишдан хоҳад, ба зафарҳои паҳлавонони ўзбек дар майдонҳои варзишии ҷаҳон назар андозад, дарк кунад", гуфта буд.

Боби II. ТАЙЁРИИ УМУМИЧИСМОНӢ

2.1. Иҷрои машқҳои умумичисмонӣ. Усулҳои иҷрои машқҳои озод. Машқҳои дар турник иҷрошаванда. Машқҳои дар брус иҷрошаванда

Хизматчиёни ҳарбии муддатнок дар давоми хизмат дар Қувваҳои Мусаллаҳи Республикаи Ўзбекистон мувофиқи барномаи дар соли 1997 кор кардашуда аз рӯи тайёрии ҷисмонӣ машқҳоро азхуд мекунанд. Вазифаҳои тайёрии ҷисмонӣ барои дар онҳо тарбия намудани асосҳои ҳарбӣ-амалии ҳаракаткунанда ва сифатҳои ҷисмонӣ равона шудааст.

Сифати ҷисмонӣ — таъмин кардани хусусиятҳои организми хизматчиёни ҳарбӣ, фаъолияти амалии онҳо.

Пуртоқати — ба пурбардоштии хизматчиёни ҳарбӣ, дар ҷараёни фаъолияти касбӣ монда нашудани онҳо равона шудааст. Ин бошад, ба тезии умумӣ, пурқуввати ва серҳаркати тақсим мешавад. Асоси зиёд намудани пуртоқати: тезӣ ҳангоми ҳаракат, шиноварӣ, аз монетаҳо гузаштан ва бозиҳои спорти.

Машғулоти маҷмӯӣ дар мобайни бадантарбияи саҳарӣ гузаронида шуда, тайёрии ҷисмонии таркиби шахсӣ бо машқҳои зерин санҷида мешавад: дар турник кашидан; ба масофаи 100 м; 1(3) км давидан.

Бадантарбияи саҳарӣ — яке аз омилҳои муҳими тайёрии ҷисмонӣ шуморида шуда, барои аз хоб бедор кардани организм равона шудааст.

Бадантарбия дар таркиби гуруҳ ёки взвод. Баъди аз хоб хестан, баъди 10 дақиқа дар давоми 50 дақиқа гузаронида мешавад. Рӯзҳои дамгирӣ ва ид бадантарбияи саҳарӣ гузаронида намешавад.

Барои гузаронидани машқҳои бадантарбияи саҳарӣ ин либосҳо муқаррар шудаанд:



Либоси 1

Либоси 2

Либоси 3

Либоси 4

Усулҳои иҷрои машқҳои озод



Холати ибтидоӣ — қад ЯК —
дар нўги пойҳо истодан.



ЯК — ба нўги пойҳо истода, даст
ба пеш — оҳишта ба боло.



ДУ — дастҳо боло, ангуштҳо дар мушт
чамъ мешаванд, кафтҳо ба самти дарун,
тана ба боло кашида мешавад.



СЕ — ба пошна фаромада, дастҳо
бо қувва ба тана зер меҳўранд,
муштҳо ба китф меоянд.



ЧОР — дастҳо дар боло,
тана ба пушт ҳам, ба боло нигаристан.



ПАНЧ — нўги пойҳо якҷоя ба пошна
нишаста, кафтҳо ба рўи рон, оринҷҳо
ба паҳлў кашида мешаванд.



ШАШ — рост истода, дастҳо боло шуда, ба ақиб ба ду тараф то охир қушода мешавад (дар охири ҳаракат афшонда мешавад); ангуштҳо ба мушт ҷамъ мешаванд.



ҲАФТ— нўги пойҳо якҷоя шуда, пурра ба пошна ништастан, кафтҳо ба рӯи рон, оринҷҳо ба паҳлӯ кашида мешаванд.



ҲАШТ — парида хеста, пойҳо дар паҳноии китф, дастҳо ба миён.



НЎҲ — дасти чап бардошта то охир ба ақиб кашида мешавад, тана ҳам ба чап тоб меҳӯрад, пойҳо аз ҷой намечунбад, нигоҳ ба ангуштони дасти чап равон мешавад.



ДАҲ — парида хеста, пойҳо дар паҳноии китф, дастҳо ба миён.



ЁЗДАҲ — дасти рост бардошта то охир ба ақиб кашида мешавад, тана ҳам ба рост тоб меҳӯрад, пойҳо аз ҷой намечунбад, нигоҳ ба ангуштони дасти рост равон мешавад.



ДУВОЗДАҲ — париди хеста, пойҳо дар паҳноии китф, дастҳо ба миён.



СЕНЗДАҲ — тана ба пеш, дастҳо то ба замин расидан, ҳам шудан, пойҳо дар ин вақт рост дошта мешаванд.



ЧОРДАҲ — қад рост шуда, дар ин вақт дастҳқиб то охир ба ду тараф кушода мешавад ва тана ба пушт ҳам мешавад.



ПОНЗДАҲ — тана ба пеш, дастҳо то ба замин расидан, ҳам шудан, пойҳо дар ин вақт рост дошта мешаванд.



ШОНЗДАҲ — париди хеста, пойҳо чуфт шуда, қад рост дошта мешавад.

Машқҳои дар турник иҷрошаванда



Пойҳо паҳлӯи ҳам,
нӯги пойҳо ҷудо.



Турникро дошта,
овезон истодан.



Кашиш — манаҳ ба
болои турник мерасад.



Ҳолати овозон бо даст,
пойҳо ҷуфт.



Парида фаромадан. пойҳо ҷуфт,
нӯги пойҳо ҷудо, ангушти дастҳо рост ба пеш,
кафтҳо ба дарун кашида мешаванд.

Машқҳои дар брус иҷрошаванда



Дар брус такон бо дастҳо.



Ба пеш такон хӯрдан.



Дастҳоро қат кардан.



Ба ақиб такон дода, дастҳо рост
ва ба рост (чап) паридан.

2.2. Иҷрои машқҳои қувва. Иҷрои усулҳои ба аргамчин часпида баромадан



Ҳолати ибтидоӣ — пуштнок хобида, дастҳо ба паҳлӯ,
пойҳоро касе зер карда меистад.



ЯК — тана ба пеш қат шуда, нўги даст ба нўги пойҳо мерасад.
 ДУ — ҳолати ибтидоӣ қабул карда мешавад.

Иҷрои усулҳои ба арғамчин часпида баромадан

Аввал дар ҳолати рост истодан арғамчин аз боло дошта мешавад. Пойҳо ба боло бардошта шуда, арғамчин бо пойҳо фишурда мешавад, баъд бо ёрии дастҳо ба боло кашида, яқоя пойҳо рост карда мешавад.



Бо дастҳо арғамчинро дошта,
 пойҳо ба арғамчин печонида,
 боло баромадан.



Бо дастҳо арғамчинро маҳкам
 дошта, пойҳо ба пеш дароз
 карда мешавад.

Боби III. АЗ МОНЕАҲОИ ЯГОНА (ҚАТОР) ГУЗАШТАН

3.1. Шиносӣ бо майдони монеаҳои ягона.

Гузаштан аз монеаҳои алоҳида ва гуруҳи монеаҳо.

Гузаштан аз қатори монеаҳои ягона

Монеаҳо ба намудҳои зерин ҷудо мешаванд:

- горизонталӣ (ҳандақҳо, чуқурчаҳо, ковоқиҳо);
- вертикалӣ (деворҳо);
- тақягоҳҳои майдончаи тангдор (шоҳтирҳо).

Ба намуд ва андозаҳои монеаҳо нигоҳ карда, аз онҳо тақя намуда ва бе тақя ҷаҳида гузаштан, ҷаҳидан ба чуқурӣ, овезон шуда баромадан, ҳаракат кардан дар тақягоҳҳои танг, ҷаҳидан бе тақя каран бошад, барои гузаштан аз монеаҳои на он қадар васеи горизонталӣ ва монеаҳои вертикалии баланд набуда истифода мешавад.

Тақя намуда ҷаҳидан ҳангоми гузаштан аз монеаҳои баландиаш то сари сина, ҷаҳидан ба чуқуриҳо бошад, барои ҷаҳидан аз монеаҳои баланд ва тирезаҳои хона истифода мешавад. ҳангоми ишғол намудани девор ва баландиҳои ба ҳамин монанд аз усулҳои зерини овезон шуда баромадан истифода мешавад:

- ба қисми рони пой тақя намуда;
- ба қафаси сина тақя намуда;
- овезон шуда;
- бо қувва.

Давида омада бо як пой дар назди монеа ҷаҳида, бо пой дуҷум ба девор мечаспанд, бодастон аз нӯги девор медоранд. Дасти чап ба болои девор монда мешавад. Пой чапро ба монеа монда, пой ростро зарб дода, ба болои девор гирифта, ба ақибӣ девор ҷаҳида гузашта мешавад.

Аз девор бо қувва гузаштан. Чун усули пешина давида омада, бо як пой ҷаҳида, аз канорҳои монеа дошта мешавад. Бо ёрии дастон худро ба боло кашида, ба он овезон мешаванд. Баъд аз он ба намуд ва навъи монеа нигоҳ карда, бо истифода аз усулҳои зерин аз монеа ҷаҳида мегузаранд:

- худро ба ақибӣ монеа мепартоянд;
- ба болои монеа нишаста, дар ҳоли овезон доштани пойҳо, ҷаҳида мефароянд;
- ба монеа пой ростро зер карда, аз болои он пой чапро гузаронида, бадастон тақя намуда, ҷаҳида мефароянд.

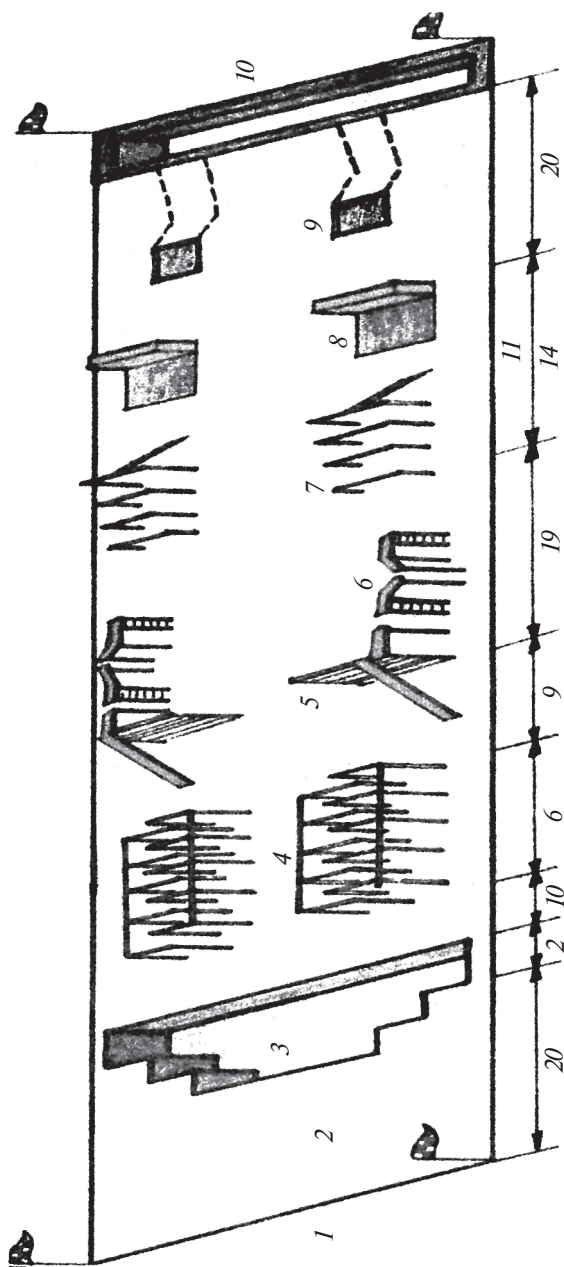

Майдони монеаҳо (намуди умумӣ):

1 — хати саршавии қатори монеаҳо; 2 — участка барои тез давидан; 3 — чуқури (бари сатҳ 2 м, 2,5 м, 3 м, чуқури 1 м); 4 — лабиринт (бараш 2 м, қадаш 1,1 м, мобайни пайраҳаҳо 0,5 м, адади пайраҳаҳо 10 то); 5 — девор (баландиаш 2 м, ғафсиаш 2,5 см) бо тахтаи хамшуда (дарозии тахта 3,2 м, бараш 2,5—30 см); 6 — кўпруки шикаста (баландиаш 2 м). Ин кўпрук аз 3 то порчаҳои шоҳтири 0,2×0,2 иборат, дарозии якумаш 2 м, дуюмаш 3,8 м, аз аввал то гардиши 135° 1 м, аз аввал то гардиши 135° 2,8 м, фосилаи байни шоҳтирҳо 1 м, дар аввали порчай дуюм ва аввали порчай сеюм, инчунин дар охир норвонҳои вертикал мавҷуд мешаванд; 7 — пиллапояи шикаста (бараш м, баландии зинаҳо 0,8 м, 1,2 м, 1,8 м) байни зинаҳо 1,2 м, дар зинаи охирин 2,3 м; 8 — девори хишти (баландиаш 1,1 м, бараш 2,6 м, ғафсиаш 0,4 м) дорои ду чашм: поёни 1×0,5 м, болои 0,5×0,6 м. Зери девори хишти майдони 2,6×3 м ҳаст; 9—чоҳ (чуқуриаш 1,5 м, бараш 1 м) ва роҳи алоқа (дарозииаш бо як гардиш 8 м); 10 — траншея (чуқуриаш 1,5 м); 11 — пайраҳаи давидан (бараш 2 м).

Гузаштан аз монеаҳои алоҳида ва гуруҳи монеаҳо

а) Аз монеаҳои горизонталӣ гузаштан.

Аз монеаҳои он қадар васеъ набудаи уфуқӣ ва монеаҳои баланд набудаи амудӣ тақя накарда бо усули ҷаҳиш мегузаранд. Ҳангоми ҷаҳидан бо як ё ду пой меафтанд.

б) Монеаҳои вертикалии баробари қафаси сина.

Аз ин навъ монеаҳо тақя карда ҷаҳида мегузаранд. Давида омада, ба болои монеа меҷаҳанд. Баъд ба болои монеа пой дуюмро ҳам мебароранд ва ба замин ё меҷаҳанд ё худ ба дастон тақя карда ба паст фаромадан ҳам мумкин.

в) Ҳаракат тавассути тақяи танг.

Ҳангоми гузаштан ба воситаи монеаҳо аз болои хода, шоҳтир, релс ҳаракати ба воситаи тақяи танг гузаштан истифода мешавад. Дар ин ҷо бо усулҳои зерин ҳаракат мекунанд:

- ба тақяи танг нишаста ҳаракат намудан;
- роҳ гашта, давида ҳаракат кардан.

Гузаштан аз қатори монеаҳои ягона

Дар қатори монеаҳои ягона ин машқҳо иҷро мешавад: масофа 200 м.

Ҳолати ибтидоӣ — дар назди хатти монеаҳо ҳобида.

Командаи "Ба пеш" дода шавад:

1. Давида масофаи 20 метрро мегузаранд ва аз чуқурии васеъгиаш 2,5 метр ҷаҳида мегузаранд.

2. Аз роҳрави лабиринт давида мегузаранд.

3. Бо усули дилхоҳ аз девори 2 метрӣ мегузаранд.

4. Бо воситаи нарdbони амудӣ ба қисми дуҷуми пули вайрон мебароянд. Аз шоҳтир давида гузашта, дар охир ба замин ҷаҳида мефароянд.

5. Аз зинаи сеюми шикастаи нарdbон ҷаҳида баромада, аз таги зинаи чорум мегузаранд.

6. Аз тирезаи девор мегузаранд.

7. Ба назди хандақ давида мераванд. Ба он ҷаҳида тавассути роҳи алоқа то чоҳ мераванд.

8. Аз замин гранатаро гирифта, ба яке аз тирезаҳои девор ё майдончаи 2,5 метрии ақибӣ девор мепартоянд. Барои партофтани то 3 то граната рухсат дода мешавад. Вазни граната 600 гр.

9. Аз чоҳ ҷаҳида баромада, аз девор хез зада мебароянд.

10. Ба зинаи шикастаи нарdbони хамшуда баромада, аз зинаҳои он давида мефароянд.

11. Тавассути нардбон ба шоҳтири пули вайрон мебароянд. Аз он давида гузашта, аз ҷои кандашуда ҷаҳида, рӯ-рӯи тахтаи хамшуда мефароянд.

12. Аз чуқурии васеъгиаш ду метрӣ ҷаҳида мегузаранд, ба роҳрав гузашта, хатти қатори монеаҳо гузашта мешавад.

3.2. Омӯхтани ҳаводиҳии граната дар ҳолатҳои гуногун

Гранатаро дар ҳолатҳои зерин партофтан мумкин:

а) Гранатаро дар ҳолати рост истода партофтан.

Рӯ ба нишон истода, гранатаро ба дасти рост (чапдаст - ба дасти чап), силохро бошад ба дасти чап (рост) гирифта, бо пой рост(чап), зонуро хам намуда, ба ақиб як қадам партофта мешавад; Танаро ба тарафи рост (чап) андак тоб дода, граната ба поён ва ақиб партофта мешавад;

Дар мобайни ҳаводиҳӣ вазни тана ба пой рост (чап) гузаронида шуда, силоҳ ба ақиб ё дасти чап гирифта мешавад.

б) Ҳангоми ҳаракат ҳаводиҳии граната

Гранатаро дар дасти нимхами рост, силоҳ дар дасти чап дошта, бо пой чап қадам монда, даст якҷоя бо граната ба пеш бароварда мешавад; Қадами навбатиро монда (бо пой рост), ҳаракати даст аз рӯи камон ба ақиб давом мекунад ва ҳамзамон тана ба рост тоб меҳӯрад;

Дар қадами сеюм, пой чапро сӯи нишон нигаронида ба зону хам мешаванд ва тобхӯрии бадан, кушодани қулоч боздошта мешавад; Аз тезии ҳаракат истифода бурда, ба ҷараёни ҳаводиҳӣ қувваи пойҳо, тана ва даст ҳамроҳ шуда, граната сари китф ба сӯи нишон ҳаво дода мешавад.

в) гранатаро дар зону истода ҳаводиҳӣ.

Ба зону истода, гранатаро ба дасти рост, силохро ба дасти чап гирифта, танаро ба ақиб партофта, ба тарафи рост хам меҳӯранд ва қулоч кушода мешавад; Андак боло шуда, гранатаро сари китф гузаронида, дар охири ҳаракат ба пой чап хам шуда, ҳаво дода мешавад.

Дар ҳолати хобида партофтани граната. Силоҳ ба замин хобонида шуда, граната ба дасти рост гирифта шуда, ба замин бо дастон тақя карда, ба зону рост мешаванд; Пой ростро андак ба ақиб партофта, ба зонуи чап, онро наҷунбонида рост мешаванд ва дар ҳамин ҳангоми қулоч кушода мешавад; Пой ростро қат накарда, қифаси синаро ба тарафи нишон тоб дода, ба пеш ғалтида граната ҳаво дода мешавад;

Барои дар ин ҳолат ҳаво додани граната пойи рост то қадри имкон ба ақиб гузошта мешавад, дасти гранатадор аз боло ба ақиб партофта мешавад. Бо дасти чап аз канори хандақ дошта, бо қувва рост карда мешавад, даст аз боло ба пеш такон хурда граната ба нишон партофта мешавад.

Боби IV. ЧАНГИ ДАСТӢ

4.1. Зарбаҳои бо даст додашаванда. Аз фишори душман озод шудан. Халос шудан аз фишори душмане, ки гарданро аз ақиб доштааст. Ба ақиб тоб додани даст



Ба рост.



Аз паст.



Аз паҳлӯ.

Аз фишори душман озод шудан. Халос шудан аз фишори душмане, ки гарданро аз ақиб доштааст.



Фишори душмане, ки аз ақиб гарданро қапидааст.



Танаро андак паст дошта, аз дасти душман гирифта сарро ба паҳлӣ тоб дода, ба зери зонуи рақиб бо пой зарба додан.



Дастҳоро ба боло ҳаракат дода, аз фишори душман халос шудан ва онро аз китф ба замин партофтан.



Баъд, амалҳои ба рақиб дардовар иҷро карда мешавад.

Дастро ба ақиб қат кардан



Бо як даст аз оринҷи душман, бо дуомаш аз банди дасташ гирифтаг.



Дастии рақибро қат карда, ба тарафи миёнаш тоб додан.

4.2. Халос шудан аз душмане, ки танаро аз ақиб доштааст. Халос шудан аз душмане, ки танаро аз пеш доштааст. Аз болои китф ба замин гирифта партофтани рақиб

Халос шудан аз душмане, ки танаро аз ақиб доштааст



Аз ақиб доштани тана.



Бо пой ба миёни пойҳои душман зарба додан.



Дастхоро бошиддат ба боло ҳаракат кунонида, аз фишори душман халос шуда, дар ҳоли аз дасти рақиб гирифтани онро аз китф ба замин партофтан.

Халос шудан аз душмане, ки танаро аз пеш доштааст



Аз тарафи пеш доштани тана.



Бо зону ба миёни пойҳои душман зарба додан.



Танаро андак паст фуруварда, бо такони шиддатнок аз фишори дасти душман халос шудан.



Баъд, бо пой зарбаи такрори додан.

Аз болои китф ба замин гирифта партофтани рақиб



Аз дасти душман гирифта,
такон дода ба худ кашидан.



Пойҳоро рост карда,
дар ҳоли ба рони рақиб бо
устухони рон зарба додан пойҳои ӯ
аз замин канда мешавад.



Пуштноки ба тарафи рақиб
тоб хӯрда, дасти вайро саҳт
кашида болои китфи худ
монда, пойҳо каме қат
мешавад.



Дастҳоро бо қувва такон дода, рақибро аз
китф ба замин партофта, ҳаракатҳои ба
вай дардовар ба амал бароварда мешавад.

4.3. Халос шудан аз душмане, ки пойро аз пеш доштааст. Халос шудан аз душмане, ки пойро аз ақиб доштааст. Аз тарафи ақиб печонидани пой



Аз тарафи пеш ба сари душман нигариста дошта истодан.



Аз боло ба сари душман зарба задан.



Бо як даст аз миёни сари душман, бо дасти дуюм аз манаҳи вай дошта, гардани вай тоб дода (шикаста) мешавад.

Халос шудан аз душмане, ки пойро аз ақиб доштааст.



Аз ақиб дошта
истодани пой.



Ба пеш афтида, пойҳо аз фишори душман
халос карда мешавад ва ба рӯи вай бо пой
зарба задан.

Аз тарафи ақиб печонидани пой



Аз банди даст ва
банди даст доштан.



Ба пеш ва паҳлӯ қадам партофта,
рақибро такон дода, вазни онро ба пойи
дар пеш истода кӯчонида пойро ба пойи
такявии вай онда афтондан.



Дастҳоро такон дода, ба
замин задани душман.

Саволҳои назоратӣ

1. Барои тарбияи ҷисмонии ҷавонон, ривҷёббӣ онҳо чун шахси қодир ба меҳнат ва мудофия дар диёри мо кадом қорҳо ба амал бароварда мешаванд?
2. Дар машғулиятҳои маҷмӯӣ тайёрии ҷисмонии таркиби шахсӣ ба воситаи кадом машқҳо муайян карда мешавад?
3. Монеаҳо ба кадом навъҳо ҷудо мешаванд? Усулҳои иҷрои машқҳои озод.

1. **Армия** — аз калимаи франсузӣ, лотинии «*armee*» гирифта шуда, маънои яроқнокуниро мефаҳмонад. Маҷмӯаи Қувваҳои Мусаллаҳи ягон мамлакат армия гуфта мешавад. Ба маънои танг қўшунҳои хушкиро ҳам армия меноманд. Армия боз якчанд талқин ва сифатҳо дорад. Масалан, армия дар ҳаракатбуда, ин — нисбат ба қўшунҳое, ки бевосита дар майдони ҷанг иштирок дорад. Боз як маънои армия — иттиҳодия қўшунҳои тезкоре, ки аз ягонагии як ё якчанд намудҳои қўшунҳо (умумқўшун, ҳавоӣ ва ҳок.) ташкил ёфта, барои ба амал баровардани оператсияҳои калон пешбинӣ шуданд.

2. **Доктринаи ҳарбӣ** — доктринаи мудофия. Низоми афкори расмӣ ва қоидаҳое, ки самти сохтори ҳарбӣ, тайёрии мамлакат ва Қувваҳои Мусаллаҳро ба ҷанг, роҳҳои пеш бурдани ҷангро муқаррар мекунад.

3. **Қувваҳои Мусаллаҳ** — ташкилоти ҳарбии давлат ё гурӯҳи далватҳо ва омили муҳими ҳокимияти сиёсӣ.

4. **Бехатарии миллӣ** — бехатарии инсон, ҷамъият ва давлат, яъне таъмини бехатарӣ дар тамоми соҳаҳои ҳаёти иҷтимоӣ-сиёсӣ фаҳмида мешавад.

5. **Платс** — майдоне, ки машқҳои сафи ҳарбӣ, парад гузаронида мешавад.

6. **Казарма** — аз калимаи италянии «*caserma*» гирифта шуда, маънои бинои ҷойи зисти таркиби шахсии қисми ҳарбиро ифода мекунад.

7. **БМП** (боевая машина пехоты) — машинаи ҷангии пиёда.

8. **БТР** (бронетранспортёр) — машинаи ҷангии зирехпӯш.

9. **Агака** (ҳамла) — ҳучуми саҳт (шиддатнок).

10. **Кумулятив** — моддаи саҳт таъсиркунандаи наряд ё граната (заряд).

11. **Экипаж** — ҷамоаи таркиби шахсиикишти, самолёт, танк.

12. **Окоп** — хандақ.

13. **Фугас** — заряди моддаи тарканд.

14. **Аппарел** — ҷой ё даромадгоҳ ба хандақ.

15. **Силоҳи артиллерия** — тўп.

16. **Запал** — пилта, пилтаи граната, мина.

17. **Загвор** — қулф (механизми қулфи силоҳи оташфишон).

18. **Манёвр** — ҳаракати қўшунҳо дар майдони ҷанг ба мақсади гирифтани вазъияти қулай барои зарба задан ба душман.

Ихтисорот

бмт — баталони мототирандоз.

вмт — взводи мототирандоз.

грмт — гурӯҳи мототирандоз.

смт — сексияи мототирандоз.

грт — гурӯҳи танк.

АДАБИЁТҲОИ ИСТИФОДАШУДА

1. *I.A. Karimov*. O‘zbekiston kelajagi buyuk davlat. T., «O‘zbekiston», 1992.
2. Начальная военная подготовка. М., «Просвещение», 1985.
3. Приемы и способы действия солдата в бою. М., «ВИ», 1988.
4. Учебник сержанта танковых войск. М., «ВИ», 1989.
5. Учебник сержанта мотострелковых войск. М., «ВИ», 1989.
6. Темур тузуклари. Т., нашриёти Адабиёт ва санъат ба номи Ф.Фулум, 1991.
7. *Фредерик Де Мулинен*. Право войны. Руководство для вооруженных сил. М., Международный Комитет Красного Креста, 1993.
8. O‘zbekiston Respublikasi Qurolli Kuchlarining Umumharbiy Nizomlari. T., «O‘zbekiston», 1996.
9. Наставление по физической подготовке в Вооруженных силах Республики Узбекистан (НФП-97). Т., 1997.
10. *Ханс-Петер Гассер*. Международное гуманитарное право. Введение. М., Международный Комитет Красного Креста, 1999.
11. Основные положения Женевских конвенций и дополнительных протоколов к ним. Издание второе, исправленное. М., Международный Комитет Красного Креста, 2000.
12. *G.M. Tansiqboyeva*. Xalqaro gumanitar huquq. T., 2000.
13. *F.A. Abdullayev, E.X. Rasulev, A.R. Rahmonov*. Qurolli to‘qnashuvlar huquqi. T., «Adolat», 2001.
14. *T. Hakimov*. Xalqaro gumanitar huquq. O‘quv qo‘llanma. T., G‘afur G‘ulom nomidagi adabiyot va san‘at nashriyoti, 2001.
15. *I.K. Abdukarimov*. Men general bo‘laman. T., «Cho‘lpon», 2001.
16. Vatan himoyasi — muqaddas burch. T., «O‘zbekiston», 2001.
17. Международное право ведения военных действий. Сборник Гаагских конвенций и иных международных документов. М., Международный Комитет Красного Креста, 2001.
18. Xalqaro gumanitar huquq. Jeneva konvensiyalari to‘plami. T., «Adolat», 2002.
19. Огневая подготовка. Материальная часть стрелкового оружия, наступательных и оборонительных гранат. Часть 1. УБП, 2003.
20. Огневая подготовка. Материальная часть СПГ-9, АГС-17 и противотанковых ракетных комплексов. Часть 2. УБП, 2003.
21. Учебно-методические материалы по международному гуманитарному праву. Для преподавателей и студентов общественно-гуманитарных дисциплин. Выпуск I. Т., Издательство народного наследия им. А. Кадыри, 2003.
22. *H. Jo‘rayev*. Chaqiriqqacha yoshlarni tayyorlash. T., «Sharq», 2004.
23. Otish tayyorgarligi (o‘quv qo‘llanma). T., «Sharq», 2004.

МУНДАРИЧА

МУҚАДДИМА.....	3
----------------	---

ҚИСМИ I. АСОСҲОИ ҲУҚУҚИИ ХИЗМАТИ ҲАРБӢ

Боби I. АСОСҲОИ ҚОНУНҲОИ РЕСПУБЛИКАИ ЎЗБЕКИСТОН ДАР БОРАИ МУДОФИА ВА ХИЗМАТИ ҲАРБӢ

1.1. Конституцияи Республикаи Ўзбекистон дар бораи ҳимояи Ватан.....	13
1.2. Қонуни Республикаи Ўзбекистон "Дар бораи мудофия", мафҳуми мудофия.....	14

Боби II. АСОСҲОИ ҲУҚУҚИИ ХИЗМАТИ ҲАРБӢ

2.1. Қонуни Республикаи Ўзбекистон "Дар бораи ўҳдадории умумии ҳарбӣ ва хизмати ҳарбӣ". Мафҳуми ўҳдадории ҳарбии умумӣ ва моҳияти он. Намудҳои хизмати ҳарбӣ.....	17
2.2. Қайд кардани шаҳрвандон дар участкаҳои даъвати. Ўҳдадориҳои шаҳрвандон оид ба аз рӯйхат гузаштан. Мавқуф гузоштани муддати даъват ба хизмати ҳарбӣ. Озод кардан аз даъват ба хизмати ҳарбӣ.	19

Боби III. ГУЗАШТАНИ ХИЗМАТИ ҲАРБӢ. ХИЗМАТ ДАР РЕЗЕРВ

3.1. Гузаштани хизмати ҳарбӣ. Хизмат дар резерв.....	22
3.2. Имтиёзҳои, ки ба хизматчиёни ҳарбии муддатнок дода мешавад.....	26

Боби IV. ҚУВВАҲОИ МУСАЛЛАҲИ РЕСПУБЛИКАИ ЎЗБЕКИСТОН — ТАШКИЛОТИ ҲАРБӢИ ДАВЛАТ, АСОСИ МУДОФИАИ РЕСПУБЛИКАИ ЎЗБЕКИСТОН

4.1. Ташкил карда шудани Қувваҳои Мусаллаҳи Республикаи Ўзбекистон. Роҳбарӣ ба Қувваҳои Мусаллаҳ. Оқруғҳои ҳарбӣ.....	28
4.2. Вазифаҳо ва таркиби ҳарбӣ-стратегии Қувваҳои Мусаллаҳ. Органҳои асосии идораи ҳарбӣ.....	30

Боби V. ХИЗМАТЧИЁНИ ҲАРБӢ ВА МУНОСИБАТҲОИ БАӢНИ ОНҲО. ИНТИЗОМИ ҲАРБӢ

5.1. Ўҳдадориҳои умумии хизматчиӣ ҳарбӣ. Унвонҳои ҳарбӣ ва аломатҳои фарқкунанда. Сардор ва тобеон. Калонҳо ва хурдҳо, ҳуқуқ ва ўҳдадориҳои сардорони мустақим ва бевосита.....	37
5.2. Қоидаи қадрияти ҳарбӣ ва хушмуомилагии хизматчиёни ҳарбӣ. Додани фармон ва тартиби иҷрои он. Қоидаҳои муроҷиат кардан ба командирҳо ва дигар сардорони мустақим. Саломҳои ҳарбиёна додан.....	44

5.3. Моҳияти интизоми ҳарбӣ ва ўҳдадориҳои хизматчиёни ҳарбӣ аз рӯи риоя кардани он. Тақсимои вақт ва тартиби рӯзона.....	46
5.4. Рағбатҳои барои аскарҳо ва матросҳо. Ҷазоҳои интизомӣ барои хизматчиёни ҳарбӣ.....	49

Боби VI. **НИЗОМИ ХИЗМАТИ ДОХИЛИИ ҚУВВАҲОИ МУСАЛЛАҲИ РЕСПУБЛИКАИ ЎЗБЕКИСТОН**

6.1. Наряди ҳаррӯза, вазифаи посбони взвод. Ўҳдадориҳои посбони взвод.....	50
6.2. Ҷои посбони навбатдор ва таҷҳизоти он. ҳангоми эълон шудани бонги хатар, сӯхтор ва омадани сардорони бевосита, хизматчиёни ҳарбии взводҳои дигар командири взводро даъват намудани посбон.....	52

Боби VII. **НИЗОМИ ХИЗМАТҲОИ ГАРНИЗОНӢ ВА ҚАРОВУЛИИ ҚУВВАҲОИ МУСАЛЛАҲИ РЕСПУБЛИКАИ ЎЗБЕКИСТОН**

7.1. Хизмати қаровули ва ташкил кардани он. Қаровул ва таркиби он.....	53
7.2. Тайёр кардани қаровулҳо. Посбон ва ўҳдадориҳои он.....	57
7.3. Пост ва чиҳозҳои он. Ҳаракати посбон дар пост. Ҳаракати посбон бо силоҳи дар дасташ буда ва усулҳои истифодаи он.....	61
7.4. Ивазкунии посбонҳо. Тартибу интизоми дохили дар қаровулхона.....	66

Боби VIII. **НИЗОМИ САФИ ҚУВВАҲОИ МУСАЛЛАҲИ РЕСПУБЛИКАИ ЎЗБЕКИСТОН. ТАЙӢРИИ САФ БА ТАРТИБИ ЯККА**

8.1. Қоидаҳои асосии низоми саф. Ўҳдадориҳои аскар пеш аз саф ва дар саф. Саф ва элементҳои он.....	71
8.2. Нахустин командаҳои иҷрокунанда. Дар саф ба салом ҷавоб додан. Дар саф истодан. Дар ҷой давр задан. Ҳаракат бо қадами сафи.....	74

ҚИСМИ II. АСОСҲОИ КОРИ ҲАРБӢ

Боби I. **АСОСҲОИ ҶАНГИ УМУМКЎШУНИ**

1.1. Мафҳуми ҷанг ва тавсифи ҷанги замонавии умумкӯшунӣ, мақсади он. Намудҳои асосии ҷанги умумкӯшунӣ.....	79
1.2. Ўҳдадориҳои аскар дар ҷанг. Силоҳи шахсӣ ва анҷомҳои аскар (экипировка). Таркиби ташкили, вазифаҳои ҷангии сексияи мототирандоз, силоҳ ва имкониятҳои он.....	81
1.3. Силоҳу яроқ ва техникаи ҳарбии қӯшунҳои Республикаи Ўзбекистон (машинаҳои зирехпӯш, танкҳо, вертолётҳои ҷангӣ, самолёт ва воситаҳои артиллерия).....	84
1.4. Танкҳои армияҳои хориҷӣ ва заифҳои он. Вертолётҳои ҷангии хориҷӣ.....	94
1.5. Тир андохтан — воситаи асосии дар ҷанг нест кардани душман. Намудҳои оташфишонӣ. Мафҳум дар бораи манёври ҷанг. Намудҳои манёвр. Таъмин кардани ҳаракати ҷанговаронаи гурӯҳҳо.....	96

Боби II. ҲАРАКАТҲОИ АСКАР ВА ҚИСМҲО ДАР ҶАНГ

- 2.1. Мафҳуми мавқеи оташфишонӣ дар мудофия. Тартиби интиҳоб кардан, гирифтани ҳолати он, таҷҳизоти он. Ба мудофия мос намудани предметҳои маҳаллӣ, тоза намудани сектори тирандозӣ ва пинҳон кардани хандақ.....101
- 2.2. Ба мавқеъ зада даромада нест кардани душман. Ҳаракати аскар дар ҳуҷуми шабона ва гузаштан аз монеи обӣ. Усулҳои партофтани гранатаи дастии порчашаванда ва зиддитанки. Аз траншея ё хандақ партофтани граната106

Боби III. РАЗВЕДКА

- 3.1. Интиҳоб кардани ҷой барои дидбонӣ. Омӯхтани ҷой ва предметҳои дар ин ҷойбуда дар шароити маҳдуд будани намоёнӣ.....112
- 3.2. Дар ҷойҳо масофаро то предметҳо ва нишонҳо аниқ кардан. Ченкунии масофа116

Боби IV. ТАҶҲИЗОТИ ИНЖЕНЕРӢ ВА АЗ ЧАШМ ПИНҲОН КАРДАНИ ОНҲО

- 4.1. Таҷҳизоти инженерӣ ва аз чашм пинҳон кардани онҳо. Хандақ ва ковоқиҳо....118

Боби V. МИНАҲОИ ДАР ҚУВВАҲОИ МУСАЛЛАҲ ИСТИФОДАШАВАНДА

- 5.1. Минаҳои зиддитанки. Минаҳои зиддипиёдагард.121

Боби VI. САМТӢБИ ДАР ҶОЙ БЕ ХАРИТА

- 6.1. Муайянкунии тарафҳои уфуқ. Ахборот дар бораи ҷои истода. Самтӣби бо азимути оҳанрабо ва предметҳои дар ҷойбуда. Ҳаракат аз рӯи азимут.....127

ҚИСМИ III. ТАӢӢРИИ ТИРАНДОЗӢ

Боби I. ВАЗИФАИ СИЛОҲИ ТИРАНДОЗӢ, СОҲТ, ТАРЗИ КОРКУНИӢ ВА ХУСУСИЯТҲОИ ҶАНГИИ ОН. ГРАНАТАҲОИ ДАСТӢ

- 1.1. Чораҳои бехатарӣ ҳангоми кор бо силоҳ ва тирӯ дору. Вазифаи автомати Калашников, соҳти умумӣ, тарзи кор ва хусусиятҳои ҷангии он.....134
- 1.2. Қисм ва механизмҳои асосии автомати Калашников ва вазифаҳои онҳо.....137
- 1.3. Тартиби ба қисмҳо ҷудо кардан ва ҷамъ кардани автомат.....144
- 1.4. Вазифаи гранатаҳои дастӣ, хусусиятҳои ҷангии, соҳти умумӣ ва тарзи коркунии онҳо. Ба ҳаво додан тайёр кардани гранатаҳо. Чораҳои бехатарӣ ҳангоми истифодаи гранатаҳои дастӣ.....147
- 1.5. Соҳти милтиқи мергании Драгунов ва гранатомёти зиддитанкии дастӣ, тарзи кор ва хусусиятҳои ҷангии он. Вазифаи милтиқи калибраш хурд, соҳт ва хусусиятҳои ҷангии он.....152

Боби II. АСОС ВА ҚОИДАҲОИ ТИРАНДОЗӢ АЗ СИЛОҲ

- 2.1. Ҳодисаи тирандозӣ ва даврҳои он. Суръати ибтидоии тир ва таъсири он ба ҷараёни тирандозӣ. Ба ақиб такон хӯрдани силоҳ.....156
- 2.2. Ҳосил шудани траекторияи(роҳи ҳаракати) тир. Сӯроҳ кардани тир ва таъсири шикастдиҳии он. Тирандозии рост ва аҳамияти он. Ҷои панаҳ, майдони тиррас (шикастдиҳанда) ва майдони тирнорас.....158
- 2.3. Усулҳои тирандозӣ ба нишон. Интиҳобкунии нишон ва ба нуқтаи нишонгирифта, нишони беҳаракат оташ кушодан.....161
- 2.4. Усулҳои ченкунии дурӣ ва истифодаи ифодаи ҳазорӣ.....163

ҚИСМИ IV. ТАӢӢРИИ ҶИСМОНИИ ҲАРБИИ АМАЛӢ

Боби I. ШАРТИ ЗАРУРИИ ТАӢӢРИИ ДАРАҶАИ БАЛАНДИ БА ХИЗМАТИ ҲАРБӢ ДАЪВАТШУДАГОН

Боби II. ТАӢӢРИИ УМУМИҶИСМОНӢ

- 2.1. Иҷрои машқҳои умумиҷисмонӣ. Усулҳои иҷрои машқҳои озод. Машқҳои дар турник иҷрошаванда. Машқҳои дар брус иҷрошаванда.....168
- 2.2. Иҷрои машқҳои қувват. Ба арғамчин часпида баромадан.....173

Боби III. АЗ МОНЕАҲОИ (ҚАТОРИ) ЯГОНА ГУЗАШТАН

- 3.1. Шиносоӣ бо майдони монеаҳои ягона. Гузаштан аз монеаҳои алоҳида ва гурӯҳи монеаҳо. Гузаштан аз қатори монеаҳои ягона.....175
- 3.2. Омӯхтани ҳаводиҳии граната дар ҳолатҳои гуногун.....178

Боби IV. ҶАНГИ ДАСТӢ

- 4.1. Зарбаҳои бо даст додашаванда. Аз фишори душман озод шудан. Халос шудан аз фишори душмане, ки гарданро аз ақиб доштааст. Ба ақиб тоб додани даст.....179
- 4.2. Халос шудан аз душмане, ки танаро аз ақиб доштааст. Халос шудан аз душмане, ки танаро аз пеш доштааст. Аз болои китф ба замин гирифта партофтани рақиб.....180
- 4.3. Халос шудан аз душмане, ки пойро аз пеш доштааст. Халос шудан аз душмане, ки пойро аз ақиб доштааст. Аз тарафи ақиб печонидани пой.....183

- ШАРҲИ ИСТИЛОҲОТИ ҲАРБӢ.....185**
- АДАБИЁТҲОИ ИСТИФОДАШУДА.....186**

O'quv nashri

**SHUHRAT SHAVKATOVICH UBAYDULLAYEV,
BAHODIR BERDIYEVICH G'AFUROV,
ODILJON ABDUMO'MINOVICH ORTIQOV**

CHAQIRUVGA QADAR BOSHLANG'ICH TAYYORGARLIK

O'rta ta'lim muassasalarining 10-sinfi uchun darslik

*1-nashri
(tojik tilida)*

O'zbekiston Respublikasi Xalq ta'limi vazirligi tasdiqlagan

Тошканд — «ILM ZIYO» — 2017

Тарчумон А.Тоҳириён
Муҳаррир А.Абдуқодиров
Муҳаррири бадеи Д.Абдуллаева
Муҳаррири техники Т. Грешникова

Литсензияи нашриёт АИ № 275, 15.07.2015 дода шудааст.

Ба чопи тарчума 30 сентябри соли 2017 имзо шуд. Андозаи 70x90/16.
Гарнитураи "Times". Бо усули офсетӣ чоп шудааст. Ҷузъи чопи 12,0. Ҷузъи
нашрию ҳисоби 16,4. Ҷузъи чопии шартӣ 14,0. Адади нашр 7648 нусха.
Супориши № 4906

Тарҳи китоб дар ҳонаи нашриёти «ILM ZIYO» тайёр карда шуд.
Ҳонаи нашриёти «ILM ZIYO» Тошканд, кўчаи Навой, 30.
Шартномаи № 21 — 2017.

**Матбааи Ширкати саҳҳомии табъу нашри «SHARQ»,
100000, шаҳри Тошканд, кўчаи Буюк Турон, 41.**

Чадвали нишондиҳандаи ҳолати китоби ба иҷора дода шуда

Р/т	Ному насаби хонанда	Соли хониш	Ҳолати китоб Ҳангоми гирифтан	Имзои раҳбари синф	Ҳолати китоб Ҳангоми супоридан	Имзои раҳбари синф
1.						
2.						
3.						
4.						
5.						
6.						

Китоби дарсии ба иҷора дода шуда, дар охири соли хониш мувофиқи чадвали боло аз тарафи раҳбари синф дар асоси меъёрҳои зерини баҳо пур карда мешавад:

Нав	Ҳолати китоби дарсӣ Ҳангоми бори аввал супоридан.
Хуб	Муқовааш яклухт, аз қисми асосии китоби дарсӣ ҷудо нашудааст. Ҳамаи варақҳои Ҳаст, нодарида, ҷудо нашуда, дар саҳифаҳо навишт ва хатҳо нест.
Қаноатбахш	Муқова қач шудааст, канорҳои қат шуда, якчанд хатҳо кашида шудаанд, ҳолати аз қисми асосӣ ҷудошавӣ дорад, аз тарафи истифодабаранда қаноатбахш таъмир шудааст. Варақҳои ҷудошуда аз нав таъмир шудаанд, аммо дар баъзе саҳифаҳо хат кашида шудаанд.
Ғайри-қаноатбахш	Муқова хат кашида шудааст, дарида, аз қисми асосӣ ҷудо шуда ё умуман нест, ғайриқаноатбахш таъмир шудааст. Саҳифаҳо дарида, варақҳо намерасанд, хат кашида, ранг карда партофта шудааст, китоб барқарор карда намешавад.